



ARKTOS-V1.5
CR-18P 6X6

感谢您购买买比嘉模型科技有限公司的产品！欲知更多产品信息，请浏览以下官方网站：www.hbplusrc.com

如果您在使用中遇到任何问题，请先查阅发射机使用说明书。如果问题仍未得到解决，请直接联系当地经销商或者访问官网联系客服人员。

注意事项！

开始操作前请务必阅读以下安全信息！

- 请不要在夜晚或雷雨天气使用本产品，恶劣的天气环境有可能导致遥控设备失灵。
- 请不要在能见度有限的情况下使用本产品。
- 请不要在雨雪或有水的地方使用本产品。如果有液体进入到系统内部，可能会导致运行不稳定或设备失灵。
- 信号干扰可能导致设备失控。为保证您和他人的安全，请不要在以下地点使用本产品：



基站附近或其他无线电话活跃的地方



人多的地方或道路附近



有客船的水域



高压电线或通信广播天线附近

- 当你感到疲倦、不舒服，或在摄入酒精或服食导致麻醉或兴奋的药物后，不要操作本产品，否则可能对自己或他人造成严重的伤害。
- 在使用过程中，严禁紧握发射机天线，否则将会大大减弱无线电传播信号的质量和强度，导致遥控失灵模型失控。
- 在操作或使用模型后，请勿触摸任何可能发热的部位，如发动机、电机、定速设定等。这些部件可能非常热，容易造成严重的烧伤。
- 遥控设备使用不恰当可能导致操作者或他人严重受伤，甚至死亡。为保证您和设备的安全，请仔细阅读使用说明书并按照要求进行操作。
- 使用前必须确保本产品与模型安装正确，否则可能导致模型发生严重损坏。
- 操控时，请先确认模型所有舵机的动作方向与操控方向一致。如果不一致，请调整好正确的方向。
- 当遥控距离持续较远时，有发生失控的可能。请适当缩短遥控的距离。
- 特此，【ShenZhen FLYSKY Technology Co., Ltd.】声明无线电设备【FS-HBP-MG6-BS&FS-HBP-R6A3-BS&FS-HBP-R6D-BS】符合 RED2014/53/EU。欧盟 DoC 声明、FCC 声明可在以下互联网地址：www.flyskytech.com/info_detail/10.html 获取。
- 此发射机所用天线的安装必须与所有人员保持距离，不得与任何其他发射机共用或一起使用。必须向最终用户和安装人员提供天线安装说明和发射机操作条件，以满足射频暴露合规要求。
- 注意：使用类型不正确的电池可能发生爆炸风险，请妥善处理使用完的电池。

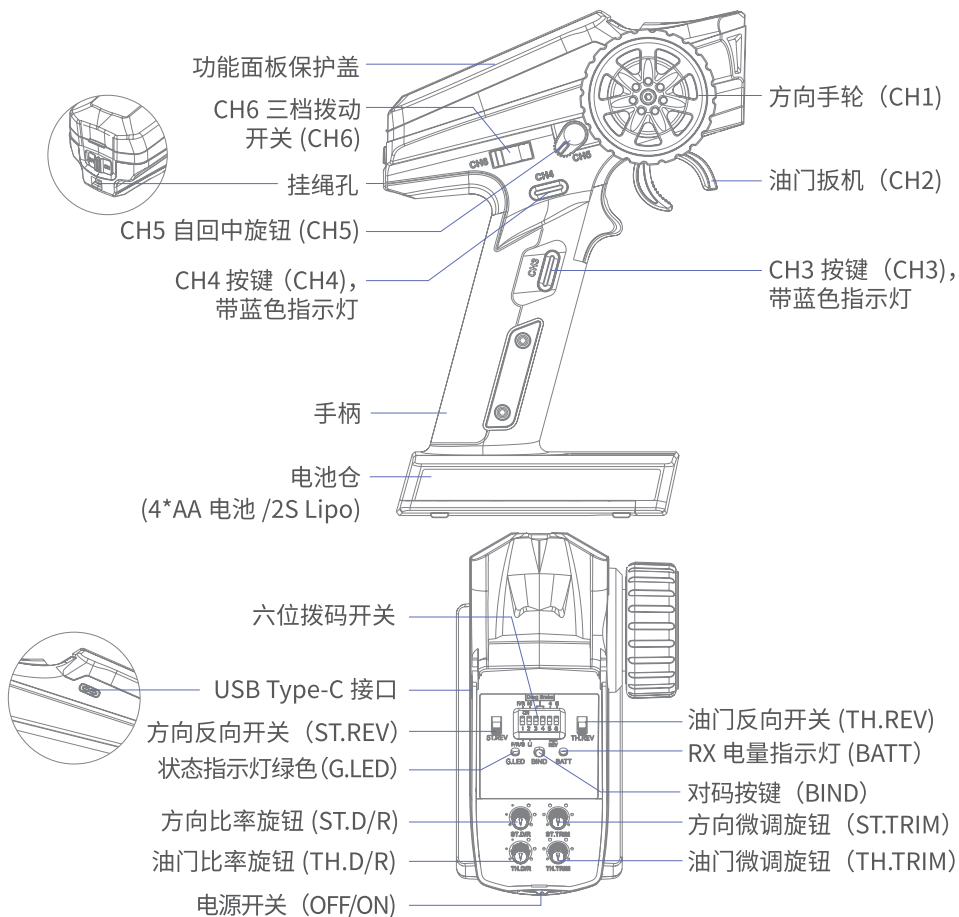

基本操作

▶ AA 电池安装

请按照以下步骤安装 AA 电池：

1. 打开电池仓盖（如图所示）；
2. 将 4 颗电量充足的 AA 电池按标注的极性方向装入电池仓内；
3. 盖好电池仓盖。

▶ LiPo 锂电池安装

请按照以下步骤安装锂电池：

1. 打开电池仓盖；
2. 将 2S 锂电池放入电池仓内；
3. 将电池导线接入 JST 接口；
4. 盖好电池仓盖，注意不要夹到电池导线。

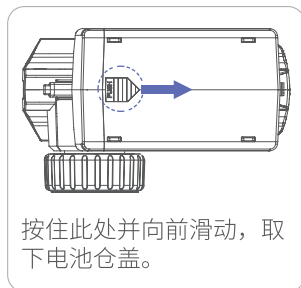

按住此处并向前滑动，取下电池仓盖。

▶ 开机

请按照以下步骤打开发射机：

1. 检查系统状态，确保电池电量充足且安装正确；
2. 将电源开关拨到 [ON] 位置，G.LED 指示灯常亮。

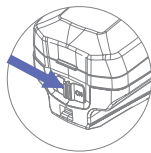

▶ 对码

本发射机和接收机在出厂前已对码成功。若需使用其他的接收机，请按照如下步骤进行对码。本发射机支持双向对码，对码步骤如下：

1. 将发射机按住对码按键（BIND）开机即进入对码状态，此时 G.LED 指示灯快闪，松开对码按键；
2. 接收机上电等待 1 秒没有连接即自动进入对码状态，此时接收机 LED 快闪；
3. 对码成功后，接收机 LED 指示灯及发射机 G.LED 指示灯常亮；
4. 检查发射机、接收机是否正常工作。如需重新对码，请重复以上步骤。

▶ 摇杆校准

当油门、手轮和 CH5 自回中旋钮发生机械性偏离，如回中或最大 / 最小行程出现偏差时，使用此功能修正。步骤如下：

1. 将手轮顺时针打到最大、扳机向前推到底并开机，发射机即进入校准模式，此时蜂鸣器响 3 声循环提示；
2. 手轮校准：将手轮分别按顺时针和逆时针方向旋转至最大和最小行程，蜂鸣器响 2 声循环提示；
3. 扳机校准：将扳机分别向前和向后推至最大和最小行程，蜂鸣器响 1 声循环提示；
4. CH5 自回中旋钮校准：将 CH5 自回中旋钮分别按顺时针和逆时针方向旋至最大和最小行程，蜂鸣器长响 1 声提示；
5. 按 BIND 键退出并保存校准数据，发射机蜂鸣器长响 1 声提示。
若校准失败，按 BIND 键无反应，请重复以上校准步骤。

▶ 数据复位

用于将设置的舵量数值恢复为默认值。

按住 BIND 按键和 CH4 按键，并通电开机，即恢复成默认值，蜂鸣器长响一声提示。

注：此功能仅适用于复位舵量至默认值。

▶ 失控保护

此功能用于当接收机无法正常收到发射机的信号不受控制时，保护模型和操作人员的安全。

- 对于 FS-HBP-R6D-BS 接收机，默认未设置。失控后，无论是否设置 CH2 通道始终无输出，接收机其他通道保持最后输出。若其他通道已在发射机端设置，则按照设置值输出；同时左、右车灯同步慢闪提示（仅车灯模式设置为模式 5 时）。
- 对于 FS-HBP-R6A3-BS 接收机，失控后 CH2 通道进入刹车状态，接收机其他通道保持最后输出。若其他通道已在发射机端设置，则按照设置值输出；同时左、右车灯同步慢闪提示（仅车灯模式设置为模式 5 时）。

可在发射机端设置其他通道失控后输出的失控保护值，设置步骤如下：

开机正常状态下，先操作需要设置失控保护的通道所对应的控件至预设的位置，再长按按

自动跳频数字系统

码按键 (BIND) 3 秒, 即将当下输出的通道值设置为该通道失控保护值。设置成功时, 蜂鸣器长响一声提示。

注: 重新对码时恢复默认设置。

▶ 关机

请按以下步骤关闭发射机:

1. 先断开接收机电源;
2. 将电源开关拨到 [OFF] 位置, 关闭发射机。

! 关闭发射机之前, 请务必先断开接收机电源, 然后关闭发射机。如果强行关闭发射机, 将导致遥控设备失控, 失控保护设置不合理可能引起事故。

规格参数

产品型号	FS-HBP-MG6-BS
适配接收机	FS-HBP-R6A3-BS、FS-HBP-R6D-BS
适配模型	仿真攀爬车
通道个数	6
无线频率	2.4GHz ISM
发射功率	<20dBm
无线协议	2A-BS
通道分辨率	4096 级
输入电源	1.5AA*4 或 2S 锂电池
低电压报警	AA 电池: <4.2V; LiPo 电池: <7.0V
天线类型	内置单天线
充电接口	无 (USB Type-C 接口仅做供电使用)
在线更新	无
数据接口	无
遥控距离	≥ 150m(空旷无干扰地面距离)
温度范围	-10°C ~ +60°C
湿度范围	20% ~ 95%
外形尺寸	135.7*189.5*82.7mm
机身重量	217g
机身颜色	黑色
认证	CE, FCC ID: 2A2UNMG1100

Vielen Dank, dass Sie die Produkte von HobbyPlus gekauft haben! Um mehr über unsere Produkte zu erfahren, besuchen Sie unsere Website unter www.hbplusrc.com. Sollten Sie bei der Verwendung Probleme haben, lesen Sie bitte zuerst in der Bedienungsanleitung nach. Sollte das Problem dann immer noch nicht behoben sein, wenden Sie sich bitte an Ihren Händler oder kontaktieren Sie den Kundendienst über die offizielle HobbyPlus -Website.

Vorsichtsmaßnahmen

Lesen Sie vor dem Betrieb die unten aufgeführten Sicherheitshinweise!

- Benutzen Sie das Gerät nicht nachts oder bei schlechtem Wetter, wie Regen oder Gewitter. Dies kann zu unregelmäßigem Betrieb oder zum Verlust der Kontrolle führen.
- Benutzen Sie das Gerät nicht bei eingeschränkter Sicht.
- Setzen Sie das Gerät nicht Regen oder Schnee aus. Jeglicher Kontakt mit Feuchtigkeit (Wasser oder Schnee) kann zu fehlerhaftem Betrieb oder zum Verlust der Kontrolle führen.
- Interferenzen können zum Verlust der Kontrolle führen. Um Ihre Sicherheit und die anderer Personen zu gewährleisten, sollten Sie das Gerät nicht an folgenden Orten verwenden:



In der Nähe von Stand-orten an denen andere Funk Kontrolltätigkeit auftreten können



In der Nähe von Menschen oder Straßen



Auf einem Teich/ See, wenn Passagierboote anwesend sind



In der Nähe von Stromleitungen oder Rundfunk-sendungsantennen

Verwenden Sie dieses Produkt nicht, wenn Sie müde sind, sich unwohl fühlen oder unter dem Einfluss von Alkohol oder Drogen stehen. Andernfalls können Sie sich selbst oder andere schwer verletzen.

- Das 2,4-GHz-Band ist auf die Sichtlinie beschränkt. Halten Sie Ihr Modell immer in Sichtweite, da ein großes HF-Signal blockieren und zum Verlust der Kontrolle führen kann.
- Fassen Sie während des Betriebs niemals die Senderantenne an. Dies verschlechtert die Signalqualität und -stärke erheblich und kann zum Verlust der Kontrolle führen.
- Berühren Sie keine Teile des Modells, die während des Betriebs oder unmittelbar nach der Benutzung Wärme erzeugen können. Das Triebwerk, der Motor oder der ESC können sehr heiß sein und schwere Verbrennungen verursachen.
- Eine falsche Verwendung dieses Produkts kann zu schweren Verletzungen oder zum Tod führen. Um die Sicherheit von Ihnen und Ihrem Gerät zu gewährleisten, lesen Sie dieses Handbuch und befolgen Sie die Anweisungen sorgfältig.
- Vergewissern Sie sich, dass das Produkt ordnungsgemäß in Ihrem Modell installiert ist. Andernfalls kann es zu schweren Verletzungen führen.
- Stellen Sie sicher, dass alle Servos in der richtigen Richtung arbeiten. Falls nicht, stellen Sie die Richtung zuerst ein.
- Achten Sie darauf, dass das Modell innerhalb der Reichweite bleibt, um einen Kontrollverlust zu vermeiden.
- Die CE weist darauf hin, dass die Installation der in diesem Sender verwendeten Antenne von allen Personen ferngehalten werden muss und nicht mit einem anderen Sender verwendet werden darf. Der Endbenutzer und der Installateur müssen Anweisungen für die Antenneninstallation und die Betriebsbedingungen des Senders bereitstellen um die Anforderungen für die Einhaltung der HF-Exposition zu erfüllen.

VORSICHT!

- EXPLOSIONSGEFAHR! WENN DIE BATTERIE DURCH EINEN FALSCHEN TYP ERSETZT WIRD. ENTSORGEN SIE VERBRAUCHTER BATTERIEN GEMÄSS DEN ANWEISUNGEN IHRES LANDES.

Vorsichtsmaßnahmen



Abdeckung

CH6 3-Wege-
Kippschalter (CH6)

Haken für Halsband

CH5 Selbstzentrierender Knopf (CH5)

CH4-Taste mit blauer Anzeige (CH4)

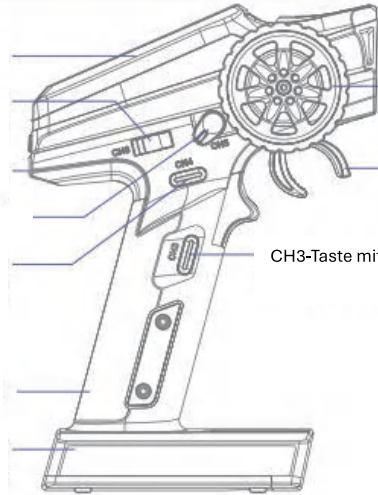

Lenkrad (CH1)

Trigger (CH2)

CH3-Taste mit blauer Anzeige (CH3)

Griff

Akku-Fach
(AA-Akku*4/2S LiPo)

6-bit DIP Switch

ST.REV Schalter, für Lenkung
Kanalumkehr

USB Typ-C Port

G.LED, grüner Status
Indikator

ST.D/R Knopf, zum Einstellen
des Lenkeinschlags

TH.D/R Knopf, zum Einstellen der
Geschwindigkeit

ON/OFF Schalter

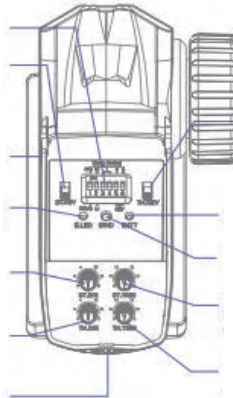

TH.REV Schalter, für
Kanalumkehr

BATT LED, RX Power Indikator

BIND Knopf

ST.TRIM Knopf zum Einstellen
der Trimmung des Steuerkanals

TH.TRIM Knopf zum Einstellen
der Trimmung des Gaskanals

Vorsichtsmaßnahmen

Einsetzen der AA-Batterie

Gehen Sie wie folgt vor, um die AA-Batterien einzulegen:

1. Öffnen Sie den Batteriefachdeckel wie Abbildung.
2. Legen Sie 4 vollständig geladene AA-Batterien in das Fach ein. Vergewissern Sie sich, dass die Batterien entsprechend der auf dem Batteriefach markierten Polarität eingelegt auf dem Batteriefach.
3. Bringen Sie den Batteriefachdeckel wieder an. Drücken und schieben Sie den Deckel nach vorne, um ihn Abdeckung zu entfernen.

Einsetzen des LiPo-Akkus

Gehen Sie wie folgt vor, um den LiPo-Akku einzubauen:

1. Öffnen Sie die Abdeckung des Akkufachs.
2. Setzen Sie den 2S-LiPo-Akku in das Fach ein.
3. Stecken Sie das Kabel des LiPo-Akkus in die JST-Buchse.
4. Schließen Sie die Abdeckung wieder. Achten Sie darauf, die Kabel nicht einzuklemmen.

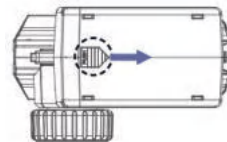

Einschalten

Gehen Sie wie folgt vor, um den Sender einzuschalten:

1. Vergewissern Sie sich, dass die Batterien vollständig geladen und richtig eingelegt sind.
2. Schalten Sie den Netzschalter auf die Position ON. Die G.-LED leuchtet nun dauerhaft.

Binden

Der Sender und der Empfänger wurden vor der Austieferung gebunden. Wenn Sie einen anderen Empfänger verwenden möchten, befolgen Sie die nachstehenden Schritte zum erneuten Binden. Der Sender unterstützt Zwei-Wege Bindung, die Schritte sind wie folgt:

1. Schalten Sie den Sender ein, während Sie die BIND-Taste gedrückt halten. Zu diesem Zeitpunkt beginnt die G.LED schnell zu blinken. Sobald Sie im Bindungsmodus sind, lassen Sie die BIND-Taste los.
2. Schalten Sie den Empfänger ein, und er wartet 1 Sekunde lang auf eine Verbindung. Wenn keine Verbindung besteht, geht der Empfänger automatisch in den Bindemodus. Zu diesem Zeitpunkt blinkt die LED des Empfängers schnell.
3. Sobald der Bindevorgang abgeschlossen ist, leuchten die Empfänger-LED und die G.LED des Senders dauerhaft.
4. Vergewissern Sie sich, dass der Sender und der Empfänger ordnungsgemäß funktionieren. Wenn Sie erneut binden müssen, wiederholen Sie die obigen Schritte.

Stick-Kalibrierung

Verwenden Sie diese Funktion, um die mechanische Abweichung des Gashebels, des Lenkrads und des CH5-Selbstzentrierungsknopfs zu korrigieren. Bei einer Abweichung in der Selbstzentrierung oder des maximalen/minimalen Stellwegs, sind die folgenden Schritte zu beachten:

1. Drehen und halten Sie das Lenkrad im Uhrzeigersinn bis zum maximalen Weg, drücken Sie den Gashebel so weit wie möglich nach vorne und schalten Sie gleichzeitig den Sender ein. Der Sender befindet sich dann im Kalibrierungsmodus, währenddessen ertönt der Summer dreimal.
2. Lenkrad-Kalibrierung: Drehen Sie das Lenkrad auf den maximalen und minimalen Weg im bzw. gegen den Uhrzeigersinn, der Summer ertönt zwei Mal.
3. Kalibrierung des Gas-Triggers: Drücken/ziehen Sie den Gashebel bis zum Anschlag nach vorne/hinten. und der Summer ertönt einmal zyklisch.
4. CH5 Selbstzentrierungsknopf Kalibrierung: Drehen Sie den CH5-Selbstzentrierungsknopf auf seinen maximalen Anschlag im Uhrzeigersinn bzw. gegen den Uhrzeigersinn, und der Summer gibt einen langen Signalton.
5. Drücken Sie die BIND-Taste, um die Kalibrierung zu speichern und zu beenden: Wenn sie erfolgreich war, gibt der Summer einen langen Signalton ab.

Data Reset

Wird verwendet, um den eingestellten Endpunktwert auf den Standardwert zurückzusetzen. Halten Sie die Tasten BIND und CH4 des Senders gedrückt, und schalten Sie gleichzeitig den den Sender ein. Zu diesem Zeitpunkt gibt der Summer einen langen Piepton ab.

HINWEIS: Diese Funktion ist nur für das Zurücksetzen des Endpunkt werts auf den Standardwert anwendbar.

Failsafe

Die Funktion dient dem Schutz des Modells und Personen, wenn der Empfänger außer Kontrolle geraten ist.

Das Failsafe ist nicht standardmäßig eingestellt. Nach dem Außer-Kontrolle-Setzen, unabhängig davon egal, ob der Kanal CH2 eingestellt ist oder nicht, es gibt immer keine Ausgabe, und die anderen Kanäle folgen dem letzten Befehl. Wenn die anderen Kanäle am Sender eingestellt wurden, werden die Befehle entsprechend dem eingestellten Wert ausgegeben; in der Zwischenzeit blinken die Blinker links und rechts langsam und gleichzeitig (nur wenn der LED-Lichtmodus auf Modus 5 eingestellt ist).

Beim Empfänger FS-HBP-R6A3-BS geht der Kanal CH2 nach dem Außer-Kontrolle-Treten in den Bremszustand und die anderen Kanäle behalten den letzten Befehl bei. Wenn die anderen Kanäle senderseitig eingestellt wurden, erfolgt die Ausgabe entsprechend dem eingestellten Wert. in der Zwischenzeit blinken die Blinker links und rechts langsam und gleichzeitig (nur wenn der LED-Lichtmodus auf Modus 5 eingestellt ist).

Für die anderen Kanäle kann er auf der Senderseite eingestellt werden. Die Einstellschritte sind wie folgt:

Stellen Sie im normalen Einschaltzustand den Regler, der mit der Failsafe-Funktion konfiguriert werden soll, auf die von Ihnen gewünschte Position. Halten Sie währenddessen die Taste BIND 3 Sekunden lang gedrückt, um den Wert auf den Failsafe-Wert zu setzen. Der Buzzer gibt einen langen Piepton ab, der anzeigt, dass die Einstellung erfolgreich war.

Hinweis: Stellen Sie bei einer erneuten Bindung den Wert erneut her.

Ausschalten

Gehen Sie wie folgt vor, um den Sender auszuschalten:

1. Schalten Sie zuerst den Empfänger aus.
2. Schalten Sie den Schalter des Senders in die Position OFF, um den Sender auszuschalten.

ACHTUNG: Stellen Sie sicher, dass Sie den Empfänger ausschalten, bevor Sie den Sender ausschalten. Nichtbeachtung kann dazu führen, dass das Fahrzeug außer Kontrolle gerät. Eine falsche Einstellung der Failsafe-Funktion kann zu einem Unfall führen.

Vorsichtsmaßnahmen

Product Model	FS-HBP-MG6-BS
Compatible Receivers	FS-HBP-R6A3-BS, FS-HBP-R6D-BS
Compatible RC Models	Simulation crawler
Number of Channels	6
RF	2.4GHz ISM
Maximum Power	<20dBm (e.i.r.p.) (EU)
RF Protocol	2A-BS
Resolution	4096
Input Power	1.5AA*4 or 2S LiPo
Low Voltage Alarm	AA battery: <4.2V; LiPo battery: <7.0V
Antenna	One built-in antenna
Charging Jack	None (The USB Type-C port is only used for power supply.)
Online Update	None
Data Connector	None
Distance	More than or equal to 150m (ground distance without interference)
Temperature Range	-10°C ~ +60°C
Humidity Range	20% ~ 95%
Dimensions	135.7*189.5*82.7mm
Weight	217g
Color	Black
Certifications	CE, FCC ID: 2A2UNMG1100

Zertifizierungen

FCC-Konformitätserklärung

Dieses Gerät erfüllt die Anforderungen von Teil 15 der FCC-Vorschriften. Der Betrieb unterliegt den folgenden zwei Bedingungen: (1) Dieses Gerät darf keine schädlichen Interferenzen verursachen, und (2) das Gerät muss alle empfangenen Interferenzen akzeptieren, einschließlich Interferenzen, die einen unerwünschten Betrieb verursachen können.

Warnung: Änderungen oder Modifikationen, die nicht ausdrücklich von der für die Einhaltung der Vorschriften verantwortlichen Partei genehmigt wurden, können zum Erlöschen der Berechtigung des Benutzers zum Betrieb des Geräts erlöschen. Dieses Gerät wurde getestet und entspricht den Grenzwerten für ein digitales Gerät der Klasse B, gemäß Teil 15 der FCC-Bestimmungen. Diese Grenzwerte sind so ausgelegt, dass sie einen angemessenen Schutz gegen schädliche Störungen in einer Hausinstallation haben. Dieses Gerät erzeugt und verwendet Hochfrequenzenergie und kann diese auch ausstrahlen. Wenn es nicht in Übereinstimmung mit den Anweisungen installiert und verwendet wird, kann es schädliche Störungen des Funkverkehrs verursachen. Es gibt jedoch keine Garantie dafür, dass in einer bestimmten Installation keine Störungen auftreten. Dieses Gerät kann Störungen des Radio- oder Fernsehempfangs verursacht, was durch Ein- und Ausschalten des Geräts festgestellt werden kann. Der Benutzer sollte dann versuchen, die Störung durch eine oder mehrere der folgenden Maßnahmen zu beheben:

- Richten Sie die Empfangsantenne neu aus oder verlegen Sie sie.
- Vergrößern Sie den Abstand zwischen dem Gerät und dem Empfänger.
- Schließen Sie das Gerät an eine Steckdose eines anderen Stromkreises an.
- Wenden Sie sich an den Händler oder einen erfahrenen Radio-/Fernsehtechniker, um Hilfe zu erhalten.

EU DoC-Erklärung

Hiermit erklärt die [ShenZhen FLYSKY Technology Co., Ltd.], dass die Funkanlage [FS-HBP-MG6-BS&FS-HBP-R6A3-BS&FS-HBP-R6D-BS] mit der RED 2014/53/EU konform ist. Der vollständige Text der EU-DoC ist unter folgender Internetadresse verfügbar: www.flyskytech.com/info_detail/10.html

Einhaltung der RF-Exposition

Das Gerät wurde so bewertet, dass es die allgemeinen Anforderungen an die HF-Exposition erfüllt. Das Gerät kann unter tragbaren Expositionsbedingungen ohne Einschränkung verwendet werden.

Umweltverträgliche Entsorgung

Elektroaltgeräte dürfen nicht zusammen mit dem Restmüll entsorgt werden, sondern sind separat zu entsorgen. Die Entsorgung an der kommunalen Sammelstelle durch Privatpersonen ist kostenlos. Der Besitzer von Altgeräten ist dafür verantwortlich, die Geräte zu diesen oder ähnlichen Sammelstellen zu bringen. Mit diesem kleinen persönlichen Aufwand tragen Sie zur Wiederverwertung wertvoller Rohstoffe und zur Behandlung von Schadstoffen bei.



FCC ID: 2A2UNMG1100

本操作指南中的图片和插图仅供参考,可能与实际产品外观有所不同。产品设计和规格可能会有所更改,恕不另行通知。

Figures and illustrations in this QSG are provided for reference only and may differ from actual product appearance. Product design and specifications may be changed without notice.

Thank you for purchasing the products of HobbyPlus! To find out more about our products, visit our website at www.hbplusrc.com. If you encounter any problems during using, please refer to the manual first. If the problem is still not resolved, consult your local dealer directly or contact the customer service staff via HobbyPlus official website.

Precautions

Read the safety messages listed below before operation!

- Do not use the product at night or during bad weather conditions, like rain or thunderstorms. It can cause erratic operation or loss of control.
- Do not use the product when visibility is limited.
- Do not expose the product to rain or snow. Any exposure to moisture (water or snow) may cause erratic operation or loss of control.
- Interference may cause loss of control. To ensure the safety of you and others, do not operate in the following places:



Near any sites where other radio control activity may occur



Near people or roads



On any pond/ lake when passenger boats are present



Near power lines or communication broadcasting antennas

- Do not use this product when you are tired, uncomfortable, or under the influence of alcohol or drugs. Doing so may cause serious injury to yourself or others.
- The 2.4GHz radio band is limited to line of sight. Always keep your model in sight as a large can block the RF signal and lead to loss of control.
- Never grip the transmitter antenna during operation. It significantly degrades signal quality and strength and may cause loss of control.
- Do not touch any part of the model that may generate heat during operation, or immediately after use. The engine, motor or speed control, may be very hot and can cause serious burns.
- Misuse of this product may lead to serious injury or death. To ensure the safety of you and your equipment, read this manual and follow the instructions carefully.
- Make sure the product is properly installed in your model. Failure to do so may result in serious injury.
- Ensure that all servos operate in the correct direction. If not, adjust the direction first.
- Make sure that the model stays within range in order to prevent loss of control.
- The ce warns that the installation of the antenna used in this transmitter must be kept in distance from all the personnel and shall not be used or used with any other transmitter. The end user and the installer must provide antenna installation instructions and transmitter operating conditions to meet the requirements for rf exposure compliance.

CAUTION!

- RISK OF EXPLOSION IF BATTERY IS REPLACED BY AN INCORRECT TYPE. DISPOSE OF USED BATTERIES ACCORDING TO THE INSTRUCTIONS.

Transmitter Overview

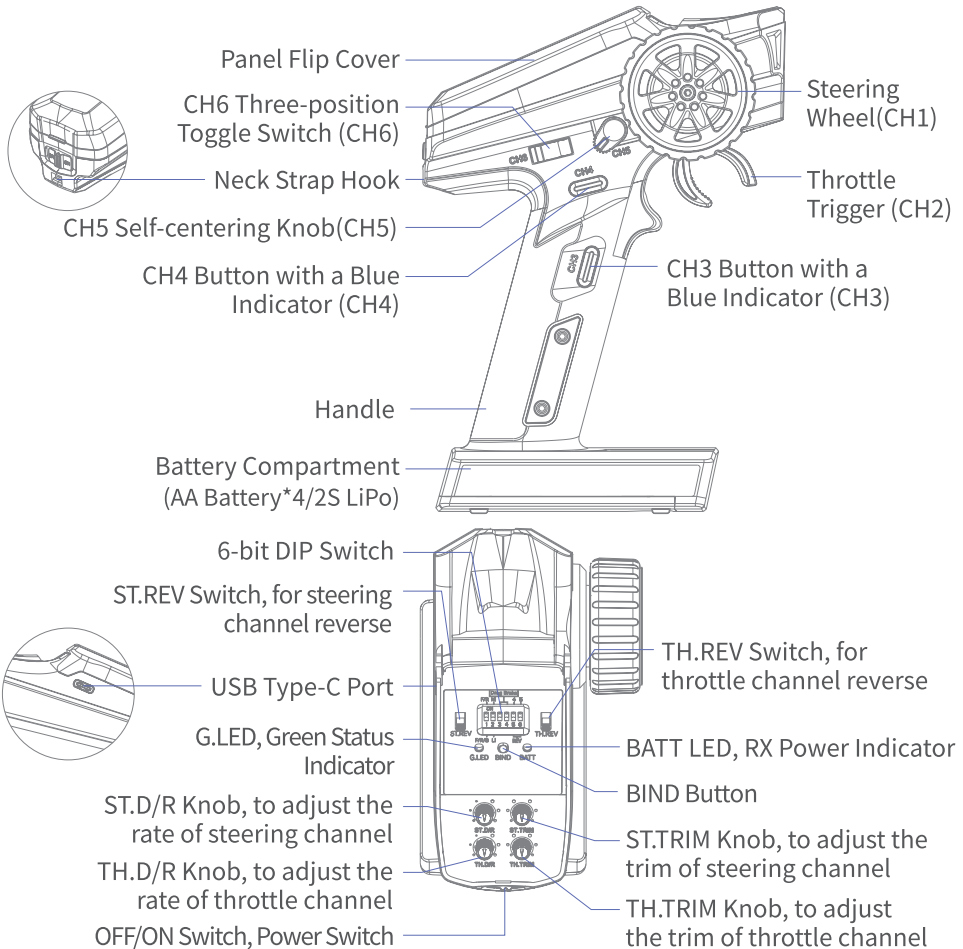

Basic Operations

► Installing the AA Battery

Follow the steps below to install the AA batteries:

1. Open the battery compartment cover as illustrated.
2. Insert 4 fully-charged AA batteries into the compartment. Make sure that the batteries are well set according to the polarities marked on the battery compartment.
3. Replace battery compartment cover.

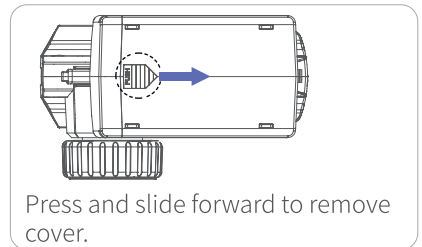

► Installing the LiPo Battery

Follow the steps below to install the LiPo battery:

1. Open the battery compartment cover.
2. Insert 2S LiPo battery into the compartment.
3. Plug the wiring of LiPo battery into the JST Jack.
4. Replace the battery compartment cover. Mind not to pinch the wiring.

► Powering ON

Follow the steps below to turn on the transmitter:

1. Check to make sure that the batteries are fully charged and installed correctly.
2. Toggle the Power Switch to the ON position. The G.LED will be solid on.

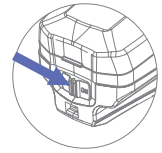

► Binding

The transmitter and the receiver have been pre-bound before delivery. If you are going to use another receiver, follow the steps below to rebind. The transmitter supports two-way binding, the steps are as following:

1. Turn on the transmitter while holding the BIND button, then the transmitter will enter the binding mode. At this time, the G.LED will start flashing quickly. Once in binding mode, release the BIND button.
2. Turn on the receiver, and it will wait for 1 second for connection. If without connection, the receiver will enter the binding mode automatically. At this time, the receiver LED will be flashing fast.
3. Once the binding is finished, the receiver LED and the transmitter G.LED will be solid on.
4. Verify that the transmitter and the receiver are working properly. If you need to re-bind, repeat the above steps.

► Stick Calibration

Use this function to correct for the mechanical deviation of the throttle trigger, steering wheel and CH5 Self-centering knob, for example, deviation occurred in the self-centering or maximum/minimum travel, the steps are as following:

1. Turn and hold the steering wheel clockwise to the max travel and push the throttle trigger forwards as far as possible, and at the same time turn on the transmitter, the transmitter will be in calibration mode, meanwhile, the buzzer will sound three times cyclically for prompt.
2. Steering Wheel Calibration: Turn the steering wheel to the max and min travel clockwise/anticlockwise respectively, and the buzzer will sound two times cyclically.
3. Throttle Trigger Calibration: Push/pull the throttle trigger to forward/backward as far as it will go, and the buzzer will sound once cyclically.
4. CH5 Self-centering Knob Calibration: Turn the CH5 Self-centering knob to its max and min travel point clockwise/anticlockwise respectively, and the buzzer will give a long beep.
5. Press the BIND button to save and exit in case of the calibration is successful, and the buzzer will give a long beep.

If the calibration fails, pressing the BIND button is invalid. Repeat the steps above.

► Data Reset

Used to restore the set end point value to the default value.

Press and hold the BIND and CH4 buttons of the transmitter, and at the same time power on the transmitter. At this time, the buzzer will give a long beep.

Note: This function is only applicable to resetting the end point value to the default value.

► Failsafe

The function is used to protect the model and personnel when the receiver is out-of-control.

- For FS-HBP-R6D-BS receiver, it is not set by default. After out-of-control, no matter whether the CH2 channel is set or not, there is always no output, and the other channels keep the last output. If the other channels have been set at the transmitter side, it will output according to the set value; meanwhile, the turn signal left and right lights will flash slowly and simultaneously (only when the LED light mode is set to mode 5).
- For FS-HBP-R6A3-BS receiver, after out-of-control, the CH2 channel enters the braking state, and the other channels keep the last output. If the other channels have been set at the transmitter side, the output will be according to the set value; meanwhile, the turn signal left and right lights will flash slowly and simultaneously (only when the LED light mode is set to mode 5).

For the other channels, it can be set at the transmitter side. The setting steps are as below:

In the normal power-on state, set the control corresponding to the channel to be configured with failsafe to the preset position. Meanwhile, press and hold the BIND button for 3 seconds to set the channel value of the current output to the failsafe value. The buzzer will give a long beep indicating that the setting is successful.

Note: Restore to the default setting in case of re-binding.

► Powering OFF

Follow the steps below to turn off the transmitter:

1. Turn off the receiver first.
2. Toggle the transmitter's Power Switch to the OFF position to turn off the transmitter.

⚠ Make sure to power off the receiver before turning off the transmitter. Failure to do so can result out-of-control. Unreasonable setting of the Failsafe may cause an accident.

Specifications

Product Model	FS-HBP-MG6-BS
Compatible Receivers	FS-HBP-R6A3-BS, FS-HBP-R6D-BS
Compatible RC Models	Simulation crawler
Number of Channels	6
RF	2.4GHz ISM
Maximum Power	<20dBm (e.i.r.p.) (EU)
RF Protocol	2A-BS
Resolution	4096
Input Power	1.5AA*4 or 2S LiPo
Low Voltage Alarm	AA battery: <4.2V; LiPo battery: <7.0V
Antenna	One built-in antenna
Charging Jack	None (The USB Type-C port is only used for power supply.)
Online Update	None
Data Connector	None
Distance	More than or equal to 150m (ground distance without interference)
Temperature Range	-10°C ~ +60°C
Humidity Range	20% ~ 95%
Dimensions	135.7*189.5*82.7mm
Weight	217g
Color	Black
Certifications	CE, FCC ID: 2A2UNMG1100

Certifications

FCC Compliance Statement

This device complies with Part 15 of the FCC Rules. Operation is subject to the following two conditions: (1) this device may not cause harmful interference, and (2) this device must accept any interference received, including interference that may cause undesired operation.

Warning: changes or modifications not expressly approved by the party responsible for compliance could void the user's authority to operate the equipment.

This equipment has been tested and found to comply with the limits for a Class B digital device, pursuant to Part 15 of the FCC Rules. These limits are designed to provide reasonable protection against harmful interference in a residential installation. This equipment generates, uses and can radiate radio frequency energy and, if not installed and used in accordance with the instructions, may cause harmful interference to radio communications. However, there is no guarantee that interference will not occur in a particular installation.

If this equipment does cause harmful interference to radio or television reception, which can be determined by turning the equipment off and on, the user is encouraged to try to correct the interference by one or more of the following measures:

- Reorient or relocate the receiving antenna.
- Increase the separation between the equipment and receiver.
- Connect the equipment into an outlet on a circuit different from that to which the receiver is connected.
- Consult the dealer or an experienced radio/TV technician for help.

EU DoC Declaration

Hereby, [ShenZhen FLYSKY Technology Co., Ltd.] declares that the Radio Equipment [FS-HBP-MG6-BS&FS-HBP-R6A3-BS&FS-HBP-R6D-BS] is in compliance with RED 2014/53/EU. The full text of the EU DoC is available at the following internet address: www.flyskytech.com/info_detail/10.html

RF Exposure Compliance

The device has been evaluated to meet general RF exposure requirement. The device can be used in portable exposure condition without restriction.

Environmentally friendly disposal

Old electrical appliances must not be disposed of together with the residual waste, but have to be disposed of separately. The disposal at the communal collecting point via private persons is for free. The owner of old appliances is responsible to bring the appliances to these collecting points or to similar collection points. With this little personal effort, you contribute to recycle valuable raw materials and the treatment of toxic substances.



FCC ID: 2A2UNMG1100

本操作指南中的图片和插图仅供参考，可能与实际产品外观有所不同。产品设计和规格可能会有所更改，恕不另行通知。

Figures and illustrations in this QSG are provided for reference only and may differ from actual product appearance. Product design and specifications may be changed without notice.

Merci beaucoup d'avoir acheté les produits HobbyPlus ! Pour en savoir plus sur nos produits, visitez notre site web à l'adresse www.hbplusrc.com. Si vous avez des problèmes en utilisant nos produits, lisez d'abord le mode d'emploi. Si le problème n'est toujours pas résolu, veuillez contacter votre revendeur ou le service client sur le site officiel de HobbyPlus.

Précautions

Lisez les consignes de sécurité ci-dessous avant d'utiliser l'appareil !

- N'utilisez pas l'appareil la nuit ou par mauvais temps, comme la pluie ou l'orage. Cela peut causer un fonctionnement irrégulier ou une perte de contrôle.
- N'utilisez pas l'appareil quand la visibilité est réduite.
- Ne laissez pas l'appareil sous la pluie ou la neige. Tout contact avec l'humidité (eau ou neige) peut provoquer un mauvais fonctionnement ou une perte de contrôle.
- Les interférences peuvent provoquer une perte de contrôle. Pour votre sécurité et celle des autres, n'utilisez pas l'appareil dans les endroits suivants :



A proximité d'un endroit où d'autres appareils de radio
Activité de contrôle pouvant survenir



A proximité de personnes ou de routes



Sur un étang/lac en présence de bateaux de passagers



A proximité de lignes électriques ou d'antennes de radiodiffusion

N'utilisez pas ce produit si vous êtes fatigué, malade ou sous l'influence de l'alcool ou de drogues. Sinon, vous pourriez vous blesser gravement ou blesser d'autres personnes.

- La bande de 2,4 GHz est limitée à la ligne de vue. Gardez toujours votre modèle en vue, car un grand obstacle peut bloquer le signal et entraîner une perte de contrôle.
- Ne touchez jamais l'antenne de l'émetteur pendant l'utilisation. Cela dégrade fortement la qualité et la force du signal et peut entraîner une perte de contrôle.
- Ne touchez pas les parties du modèle qui peuvent devenir chaudes pendant ou juste après l'utilisation. Le moteur ou l'ESC peuvent être très chauds et causer de graves brûlures.
- Une mauvaise utilisation de ce produit peut causer de graves blessures ou la mort. Pour assurer votre sécurité et celle de votre appareil, lisez attentivement ce manuel et suivez les instructions.
- Assurez-vous que le produit est correctement installé dans votre modèle. Sinon, cela peut causer de graves blessures.
- Assurez-vous que tous les servos fonctionnent dans la bonne direction. Sinon, réglez d'abord la direction.
- Assurez-vous que le modèle reste dans la portée pour éviter une perte de contrôle.
- La CE indique que l'installation de l'antenne utilisée dans cet émetteur doit être éloignée de toutes les personnes et ne doit pas être utilisée avec un autre émetteur. L'utilisateur final et l'installateur doivent fournir des instructions pour l'installation de l'antenne et les conditions d'utilisation de l'émetteur afin de répondre aux exigences de conformité à l'exposition RF.

RISQUE D'EXPLOSION !

SI LA BATTERIE EST REMPLACÉE PAR UN TYPE INCORRECT.

ÉLIMINEZ LES BATTERIES USAGÉES CONFORMÉMENT AUX INSTRUCTIONS DE VOTRE PAYS.

Précautions



Couverture

CH6 - interrupteur à bascule

Crochet pour collier

CH5 Bouton auto-centreur (CH5)

CH4 Bouton avec indicateur bleu (CH4)

Poignée

Compartiment pour accu (Batterie AA*4/2S LiPo)

Commutateur DIP 6-bit

Interrupteur ST.REV pour inversion de direction

Port USB de type C

G.LED, état vert
Indicateur

ST.D/R Bouton, pour régler l'angle de direction

Bouton TH.D/R, pour régler la vitesse

Interrupteur ON/OFF

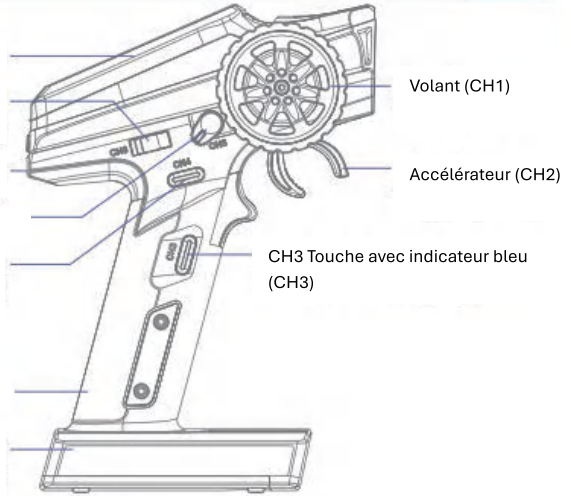

Volant (CH1)

Accélérateur (CH2)

CH3 Touche avec indicateur bleu (CH3)



Interrupteur TH.REV pour inversion de canal

LED BATT, indicateur de puissance RX

Bouton BIND

Bouton ST.TRIM pour régler le trim du canal de contrôle

Bouton TH.TRIM pour régler le trim du canal de l'accélérateur

Précautions

Insertion des piles AA

Suivez ces étapes pour insérer les piles AA :

- 1-Ouvrez le couvercle du compartiment des piles comme indiqué sur l'image.
 - 2-Insérez 4 piles AA entièrement chargées dans le compartiment. Assurez-vous de respecter la polarité indiquée sur le compartiment des piles.
 - 3-Replacez le couvercle du compartiment des piles. Appuyez et faites glisser le couvercle vers l'avant pour le retirer.
- Insertion de la batterie LiPo

Suivez ces étapes pour insérer la batterie LiPo :

- 1-Ouvrez le couvercle du compartiment de la batterie.
- 2-Insérez la batterie LiPo 2S dans le compartiment.
- 3-Branchez le câble de la batterie LiPo dans la prise JST.
- 4-Refermez le couvercle en veillant à ne pas pincer les câbles.

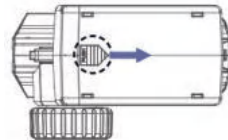

Mise en marche

Procédez comme suit pour mettre l'émetteur en marche :

1. assurez-vous que les piles sont complètement chargées et correctement insérées.
2. placez l'interrupteur d'alimentation sur la position ON. La DEL G. est maintenant allumée en continu.

Liaison

L'émetteur et le récepteur sont reliés avant la livraison. Si vous souhaitez utiliser un autre récepteur, suivez les étapes ci-dessous pour les relier. L'émetteur prend en charge l'appairage bidirectionnel, les étapes sont les suivantes :

1. Allumez l'émetteur tout en maintenant le bouton BIND enfoncé. À ce moment, la LED verte (G.LED) commence à clignoter rapidement. Dès que vous êtes en mode appairage, relâchez le bouton BIND.
2. Allumez le récepteur, et il attend 1 seconde pour se connecter. Si aucune connexion n'est établie, le récepteur passe automatiquement en mode de liaison. À ce moment, la LED du récepteur clignote rapidement.
3. Une fois l'appairage terminé, la LED du récepteur et la LED verte (G.LED) de l'émetteur restent allumées en continu.
4. Assurez-vous que l'émetteur et le récepteur fonctionnent correctement. Si vous devez les relier à nouveau, répétez les étapes ci-dessus.

Calibration de la manette

Utilisez cette fonction pour corriger les déviations mécaniques du l'accélérateur, du volant et du bouton de recentrage CH5. Si vous remarquez une déviation dans le recentrage ou la course maximale/minimale, suivez les étapes ci-dessous :

1. Tournez et maintenez le volant dans le sens des aiguilles d'une montre jusqu'à la position maximale, poussez le levier l'accélérateur aussi loin que possible vers l'avant et allumez l'émetteur en même temps. L'émetteur passe alors en mode de calibration, et le buzzer émet trois bips.
2. Calibration du volant : Tournez le volant à ses positions maximales et minimales dans le sens des aiguilles d'une montre et dans le sens inverse, le buzzer émet deux bips.
3. Calibration du levier de l'accélérateur, : Poussez/tirez le levier jusqu'à ses positions maximales avant/arrière. Le buzzer émet un bip cyclique.
4. Calibration du bouton de recentrage CH5 : Tournez le bouton de recentrage CH5 à ses positions maximales dans le sens des aiguilles d'une montre et dans le sens inverse, et le buzzer émet un long bip.
5. Appuyez sur le bouton BIND pour enregistrer et terminer la calibration : si elle a réussi, le buzzer émet un long bip.
Si la calibration échoue, appuyer sur le bouton BIND ne sera pas valide. Répétez les étapes ci-dessus.

Réinitialisation des données

Utilisée pour réinitialiser la valeur de point de fin définie à la valeur par défaut. Maintenez les boutons BIND et CH4 de l'émetteur enfoncés et allumez l'émetteur en même temps. À ce moment, le buzzer émet un long bip.

REMARQUE : Cette fonction est uniquement applicable pour réinitialiser la valeur de point de fin à la valeur par défaut.

Sécurité en cas de défaillance

Cette fonction protège le modèle et les personnes lorsque le récepteur est hors de contrôle.

Failsafe-La sécurité en cas de défaillance n'est pas réglée par défaut. Après la perte de contrôle, quel que soit le réglage du canal CH2, il n'y a pas de sortie, et les autres canaux suivent le dernier ordre. Si les autres canaux sont réglés sur l'émetteur, les commandes sont émises selon la valeur réglée ; en même temps, les clignotants gauche et droit clignent lentement et en même temps (seulement si le mode de lumière LED est réglé sur le mode 5).

Pour le récepteur FS-HBP-R6A3-BS, le canal CH2 passe en mode frein après la perte de contrôle, et les autres canaux gardent le dernier ordre. Si les autres canaux sont réglés sur l'émetteur, les commandes sont émises selon la valeur réglée ; en même temps, les clignotants gauche et droit clignent lentement et en même temps (seulement si le mode de lumière LED est réglé sur le mode 5).

Pour les autres canaux, il peut être réglé sur l'émetteur. Les étapes de réglage sont les suivantes :

En mode de mise en marche normale, placez le régulateur qui doit être configuré avec la fonction Failsafe (la sécurité en cas de défaillance) sur la position que vous souhaitez. Pendant ce temps, maintenez le bouton BIND enfoncé pendant 3 secondes pour régler la valeur sur la valeur Failsafe. Le buzzer émet un long bip pour indiquer que le réglage a réussi.

Remarque : en cas de nouvelle liaison, rétablissez la valeur.

Éteindre

Suivez ces étapes pour éteindre l'émetteur :

1-Éteignez d'abord le récepteur.

2-Mettez l'interrupteur de l'émetteur en position OFF pour éteindre l'émetteur.

ATTENTION : Assurez-vous d'éteindre le récepteur avant d'éteindre l'émetteur. Sinon, le véhicule pourrait devenir incontrôlable.

Un mauvais réglage de la sécurité en cas de défaillance peut causer un accident.

Précautions

Product Model	FS-HBP-MG6-BS
Compatible Receivers	FS-HBP-R6A3-BS, FS-HBP-R6D-BS
Compatible RC Models	Simulation crawler
Number of Channels	6
RF	2.4GHz ISM
Maximum Power	<20dBm (e.i.r.p.) (EU)
RF Protocol	2A-BS
Resolution	4096
Input Power	1.5AA*4 or 2S LiPo
Low Voltage Alarm	AA battery: <4.2V; LiPo battery: <7.0V
Antenna	One built-in antenna
Charging Jack	None (The USB Type-C port is only used for power supply.)
Online Update	None
Data Connector	None
Distance	More than or equal to 150m (ground distance without interference)
Temperature Range	-10°C ~ +60°C
Humidity Range	20% ~ 95%
Dimensions	135.7*189.5*82.7mm
Weight	217g
Color	Black
Certifications	CE, FCC ID: 2A2UNMG1100

Certifications

Déclaration de conformité FCC

Cet appareil est conforme à la partie 15 des règlements de la FCC. Le fonctionnement est soumis aux deux conditions suivantes : (1) Cet appareil ne doit pas provoquer d'interférences nuisibles, et (2) cet appareil doit accepter toutes les interférences reçues, y compris les interférences pouvant entraîner un fonctionnement indésirable.

Avertissement : Les changements ou modifications non approuvés expressément par la partie responsable de la conformité peuvent annuler l'autorisation de l'utilisateur à utiliser l'appareil. Cet appareil a été testé et est conforme aux limites pour un appareil numérique de classe B, conformément à la partie 15 des règlements de la FCC. Ces limites sont conçues pour fournir une protection raisonnable contre les interférences nuisibles dans une installation résidentielle. Cet appareil génère, utilise et peut émettre de l'énergie de radiofréquence et, s'il n'est pas installé et utilisé conformément aux instructions, peut provoquer des interférences nuisibles aux communications radio. Cependant, il n'y a aucune garantie que des interférences ne se produiront pas dans une installation particulière. Si cet appareil provoque des interférences nuisibles à la réception radio ou télévision, ce qui peut être déterminé en allumant et éteignant l'appareil, l'utilisateur est encouragé à essayer de corriger les interférences par une ou plusieurs des mesures suivantes :

- Réorientez ou déplacez l'antenne de réception.
- Augmentez la distance entre l'appareil et le récepteur.
- Branchez l'appareil sur une prise de courant d'un circuit différent de celui sur lequel le récepteur est branché.
- Consultez le revendeur ou un technicien radio/TV expérimenté pour obtenir de l'aide.

Déclaration de conformité UE

Par la présente, [ShenZhen FLYSKY Technology Co., Ltd.] déclare que l'équipement radio [FS-HBP-MG6-BS&FS-HBP-R6A3-BS&FS-HBP-R6D-BS] est conforme à la RED 2014/53/EU. Le texte complet de la déclaration de conformité UE est disponible à l'adresse Internet suivante : www.flyskytech.com/info_detail/10.html

Conformité à l'exposition RF

L'appareil a été évalué pour répondre aux exigences générales d'exposition aux radiofréquences. L'appareil peut être utilisé dans des conditions d'exposition portables sans restriction.

Élimination écologique

Les équipements électriques usagés ne doivent pas être éliminés avec les ordures ménagères, mais séparément. L'élimination à la déchetterie municipale par les particuliers est gratuite. Le propriétaire des appareils usagés est responsable de les apporter à ces points de collecte ou similaires. Avec cet effort personnel, vous contribuez au recyclage des matières premières précieuses et au traitement des substances dangereuses.



FCC ID: 2A2UNMG1100

本操作指南中的图片和插图仅供参考, 可能与实际产品外观有所不同。产品设计和规格可能会有所更改, 恕不另行通知。
Figures and illustrations in this QSG are provided for reference only and may differ from actual product appearance. Product design and specifications may be changed without notice.



1. Anschließen der zugehörigen Ausrüstung:

Stellen Sie sicher, dass der Regler vor dem Anschluss ausgeschaltet ist. Verbinden Sie den Motor mit M+ und M- des Reglers. Schließen Sie das Lenkservo an die mit "ST oder CH1" gekennzeichnete 3Pin-Schnittstelle des Reglers an (- + S beachten).

Verbinden Sie den Akku mit dem Fahrtenregler.

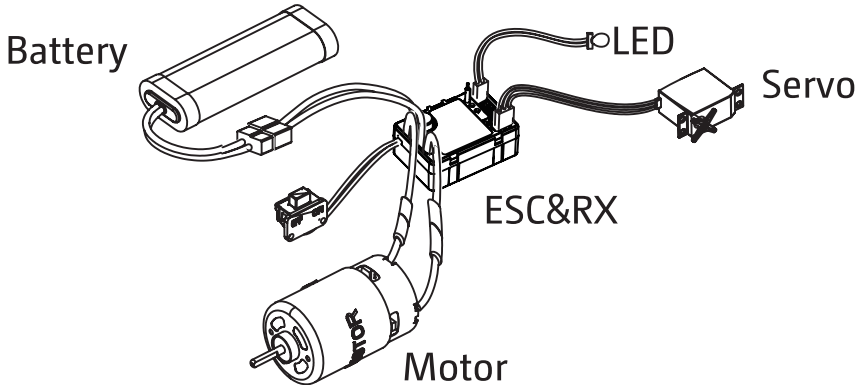

2. normaler Start, Identifizierung des Gashebels in der Mitte:

- Nach dem Anschluss der zugehörigen Ausrüstung wie in Schritt 1, schalten Sie zuerst den Sender ein, bewegen Sie den Gashebel in die neutrale Stellung. Schalten Sie den Fahrtenregler ein. Der Empfänger erkennt den Akkutyp automatisch und ist betriebsbereit.

a.) Achtung: Der Fahrtenregler kann nach Abschluss der Selbstkonfiguration (ca. 3 Sekunden) gestartet werden, wenn er eingeschaltet ist, ansonsten kann er nicht normal betrieben werden.

b.) Wenn nach dem Einschalten keine Leistung abgegeben wird und das rote Licht des Reglers schnell blinkt, überprüfen Sie bitte, ob die Gastrimmung des Senders auf die 0-Position eingestellt ist. Der Empfänger erkennt nach dem Neustart automatisch die Mitte des Gashebels.

c. Wenn die Drehrichtung während des Betriebs nicht korrekt ist, tauschen Sie die beiden Kabel zwischen Motor und Regler aus.

d. Um sicher zu gehen, dass alles in Ordnung ist, schalten Sie bitte zuerst den Sender und dann den Regler ein. Hinweis: Einzelheiten zum Akkutyp, zur und zum Betriebsmodus des Reglers finden Sie in den entsprechenden Abschnitten.

⚠ Achtung:

- Vergewissern Sie sich, dass das Produkt korrekt installiert und kalibriert ist, andernfalls kann es zu schweren Verletzungen kommen.
- Überprüfen Sie bitte sorgfältig die Anweisungen für jedes Ladegerät und die Batterie. Vermeiden Sie eine Beschädigung des Stromversorgungssystems.
- Achten Sie darauf, dass die Außentemperatur des Systems 90°C / 194 °F nicht überschreitet, da eine hohe Temperatur das Stromversorgungssystem beschädigen kann.
- Vergewissern Sie sich, dass der Akku des Empfängers abgeklemmt ist, bevor Sie den Sender ausschalten, andernfalls kann es zu einem Kontrollverlust kommen. Eine unangemessene Einstellung der Failsafe-Funktion kann zu Unfällen führen.
- Denken Sie daran, nach dem Gebrauch den Akku vom Fahrtenregler abzutrennen. Wenn der Akku nicht abgeklemmt wird, verbraucht der Fahrtenregler die ganze Zeit Strom, auch wenn er ausgeschaltet ist. Der Akku entlädt sich vollständig, wenn er über einen längeren Zeitraum angeschlossen bleibt, was zu einer Beschädigung führen kann. Wir sind nicht verantwortlich für Schäden, die dadurch entstehen!
- Achten Sie darauf, dass der Empfänger nicht in der Nähe von Motoren oder anderen Geräten, die übermäßige elektrische Geräusche erzeugen, montiert wird.
- Halten Sie die Antenne des Empfängers mindestens 1 cm von leitenden Materialien wie Metall entfernt.
- Schalten Sie den Fahrtenregler während des Einrichtungsvorgangs nicht ein, um einen Kontrollverlust zu vermeiden.



1. Anschließen der zugehörigen Ausrüstung:

Stellen Sie sicher, dass der Regler vor dem Anschluss ausgeschaltet ist. Verbinden Sie den Motor mit M+ und M- des Reglers. Schließen Sie das Lenkservo an die mit "ST oder CH1" gekennzeichnete 3Pin-Schnittstelle des Reglers an (- + S beachten).

Verbinden Sie den Akku mit dem Fahrtenregler.

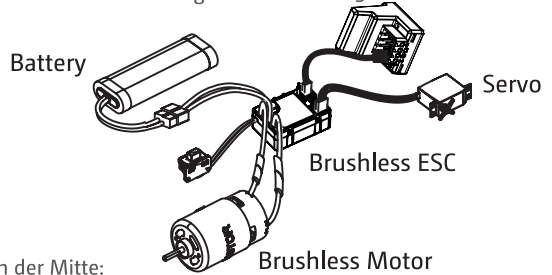

2. normaler Start, Identifizierung des Gashebels in der Mitte:

- Nach dem Anschluss der zugehörigen Ausrüstung wie in Schritt 1, schalten Sie zuerst den Sender ein, bewegen Sie den Gashebel in die neutrale Stellung. Schalten Sie den Fahrtenregler ein. Der Empfänger erkennt den Akkutyp automatisch und ist betriebsbereit.

a.) Achtung: Der Fahrtenregler kann nach Abschluss der Selbstkonfiguration (ca. 3 Sekunden) gestartet werden, wenn er eingeschaltet ist, ansonsten kann er nicht normal betrieben werden.

b.) Wenn nach dem Einschalten keine Leistung abgegeben wird und das rote Licht des Reglers schnell blinkt, überprüfen Sie bitte, ob die Gastrimmung des Senders auf die 0-Position eingestellt ist. Der Empfänger erkennt nach dem Neustart automatisch die Mitte des Gashebels.

c. Wenn die Drehrichtung während des Betriebs nicht korrekt ist, tauschen Sie die beiden Kabel zwischen Motor und Regler aus.

d. Um sicher zu gehen, dass alles in Ordnung ist, schalten Sie bitte zuerst den Sender und dann den Regler ein. Hinweis: Einzelheiten zum Akkutyp, zur und zum Betriebsmodus des Reglers finden Sie in den entsprechenden Abschnitten.

⚠ Achtung:

- Vergewissern Sie sich, dass das Produkt korrekt installiert und kalibriert ist, andernfalls kann es zu schweren Verletzungen kommen.
- Überprüfen Sie bitte sorgfältig die Anweisungen für jedes Ladegerät und die Batterie. Vermeiden Sie eine Beschädigung des Stromversorgungssystems.
- Achten Sie darauf, dass die Außentemperatur des Systems 90°C / 194°F nicht überschreitet, da eine hohe Temperatur das Stromversorgungssystem beschädigen kann.
- Vergewissern Sie sich, dass der Akku des Empfängers abgeklemmt ist, bevor Sie den Sender ausschalten, andernfalls kann es zu einem Kontrollverlust kommen. Eine unangemessene Einstellung der Failsafe-Funktion kann zu Unfällen führen.
- Denken Sie daran, nach dem Gebrauch den Akku vom Fahrtenregler abzutrennen. Wenn der Akku nicht abgeklemmt wird, verbraucht der Fahrtenregler die ganze Zeit Strom, auch wenn er ausgeschaltet ist. Der Akku entlädt sich vollständig, wenn er über einen längeren Zeitraum angeschlossen bleibt, was zu einer Beschädigung führen kann. Wir sind nicht verantwortlich für Schäden, die dadurch entstehen!
- Achten Sie darauf, dass der Empfänger nicht in der Nähe von Motoren oder anderen Geräten, die übermäßige elektrische Geräusche erzeugen, montiert wird.
- Halten Sie die Antenne des Empfängers mindestens 1 cm von leitenden Materialien wie Metall entfernt.
- Schalten Sie den Fahrtenregler während des Einrichtungsvorgangs nicht ein, um einen Kontrollverlust zu vermeiden.

Laden der LiPo Batterie

1. Schließen Sie das Ladegerät an einen USB-Anschluss an und verbinden Sie dann den Akku mit dem Ladegerät.
2. Während des Ladevorgangs leuchtet die Status-LED rot, während des Ladevorgangs leuchtet die Status-LED grün.
3. Lassen Sie den Akku nicht unbeaufsichtigt aufladen!
4. Wenn der Akku oder das Ladegerät heiß ist, trennen Sie sofort den Akku und das Ladegerät, da dies durch einen internen Kurzschluss verursacht werden kann.

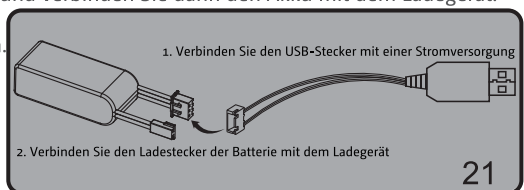



VOR DEM GEBRAUCH UNBEDINGT LESEN

LADEN

- Verwenden Sie Ladegeräte und Einstellungen, die mit dem Akku, den Sie laden kompatibel sind (NiMH, LiPo...).
 - Bei LiPo Akkus unbedingt Ladegerät mit Balancer-Funktion verwenden
 - Wir empfehlen für alle Akkus einen Ladestrom von maximal 1C (z.B. 4A Ladestrom für einen 4000mAh Akku)
-

ANWENDUNG

- Der Akku muss gut gegen äußerliche Einflüsse und Beschädigungen geschützt sein.
 - Stellen Sie die Abschaltspannung Ihres Fahrtenreglers entsprechend des Akku-Typs und Ihrer verwendeten Elektronik ein.
 - Tiefentladung von LiPo-Akkus führt zur Beschädigung der Zellen. Überlasten Sie den Akku nicht mit zu hohen Lade-/Entladeströmen.
-

WARNUNGEN

- Lassen Sie den Akku während des Lade- und Entladevorgangs niemals unbeaufsichtigt.
- Ladung und Benutzung nur unter unmittelbarer Aufsicht eines Erwachsenen.
- Modifizieren Sie den Akku weder am Gehäuse noch an den Steckern.
- Laden Sie den Akku nur in einem gut belüfteten Raum fern von entflammaren und/oder elektrisch leitenden Materialien
- Sollten während des Ladevorgangs auffällige Gerüche, Verfärbungen, eine große Hitzeentwicklung, austretende Gase/Flüssigkeiten oder Deformationen am Gehäuse entstehen, trennen Sie den Akku sofort vom Ladegerät und lagern Sie ihn an einem sicheren und feuerfesten Ort.
- NiMH Akkus können während des Gebrauchs und Ladevorgangs heiß werden.
- Achten Sie bei der Lagerung von LiPo Akkus über einen längeren Zeitraum darauf, dass die Zellenspannung ca. 3.8V/Zelle beträgt. Ansonsten können die Zellen beschädigt werden.



ESC function instructions

1. Connect related equipment:

- Make sure the ESC is off before connection. Connect the motor with M+ and M- of ESC. Connect the steering servo to the 3Pin interface marked with "ST" of ESC (- + S connected correspondingly). Connect the battery with the positive and negative poles of ESC correspondingly.

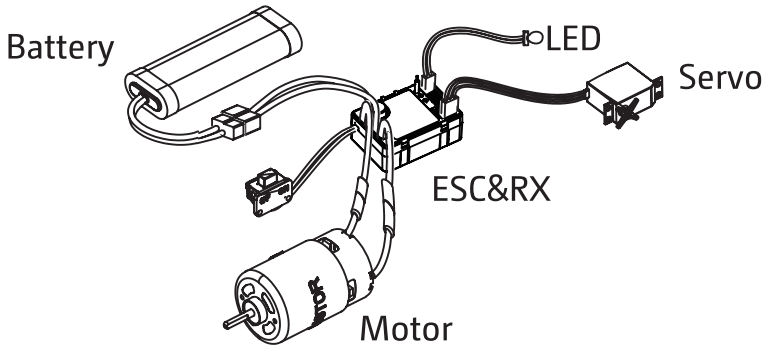

2. Normal boot, identification throttle midpoint:

- After connecting related equipment as step 1, turn on the radio first, move the throttle trigger to the neutral position. Turn on the switch of ESC at last. The receiver will automatically recognize the battery type when is powered on again. Then it can run it.

Notes:

- a. The ESC can be run after completing self-inspection (about 3 seconds) if power on, otherwise it cannot be operated normally.
- b. If there is no power output and the red light of ESC flashes quickly after power on, please check whether the throttle trim of the transmitter is set to the "0" position. the receiver will automatically recognize the midpoint of the trim throttle after restarting;
- c. If the rotation direction is not correct during running, exchange the two wires connecting motor and ESC.
- d. To make sure everything is ok, please turn on the transmitter first and finally turn on the ESC, turn off the ESC first and finally turn off the transmitter.

Note: Please refer to the relevant sections for details about the battery type, drag brake force and running mode of the ESC.

⚠ Attention:

- Make sure the product is installed and calibrated correctly, failure to do so may result in serious injury.
- Please carefully check each power device and car frame instructions to ensure the power matching is reasonable before use. Avoid damaging power system due to incorrect matching.
- Do not let the external temperature of the system exceed 90°C / 194°F , because high temperature will damage the power system.
- Make sure the receiver's battery is disconnected before turning off the transmitter, failure to do so can result out of control. Unreasonable setting of the Failsafe may cause accidents.
- After use, remember to disconnect the battery and the ESC. If the battery isn't disconnected, the ESC will consume electric energy all the time even if it is off. It will discharge completely if connect the battery for a long time, thus resulting in the failure of the battery or the ESC. We are not responsible for any damage caused by this!
- Make sure the receiver is mounted away from motors or any device that emits excessive electrical noise.
- Keep the antenna of the receiver at least 1cm away from conductive materials such as carbon or metal.
- Do not power on the receiver during the setup process to prevent loss of control.



ESC function instructions

1. Connect related equipment:

- Make sure the ESC is off before connection. Connect the motor with M+ and M- of ESC. Connect the steering servo to the 3Pin interface marked with "ST" of ESC (- + S connected correspondingly). Connect the battery with the positive and negative poles of ESC correspondingly.

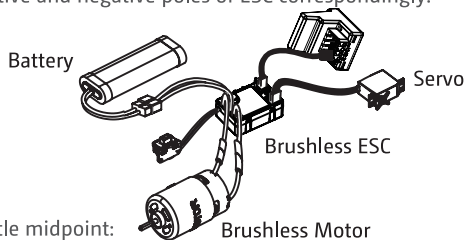

2. Normal boot, identification throttle midpoint:

After connecting related equipment as step 1, turn on the radio first, move the throttle trigger to the neutral position. Turn on the switch of ESC at last. The receiver will automatically recognize the battery type when is powered on again. Then it can run it.

Notes:

- The ESC can be run after completing self-inspection (about 3 seconds) if power on, otherwise it cannot be operated normally.
- If there is no power output and the red light of ESC flashes quickly after power on, please check whether the throttle trim of the transmitter is set to the "0" position. the receiver will automatically recognize the midpoint of the trim throttle after restarting;
- If the rotation direction is not correct during running, exchange the two wires connecting motor and ESC.
- To make sure everything is ok, please turn on the transmitter first and finally turn on the ESC, turn off the ESC first and finally turn off the transmitter.

Note: Please refer to the relevant sections for details about the battery type, drag brake force and running mode of the ESC.

⚠ Attention:

- Make sure the product is installed and calibrated correctly, failure to do so may result in serious injury.
- Please carefully check each power device and car frame instructions to ensure the power matching is reasonable before use. Avoid damaging power system due to incorrect matching.
- Do not let the external temperature of the system exceed 90°C / 194°F , because high temperature will damage the power system.
- Make sure the receiver's battery is disconnected before turning off the transmitter, failure to do so can result out of control. Unreasonable setting of the Failsafe may cause accidents.
- After use, remember to disconnect the battery and the ESC. If the battery isn't disconnected, the ESC will consume electric energy all the time even if it is off. It will discharge completely if connect the battery for a long time, thus resulting in the failure of the battery or the ESC. We are not responsible for any damage caused by this!
- Make sure the receiver is mounted away from motors or any device that emits excessive electrical noise.
- Keep the antenna of the receiver at least 1cm away from conductive materials such as carbon or metal.
- Do not power on the receiver during the setup process to prevent loss of control.

Charging the Battery

1. Connect the charger to a USB port then connect the battery to the charger.
2. When charging, the status LED is red, when charged, the status LED is green.
3. Do not let the battery charge unattended!
4. If the battery or charger is hot, disconnect the battery and charger immediately as this may be caused by an internal short-circuit.

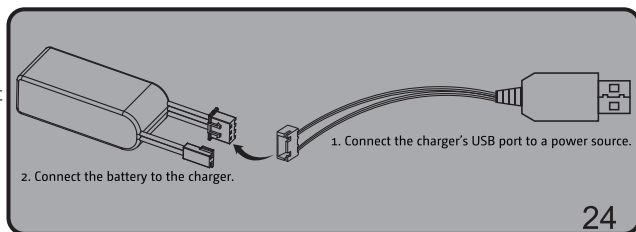



READ CAREFULLY BEFORE USE

STORE

- Use chargers and settings that are compatible with the battery you are charging (NiMH, LiPo ...).
 - Always use a charger with balancer function for LiPo batteries.
 - We recommend a maximum charge current of 1C for all batteries (e.g. 4A charge current for a 4000mAh battery).
-

APPLICATION

- The battery must be well protected against external influences and damage.
 - Set the cut-off voltage of your speed controller according to the type of battery and the electronics used.
 - Deep discharge of LiPo batteries will damage the cells.
 - Do not overload the battery with excessive charge/discharge currents.
-

WARNINGS

- Never leave the battery unattended during charging and discharging.
- Charge and use only under the direct supervision of an adult.
- Do not modify the battery either on the housing or on the plugs.
- Only charge the battery in a well-ventilated room away from flammable and/or electrically conductive materials.
- If noticeable odors, discoloration, excessive heat, escaping gases/liquids or deformation of the housing occurs during charging, disconnect the battery immediately from the charger and store it in a safe and fireproof place.
- NiMH batteries can become hot during use and charging.
- When storing LiPo batteries over a long period of time, ensure that the cell voltage is approx. 3.8V/cell. Otherwise the cells may be damaged.

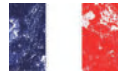

Explication du régulateur de vitesse

1. brancher l'équipement associé :

Assurez-vous que le régulateur est éteint avant de procéder au raccordement. Connectez le moteur à M+ et M- du régulateur.

Connectez le servo de direction à l'interface 3 broches du régulateur marquée "ST ou CH1" (- + S à respecter). Connectez la batterie au régulateur de vitesse.

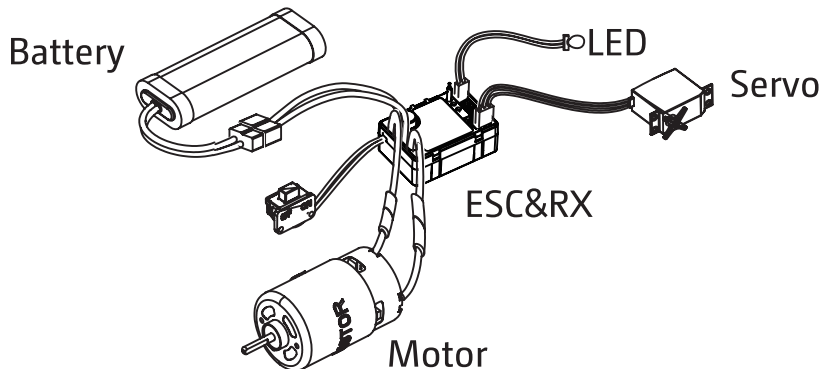

2. Démarrage normal, identification de la manette des gaz au centre :

- Après avoir connecté l'équipement associé comme à l'étape 1, allumez d'abord l'émetteur, déplacez la manette des gaz en position neutre. Allumez le régulateur de vitesse. Le récepteur reconnaît automatiquement le type d'accu et est prêt à fonctionner.

- Attention : le régulateur de vitesse peut être démarré une fois l'auto-configuration terminée (environ 3 secondes) s'il est sous tension, sinon il ne peut pas être utilisé normalement.
- Si aucune puissance n'est délivrée après la mise sous tension et que le voyant rouge du régulateur clignote rapidement, veuillez vérifier que le trim des gaz de l'émetteur est bien réglé sur la position 0. Après le redémarrage, le récepteur détecte automatiquement le centre de la manette des gaz.
- Si le sens de rotation n'est pas correct pendant le fonctionnement, remplacez les deux câbles entre le moteur et le régulateur.
- Pour être sûr que tout est en ordre, allumez d'abord l'émetteur, puis le régulateur.

Remarque : pour plus de détails sur le type de batterie, le mode de fonctionnement du régulateur, voir les sections correspondantes.

⚠ Attention:

- Assurez-vous que le produit est correctement installé et calibré, sinon vous risquez de vous blesser gravement.
- Veuillez vérifier soigneusement les instructions pour chaque chargeur et batterie. Évitez d'endommager le système d'alimentation électrique.
- Veillez à ce que la température extérieure du système ne dépasse pas 90°C /194 °F, car une température élevée peut endommager le système d'alimentation électrique.
- Assurez-vous que la batterie du récepteur est déconnectée avant d'éteindre l'émetteur, sinon vous risquez de perdre le contrôle. Un réglage inapproprié de la fonction Failsafe peut entraîner des accidents.
- N'oubliez pas de débrancher la batterie du contrôleur de vitesse après utilisation. Si la batterie n'est pas débranchée, le contrôleur de vitesse consomme du courant tout le temps, même lorsqu'il est éteint. La batterie se décharge complètement si elle reste connectée pendant une période prolongée, ce qui peut entraîner des dommages. Nous ne sommes pas responsables des dommages qui en résultent !
- Veillez à ce que le récepteur ne soit pas installé à proximité de moteurs ou d'autres appareils qui produisent des bruits électriques excessifs.
- Maintenez l'antenne du récepteur à au moins 1 cm des matériaux conducteurs tels que le métal.
- N'allumez pas le régulateur de vitesse pendant la procédure d'installation afin d'éviter toute perte de contrôle.

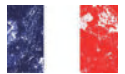

1. brancher l'équipement associé :

Assurez-vous que le régulateur est éteint avant de procéder au raccordement. Connectez le moteur à M+ et M- du régulateur.

Connectez le servo de direction à l'interface 3 broches du régulateur marquée "ST ou CH1" (- + S à respecter). Connectez la batterie au régulateur de vitesse.

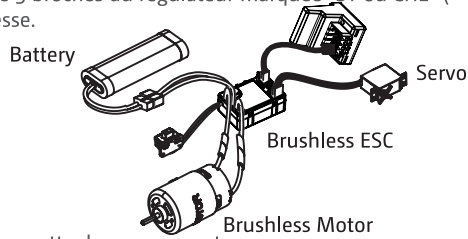

2. Démarrage normal, identification de la manette des gaz au centre :

- Après avoir connecté l'équipement associé comme à l'étape 1, allumez d'abord l'émetteur, déplacez la manette des gaz en position neutre. Allumez le régulateur de vitesse. Le récepteur reconnaît automatiquement le type d'accu et est prêt à fonctionner.

a.) Attention : le régulateur de vitesse peut être démarré une fois l'auto-configuration terminée (environ 3 secondes) s'il est sous tension, sinon il ne peut pas être utilisé normalement.

b.) Si aucune puissance n'est délivrée après la mise sous tension et que le voyant rouge du régulateur clignote rapidement, veuillez vérifier que le trim des gaz de l'émetteur est bien réglé sur la position 0. Après le redémarrage, le récepteur détecte automatiquement le centre de la manette des gaz.

c.) Si le sens de rotation n'est pas correct pendant le fonctionnement, remplacez les deux câbles entre le moteur et le régulateur.

d.) Pour être sûr que tout est en ordre, allumez d'abord l'émetteur, puis le régulateur.

Remarque : pour plus de détails sur le type de batterie, le mode de fonctionnement du régulateur, voir les sections correspondantes.

⚠ Attention:

- Assurez-vous que le produit est correctement installé et calibré, sinon vous risquez de vous blesser gravement.
- Veuillez vérifier soigneusement les instructions pour chaque chargeur et batterie. Évitez d'endommager le système d'alimentation électrique.
- Veillez à ce que la température extérieure du système ne dépasse pas 90°C /194 °F, car une température élevée peut endommager le système d'alimentation électrique.
- Assurez-vous que la batterie du récepteur est déconnectée avant d'éteindre l'émetteur, sinon vous risquez de perdre le contrôle. Un réglage inapproprié de la fonction Failsafe peut entraîner des accidents.
- N'oubliez pas de débrancher la batterie du contrôleur de vitesse après utilisation. Si la batterie n'est pas débranchée, le contrôleur de vitesse consomme du courant tout le temps, même lorsqu'il est éteint. La batterie se décharge complètement si elle reste connectée pendant une période prolongée, ce qui peut entraîner des dommages. Nous ne sommes pas responsables des dommages qui en résultent !
- Veillez à ce que le récepteur ne soit pas installé à proximité de moteurs ou d'autres appareils qui produisent des bruits électriques excessifs.
- Maintenez l'antenne du récepteur à au moins 1 cm des matériaux conducteurs tels que le métal.
- N'allumez pas le régulateur de vitesse pendant la procédure d'installation afin d'éviter toute perte de contrôle.

Charge de la batterie

1. connectez le chargeur à un port USB, puis connectez la batterie au chargeur.

2. pendant le chargement, la LED d'état s'allume en rouge, pendant le chargement, la LED d'état s'allume en vert.

3. ne laissez pas la batterie se charger sans surveillance!

4. si la batterie ou le chargeur est chaud, déconnectez immédiatement la batterie et le chargeur, car cela peut être causé par un court-circuit interne.

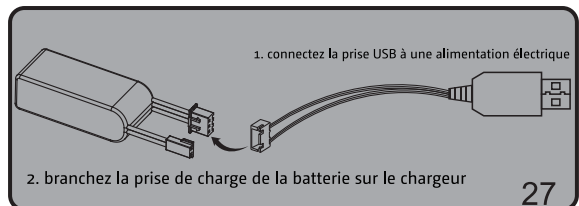



LIRE ATTENTIVEMENT AVANT L'UTILISATION

STORE

- Utilisez des chargeurs et des réglages compatibles avec la batterie que vous chargez (NiMH, LiPo ...).
 - Utilisez toujours un chargeur avec fonction d'équilibrage pour les batteries LiPo
 - Nous recommandons un courant de charge maximum de 1C pour toutes les batteries (par exemple, un courant de charge de 4A pour une batterie de 4000mAh)
-

DEMANDE

- La batterie doit être bien protégée contre les influences extérieures et les dommages.
 - Réglez la tension de coupure de votre régulateur de vitesse en fonction du type de batterie et de l'électronique utilisée.
 - La décharge profonde des batteries LiPo endommagera les cellules.
 - Ne surchargez pas la batterie avec des courants de charge/décharge excessifs.
-

ATTENTION

- Ne laissez jamais la batterie sans surveillance pendant la charge et la décharge.
- Ne charger et utiliser que sous la surveillance directe d'un adulte.
- Ne modifiez pas la batterie, ni sur le boîtier, ni sur les prises.
- Ne chargez la batterie que dans une pièce bien ventilée, à l'écart de matériaux inflammables et/ou conducteurs d'électricité.
- Si des odeurs, une décoloration, une chaleur excessive, des gaz/liquides qui s'échappent ou une déformation du boîtier se produisent pendant la charge, débranchez immédiatement la batterie du chargeur et rangez-la dans un endroit sûr et à l'épreuve du feu.
- Les piles NiMH peuvent devenir chaudes pendant l'utilisation et la charge.
- Lorsque vous stockez des batteries LiPo sur une longue période, assurez-vous que la tension de la cellule est d'environ 3,8V/cellule. Sinon, les cellules peuvent être endommagées.

FRONT AXLE

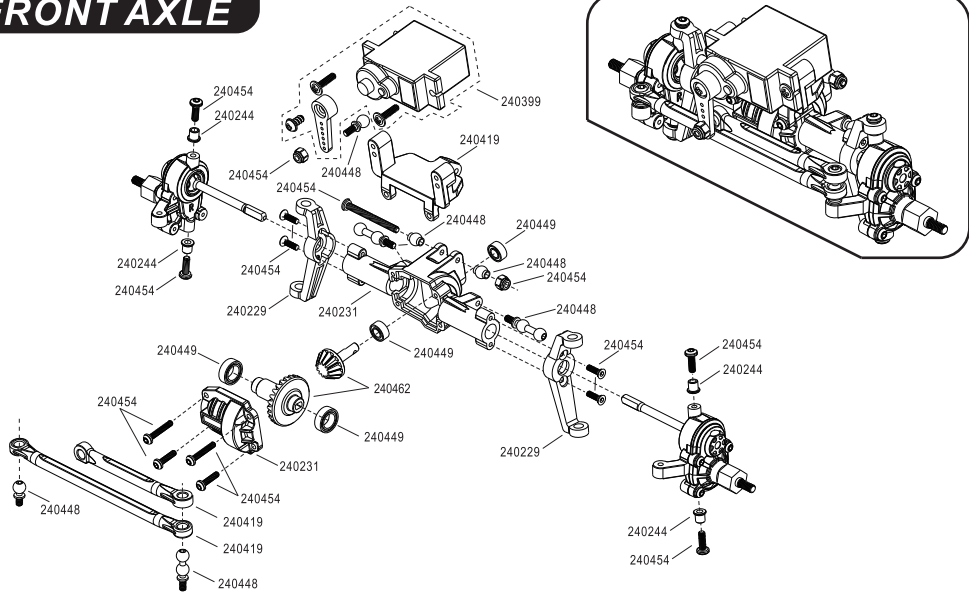

INTERMEDIATE AXLE

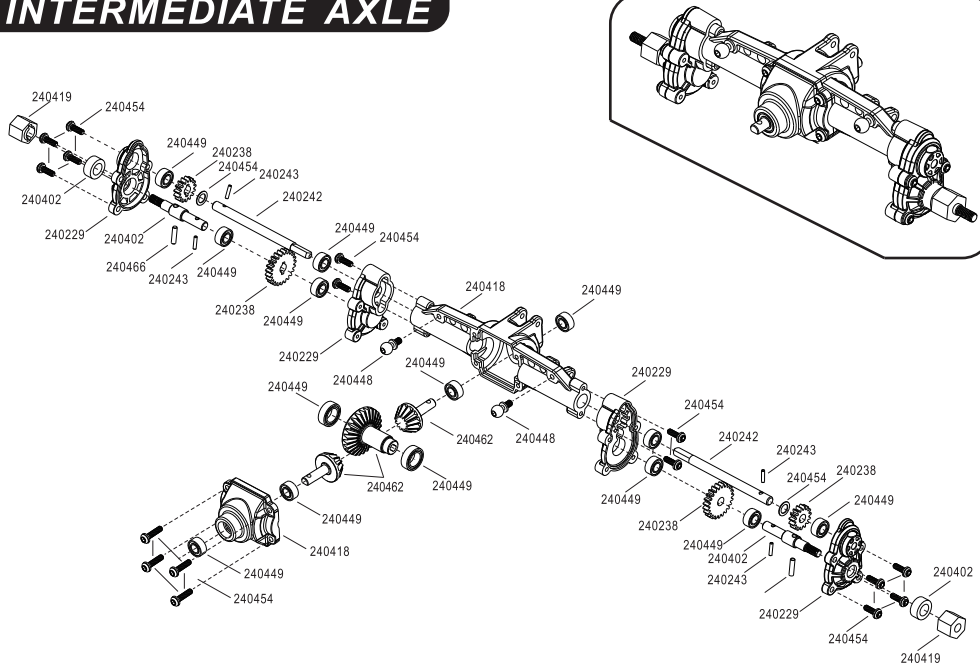

Body Installation B

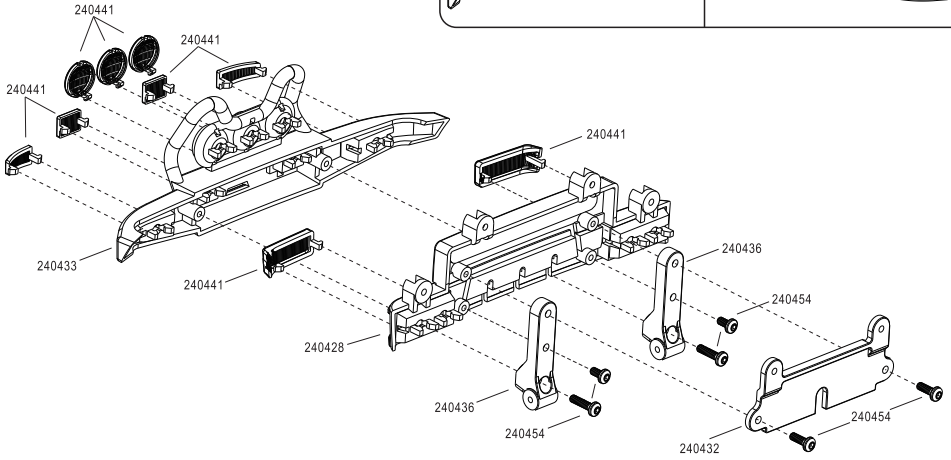
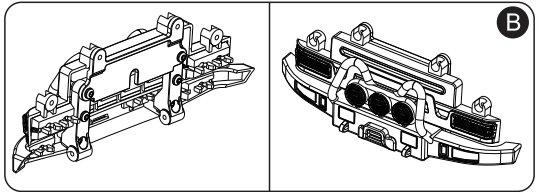

Body Installation C

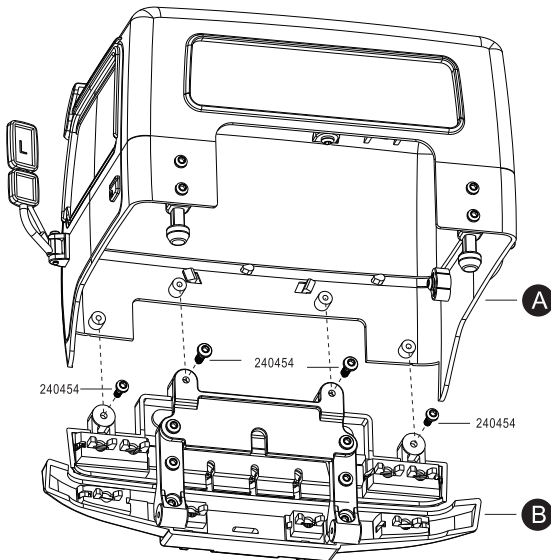
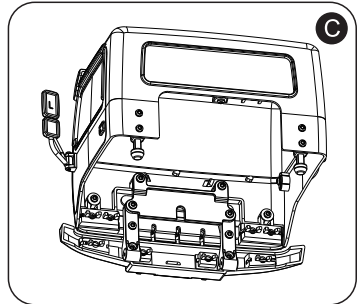

Body Installation D

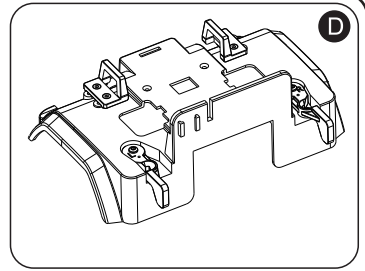
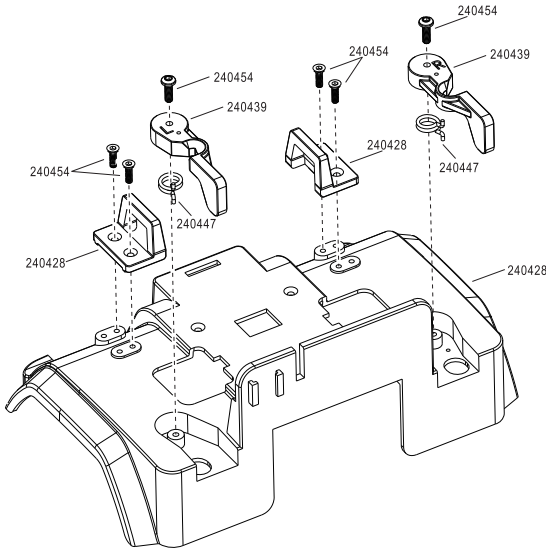

Winch Installation E

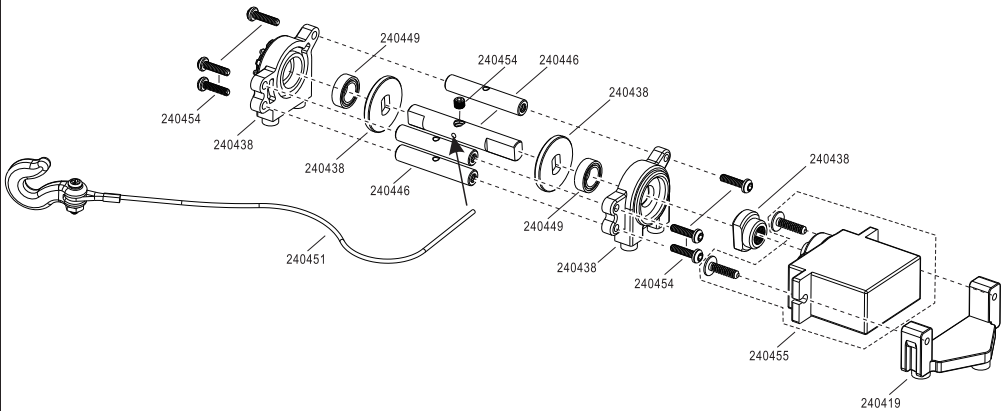
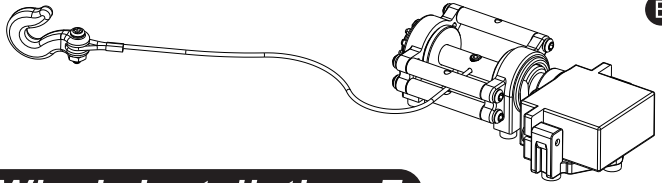

Rear Bed Installation F

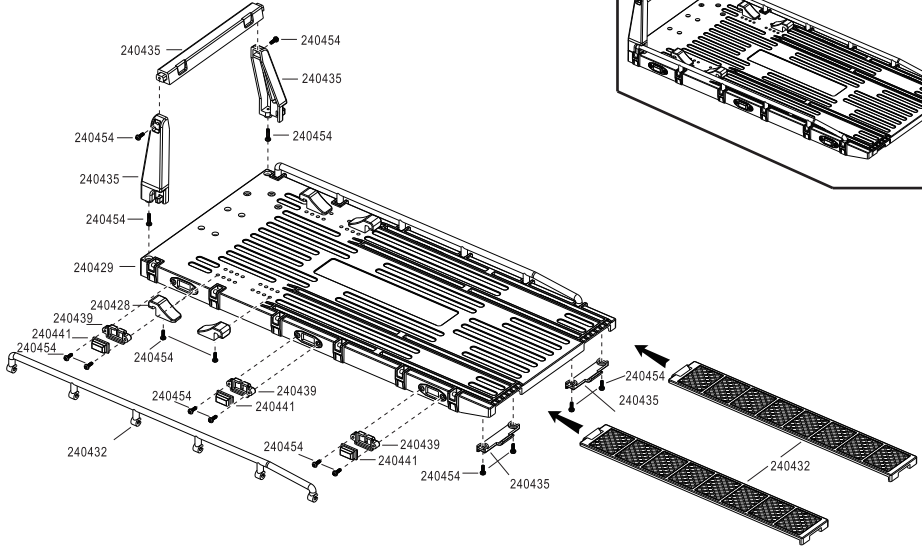

F

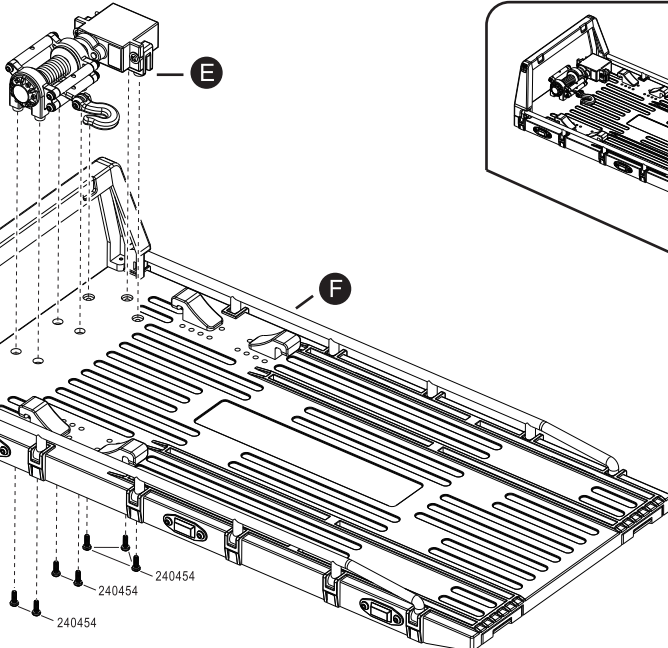

G

Rear Bed Installation G

Rear Bumper Installation H

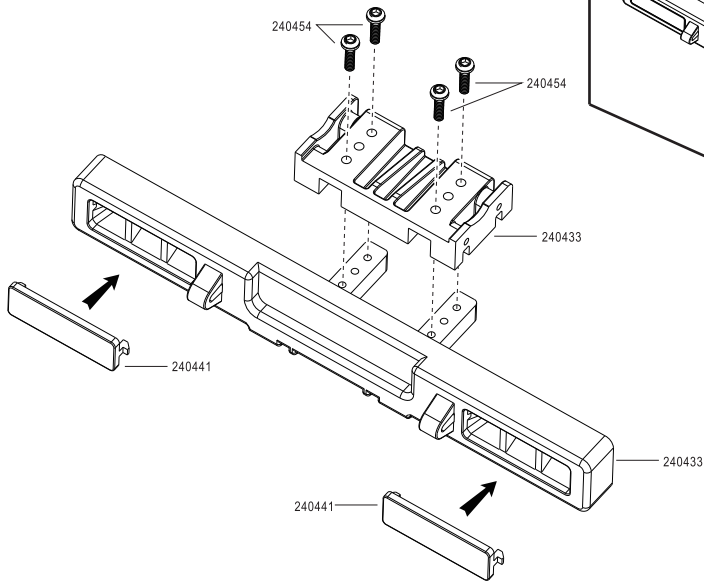

Chassis Frame I

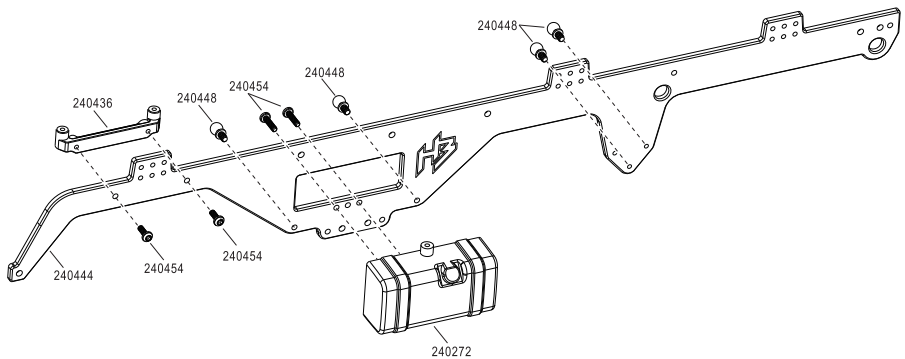

Chassis Frame J

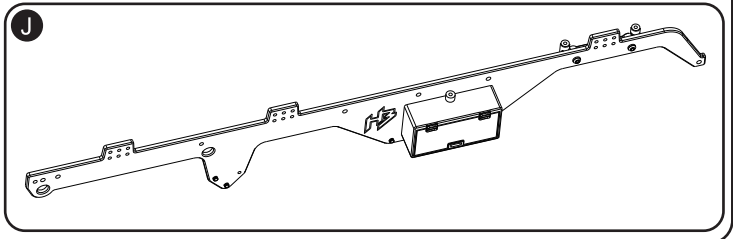
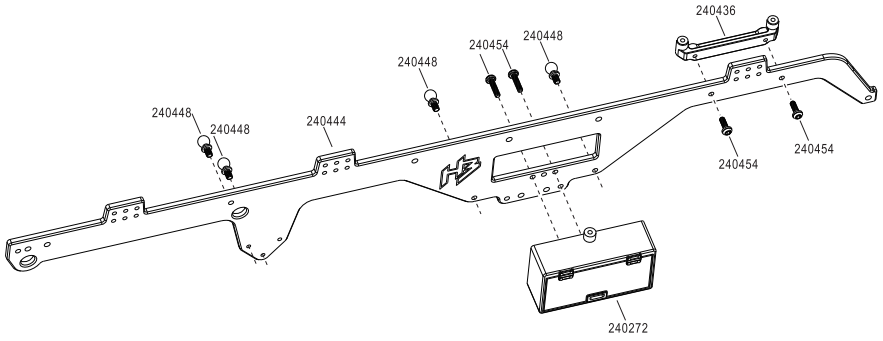

Chassis Installation K

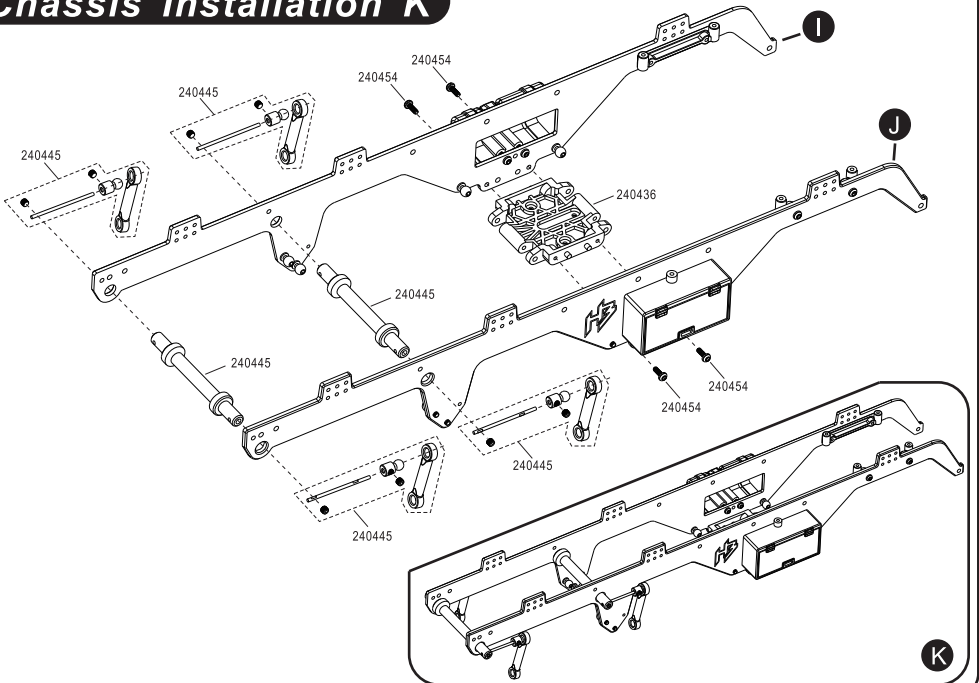

Chassis Installation L

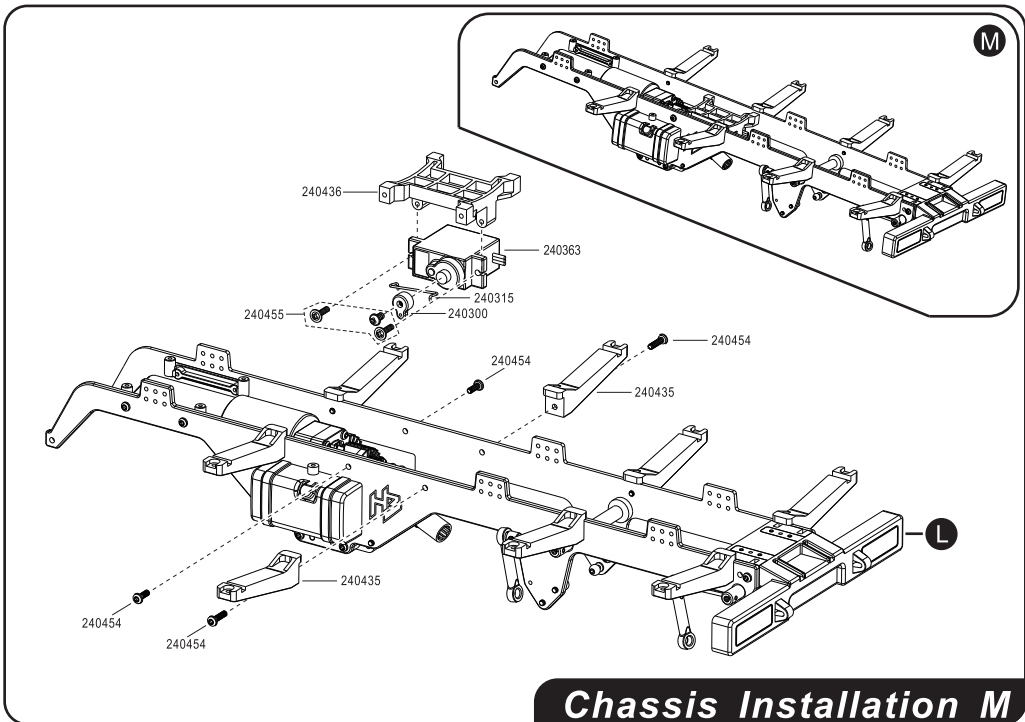
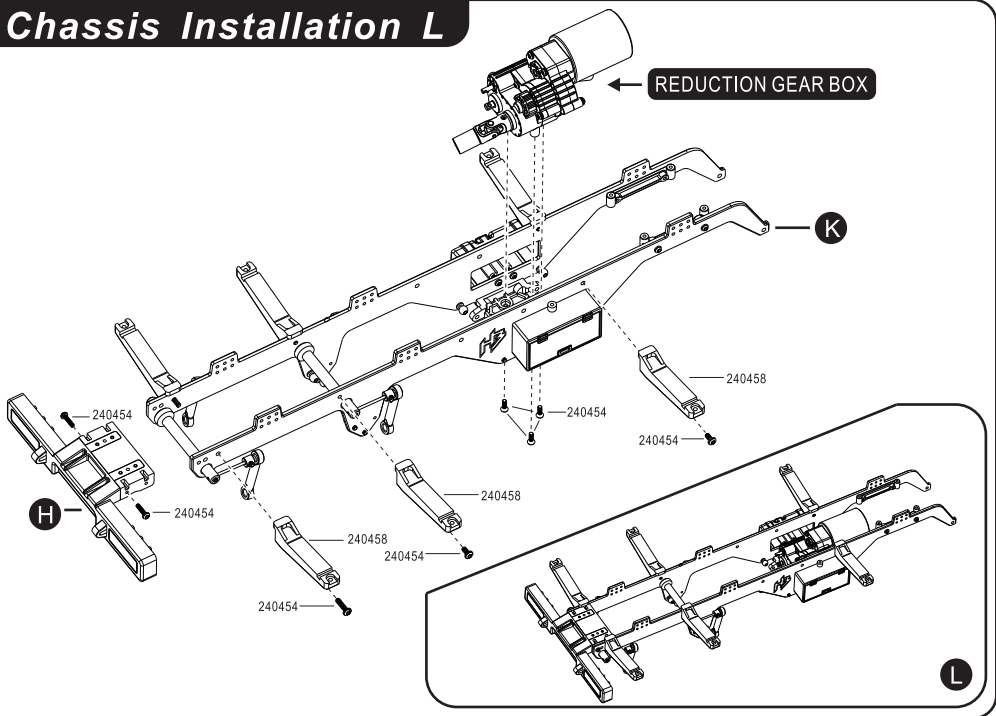

Chassis Installation M

Chassis Installation N

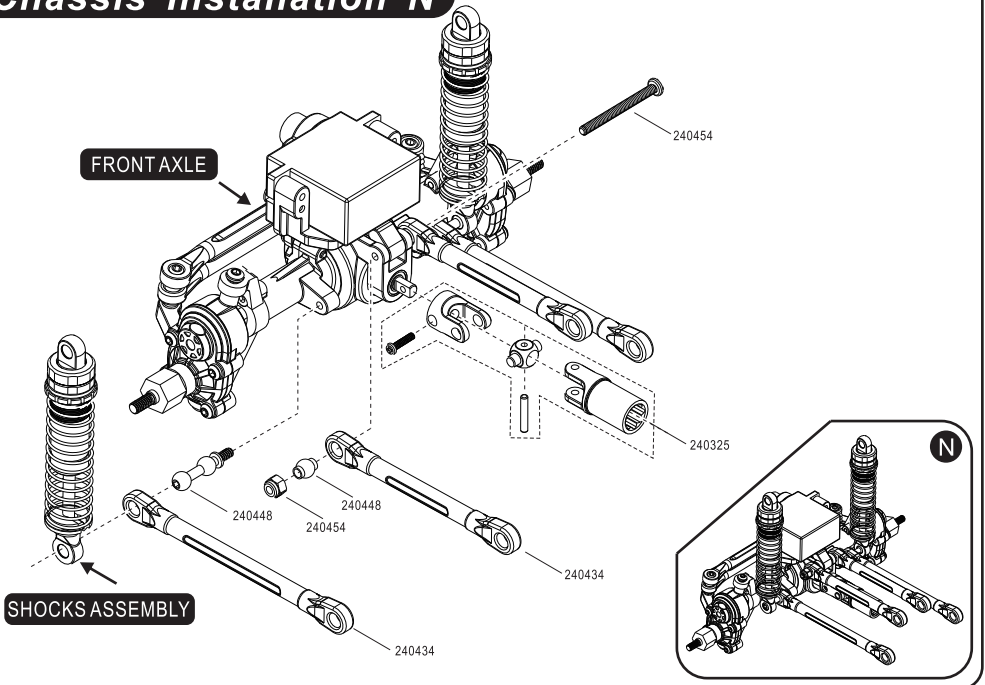

Chassis Installation O

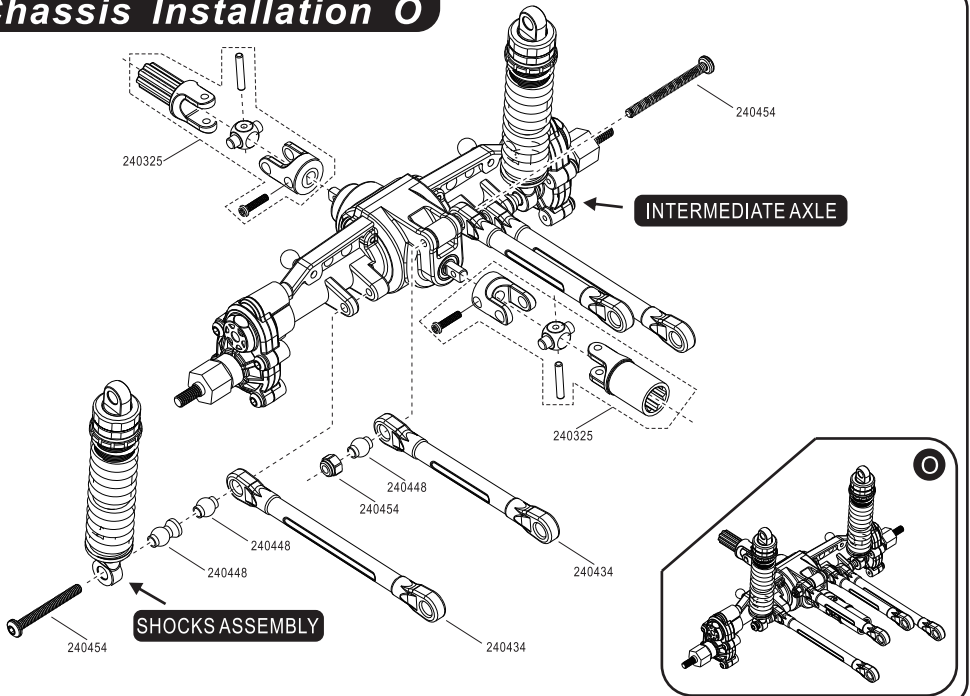

Chassis Installation P

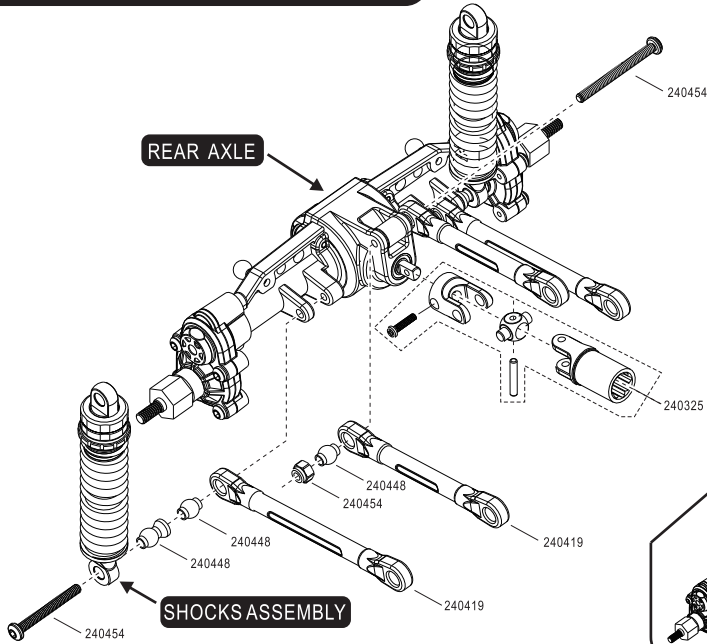

Chassis Installation Q

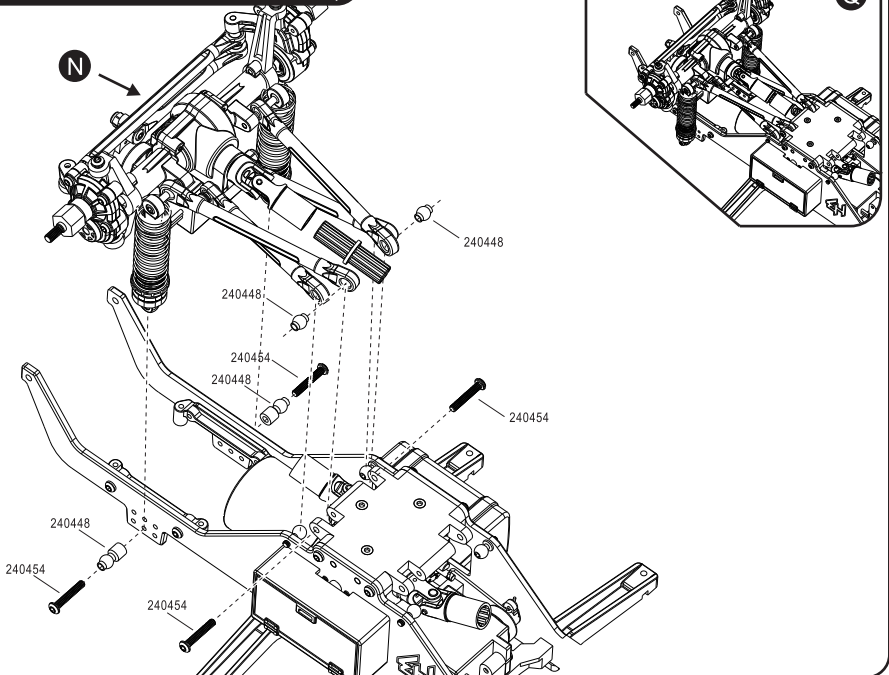

Chassis Installation R

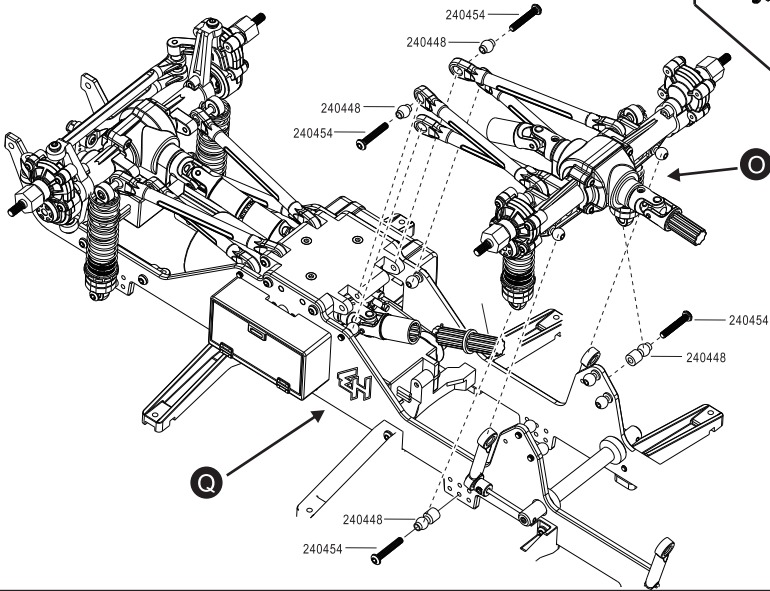
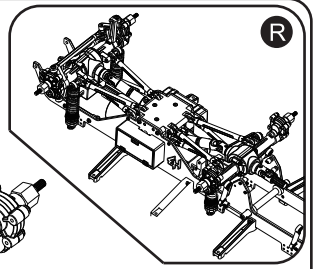

Chassis Installation S

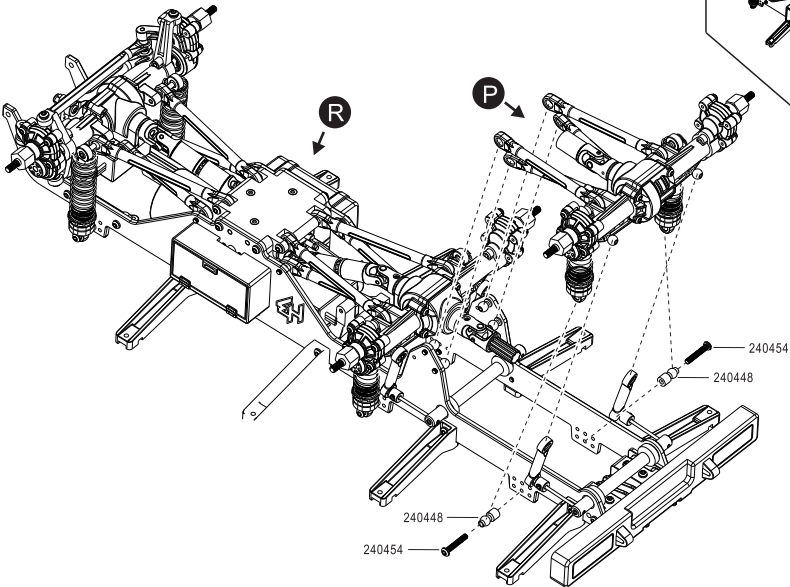
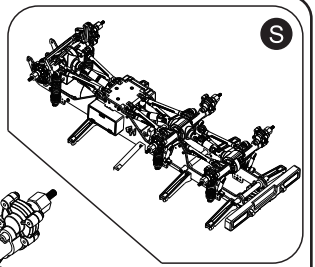

Chassis Installation T

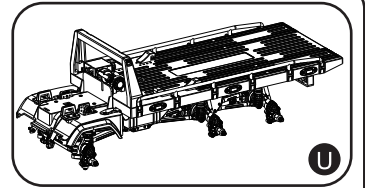
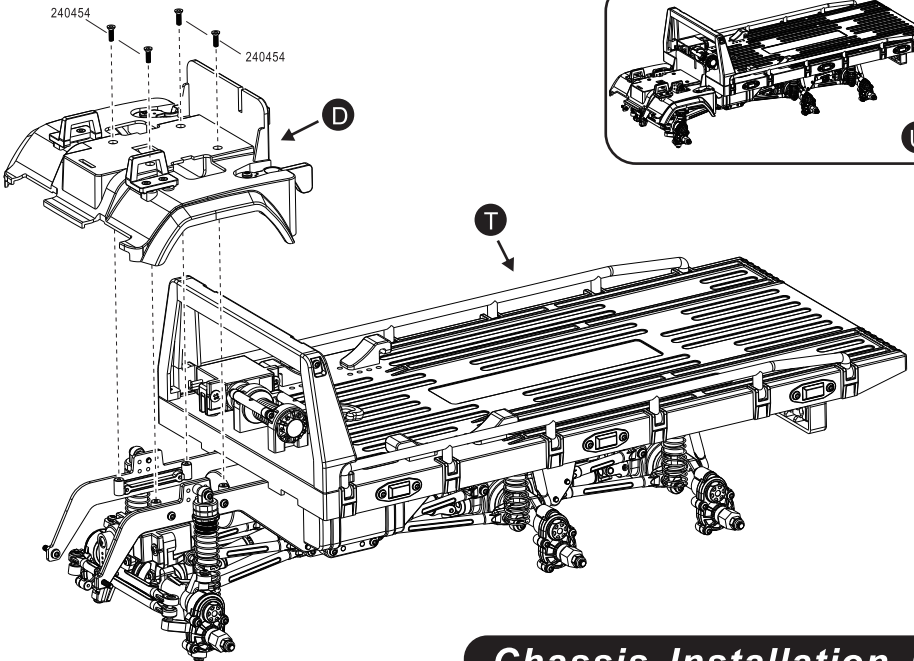
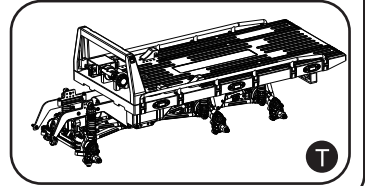
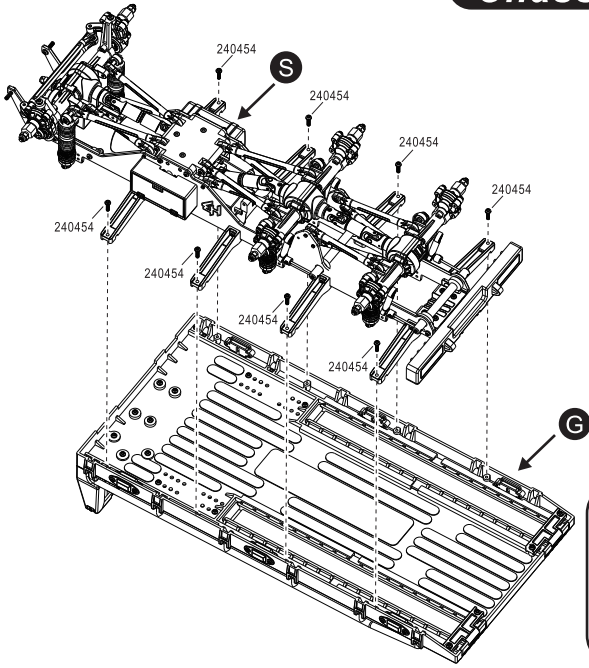

Chassis Installation U

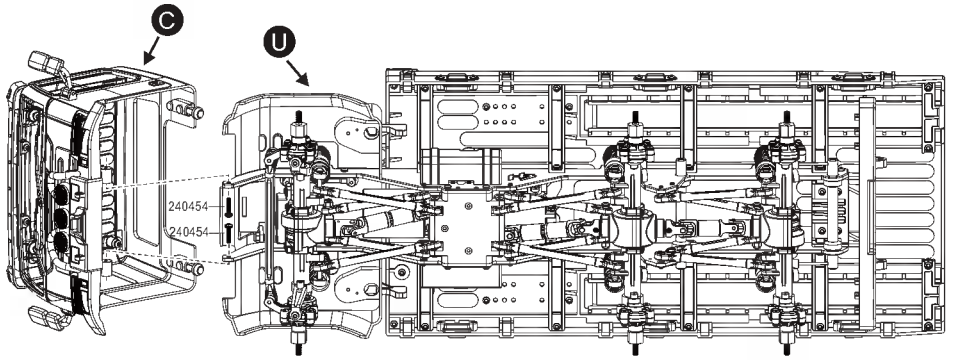

Chassis Installation V

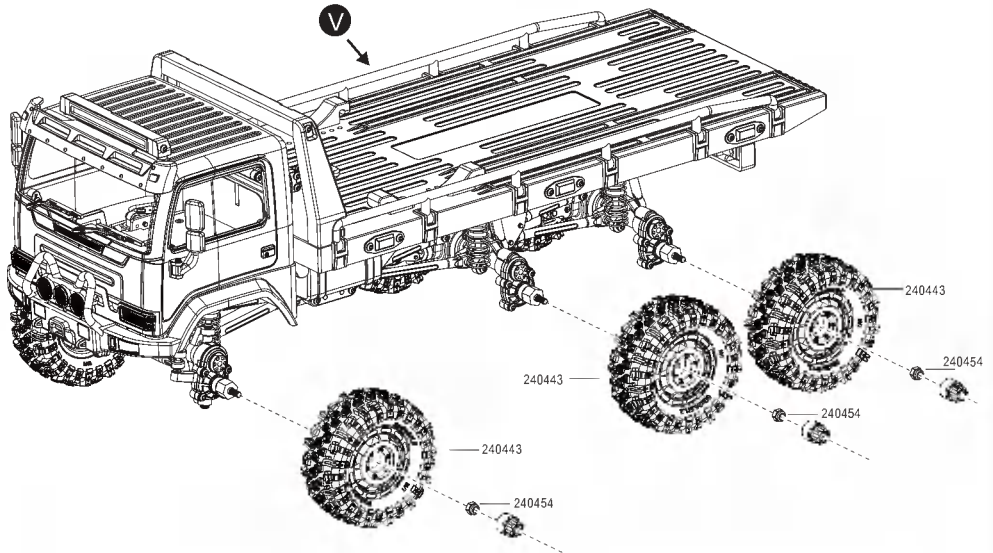

Chassis Installation W

Chassis Installation X

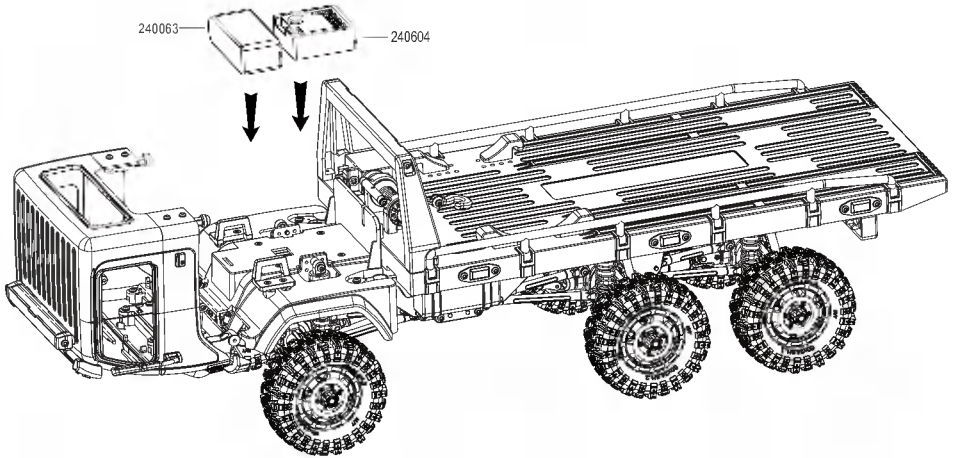

6X6 FLAT BED Open Body

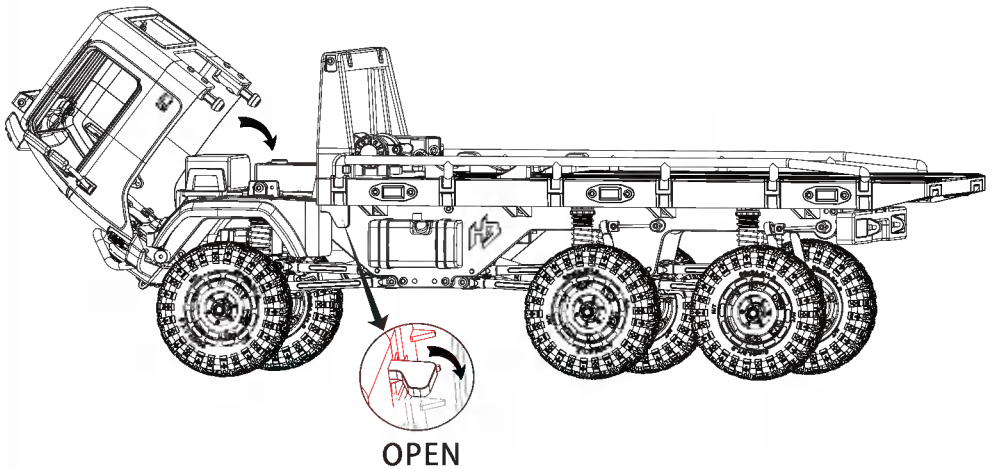

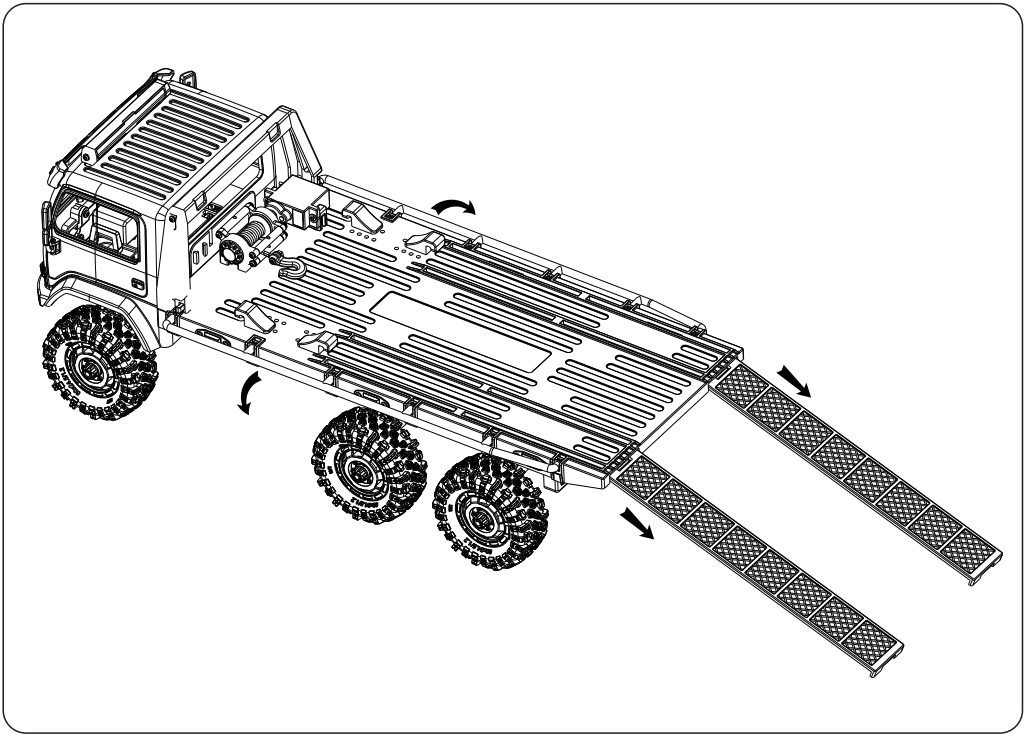

Brushed Wiring Diagrams

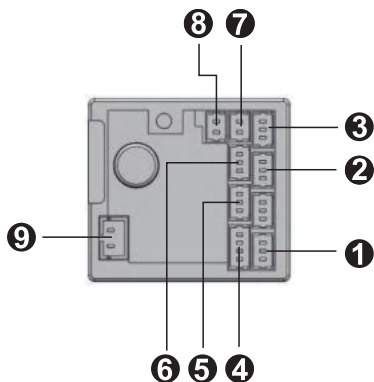

① Steering Servo	⑥ Head/Rear Bed Light
② Winch Servo	⑦ Roof Light
③ Shift Servo	⑧ Fog Light
④ Rear /Reverse Light	⑨ Brushed Motor
⑤ Signal Light	

Brushless Wiring Diagrams

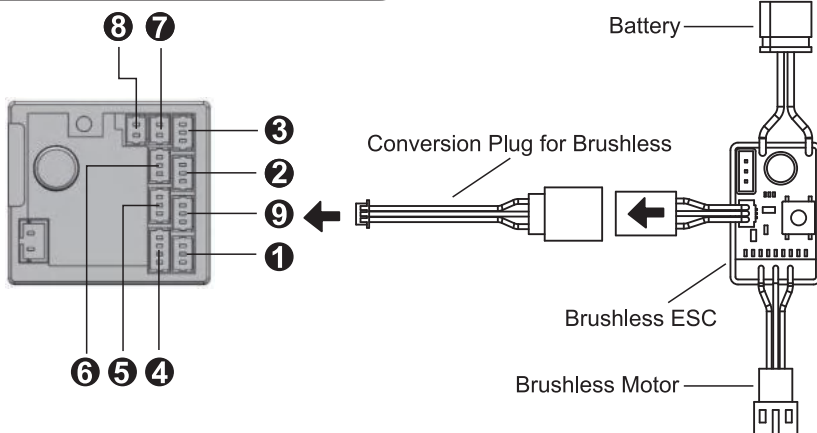









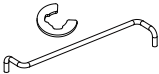
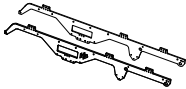
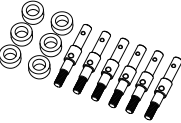
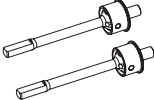
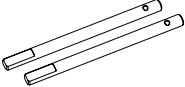
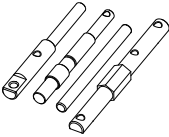
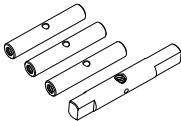
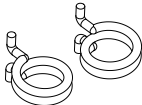
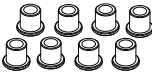



① Steering Servo	⑥ Head/Rear Bed Light
② Winch Servo	⑦ Roof Light
③ Shift Servo	⑧ Fog Light
④ Rear /Reverse Light	⑨ Brushless ESC
⑤ Signal Light	

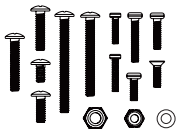
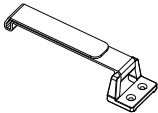

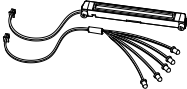
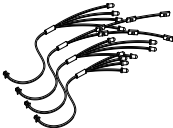

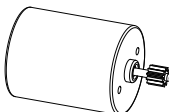
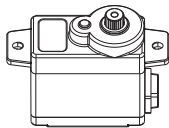

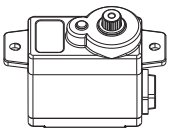
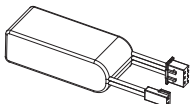
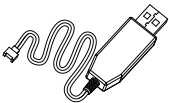
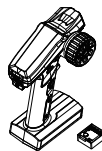
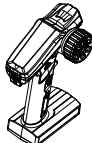
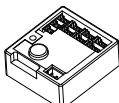
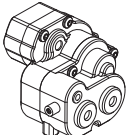



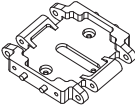

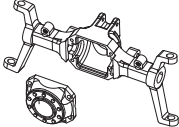
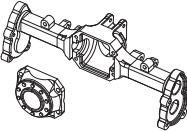
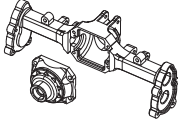

Spare parts list

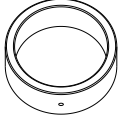
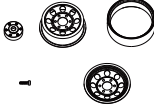
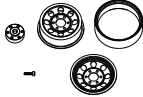
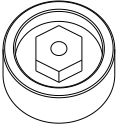
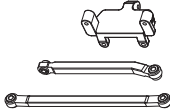
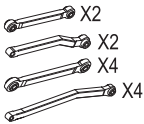
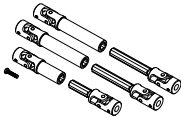
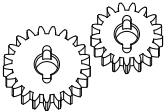
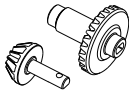
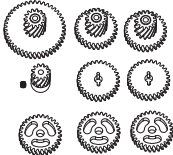
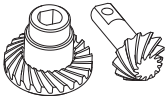
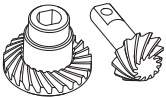
<p>CR-18P 6X6 Flat Bed Body (Tan) Part No:240597</p>	<p>CR-18P 6X6 Flat Bed Body (Green) Part No:240598</p>	<p>CR-18P 6X6 Flat Bed Body Mount & Grill Part No:240428</p>	<p>CR-18P 6X6 Rear Bed (Black) Part No:240429</p>	<p>CR-18P 6X6 Rear Bed Accessories (Black) Part No:240432</p>
<p>CR-18P 6X6 Flat Bed Bumper & Rear Light Mount Part No:240433</p>	<p>CR-18P 6X6 Links Set Part No:240434</p>	<p>CR-18P 6X6 Rear Bed Mount (Black) Part No:240435</p>	<p>CR-18P 6X6 Skid Plate & Body Mounting Parts Part No:240436</p>	<p>CR-18P Rear Portal Axle V2 Part No:240418</p>
<p>Light Bars & Winch Mount Part No:240438</p>	<p>CR-18P 6X6 Flat Bed Body Accessories Part No:240439</p>	<p>CR-18P 6X6 Flat Bed Tinted Window Part No:240440</p>	<p>CR-18P 6X6 Flat Bed Light Lenses Part No:240441</p>	<p>CR-18P Truck 1.2inch Bead Lock Wheel Set (Black) Part No:240442</p>
<p>CR18P-EVO Gear Box Part No:240300</p>	<p>CR18P Portal Hub Part No:240229</p>	<p>CR18P Front axle Part No:240231</p>	<p>Battery Box Set Part No:240272</p>	<p>CR-18P 6X6 Links, Hex & Servo Mount Part No:240419</p>
<p>HD Main Drive Shaft Part No:240325</p>	<p>CR-18P 6X6 Anti-Rollbar Set Part No:240445</p>	<p>Big Bore Oil shock set Part No:240326</p>	<p>60mm Tire Insert Part No:240394</p>	<p>1.2inch Mudder Tire (60mm) Part No:240395</p>
<p>CR-18P Truck Wheel/Mudder Tire Set (Black) Part No:240443</p>	<p>Metal Shift and Slider Part No:240369</p>	<p>Optional 27% Under Drive Pinion & Ring Gear (28T/11T) Part No:240462</p>	<p>CR18P Metal Portal Gear Part No:240238</p>	<p>CR18P-EVO Metal Transmission Gear Part No:240305</p>

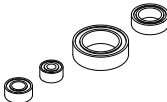
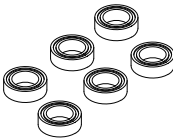
Spare parts list

<p>CR18P-EVO Shifter Hardware (T-Hunter) Part No:240315</p> 	<p>CR-18P 6X6 Aluminum Chassis Frame Part No:240444</p> 	<p>CR-18P Portal axle Shaft Part No:240402</p> 	<p>CR18P Front CVD Drive Shaft Part No:240241</p> 	<p>CR18P Rear Axle Drive Shaft Part No:240242</p> 
<p>CR18P-EVO Gear Box Shaft Part No:240306</p> 	<p>CR-18P Winch Brace/Shaft Part No:240446</p> 	<p>CR-18P 6X6 Body Lever Spring Part No:240447</p> 	<p>CR18P Spindle Hub Busing Part No:240244</p> 	<p>CR-18P 6X6 Complete Ball Stud Set Part No:240448</p> 
<p>1.5x9mm Pln Part No:240403</p> 	<p>1 x 4.5mm Pln Part No:240243</p> 	<p>1.5x6mm Pln Part No:240466</p> 	<p>CR-18P 6X6 Complete Bushing Set Part No:240449</p> 	<p>CR-18P 6X6 Flat Bed Complete Screw Set Part No:240454</p> 
<p>CR-18P 6X6 Flat Bed Battery Strap Part No:240450</p> 	<p>CR-18P Winch String & Hook Part No:240451</p> 	<p>CR-18P 6X6 LED Spotlight Set (Brushed) Part No:240452</p> 	<p>CR-18P 6X6 LED Light Set (Brushed) Part No:240453</p> 	<p>Servo Conversion Plug for Brushed Part No:240285</p> 
<p>280size 55T Brushed Motor Part No:240586</p> 	<p>1.5kg Metal Gear Servo Part No:240399</p> 	<p>1Kg High Torque Servo Part No:240363</p> 	<p>Winch Servo Part No:240455</p> 	<p>7.4V 600MAH Lipo Part No:240063</p> 
<p>7.4V USB Charger Part No:240163</p> 	<p>HB/FS 6ch TX + 2in1 ESC/RX Combo V1.5 Part No:240602</p> 	<p>HB/FS 6CH TX Part No:240603</p> 	<p>HB/FS 2in1 ESC/RX Combo V1.5 Part No:240604</p> 	<p>Optional Full Aluminum Transmission gear box Part No:240509</p> 

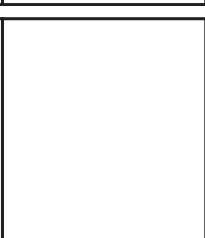
Spare parts list

<p>CR-18P 6X6 Aluminum Skid Plate Part No:240478</p> 	<p>CR-18P 6*6 Optional Full Aluminum Big Bore Oil Shock Part No:240481</p> 	<p>Machine Aluminum Front/Rear Axle Part No:240593</p> 	<p>CR-18P 6X6 Machine Aluminum Rear Axle Part No:240477</p> 	<p>CR-18P 6X6 Machine Aluminum Mid Axle Part No:240475</p> 
<p>Machine Aluminum Front Portal Hub Set v2 Part No:240391</p> 	<p>Rear Portal Hub Brass Weight V2 Part No:240392</p> 	<p>Front Portal Hub Brass Weight V2 Part No:240393</p> 	<p>Optional Brass Weight Part No:240286</p> 	<p>CR-18P 6X6 1.2 Steelie Bead Lock Wheel (Black) Part No:240480</p> 
<p>CR-18P 6X6 1.2 Steelie Bead Lock Wheel (Silver) Part No:240479</p> 	<p>CR-18P 6*6 Optional Machine Brass Wheel Hex Part No:240482</p> 	<p>Optional Aluminum SOA Conversion Set Part No:240299</p> 	<p>CR-18P 6X6 Aluminum High Clearance Link (Black) Part No:240474</p> 	<p>CR-18P 6X6 Optional Metal Drive Shaft Set Part No:240471</p> 
<p>Machine Over Drive Gear (20%) Part No:240388</p> 	<p>Machine Pinion & Ring gear (11T/28T) Part No:240464</p> 	<p>Machine Helical HD gear set Part No:240595</p> 	<p>Machined HD helical Cut Pinion and Ring Gear (12T/24T) Part No:240540</p> 	<p>Machined HD Helical Cut Pinion and Ring Gear (11T/28T) Part No:240541</p> 
<p>6X3X2.5 Ball Bearings (10pcs) Part No:240365</p> 	<p>5X2X2.5 Ball Bearings (10pcs) Part No:240366</p> 	<p>CR-18P 6X6 Complete Ball Bearing Set (Rubber Seal) Part No:240468</p> 	<p>8X5X2.5 Ball Bearings (10pcs) Part No:240368</p> 	<p>12X8X3.5 Ball Bearings (10pcs) Part No:240367</p> 
				



ARKTOS-V1.5

CR-13P 6X6



Manufacturer: HobbyPlus RC Tech Co., Ltd

E-mail : enquiries@hobbyplus.com.cn

Website : www.hbplusrc.com

WARNING: This product can expose you to chemicals known to the state of California to cause cancer and birth defects or other reproductive harm. For more information, go to <https://www.p65warnings.ca.gov/>