

RADIO CONTROL 4WD HIGH PERFORMANCE RACING TRUCK

TT-02T

CHASSIS SHAFT DRIVEN 4WD

TT-02T シャーシ

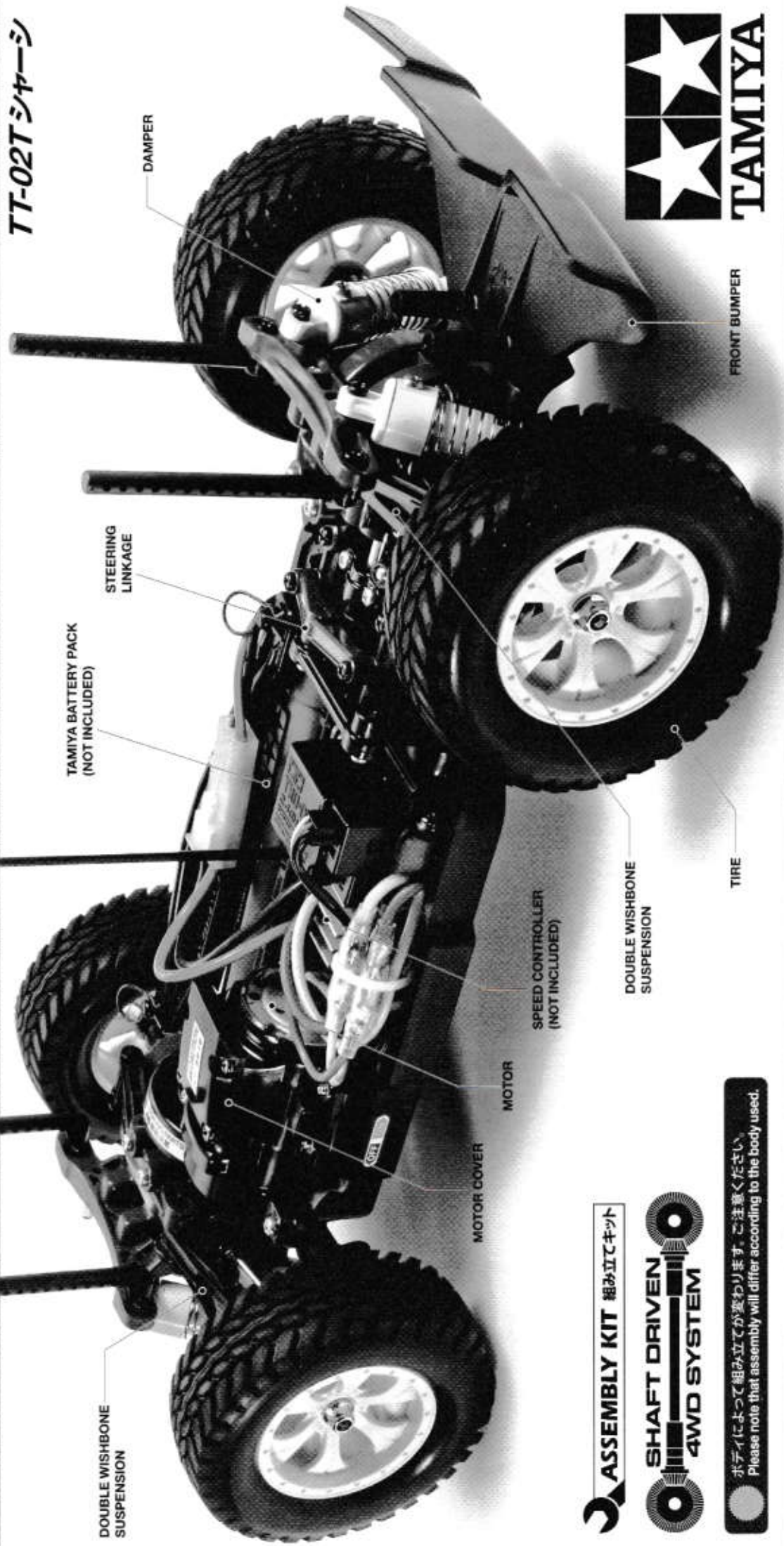

DOUBLE WISHBONE
SUSPENSION

TAMIYA BATTERY PACK
(NOT INCLUDED)

STEERING
LINKAGE

DAMPER

MOTOR COVER

MOTOR

SPEED CONTROLLER
(NOT INCLUDED)

DOUBLE WISHBONE
SUSPENSION

TIRE

FRONT BUMPER

ASSEMBLY KIT 組み立てキット

SHAFT DRIVEN
4WD SYSTEM

ボディによって組み立てが変わります。ご注意ください。
Please note that assembly will differ according to the body used.



TT-02T SHAFT DRIVEN 4WD CHASSIS

●小学生や組み立てにできない方は、模型に詳しい方にお手伝いをお願いしてください。

組み立てる前に用意する物 ITEMS REQUIRED ERFORDERLICHES ZUBEHÖR OUTILLAGE NECESSAIRE

《ラジオコントロールメカ》

このRCカーには、ESC (FETアンプ) 付き2チャンネルプロポセット (小型受信機、小型ESC、標準型サーボのセットがお勧めです。) をご使用ください。他社製品を使用した場合、それによって生じた不具合につきましては保証いたしかねますのでご了承ください。

★取り扱いについては、それぞれの説明書をご覧ください。
《走行用バッテリー・充電器》
このキットはタミヤ走行用バッテリー専用です。専用充電器とともにご用意ください。

《使用できるサーボの大きさ》

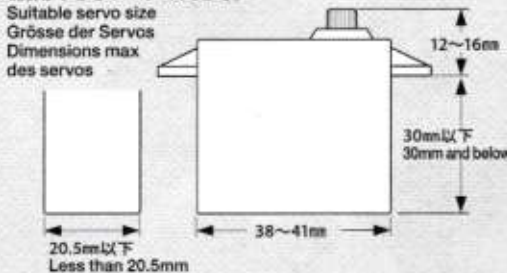

★標準型サーボをお使いください。小型サーボは搭載出来ません。
★Use standard size servo. Small size servo cannot be installed.
★Servos in Standardgröße verwenden. Kleinere Servos können nicht eingebaut werden.
★Utiliser un servo de taille standard. Un mini-servo ne peut pas être installé.

RADIO CONTROL UNIT

Standard 2-channel R/C unit plus electronic speed controller is suggested for this model (combination of small size receiver, electronic speed controller and standard size servo is recommended).

★Read and follow instructions supplied with R/C unit.

POWER SOURCE

This kit is designed to use a Tamiya battery pack. Charge battery according to manual supplied with battery.

FERNSTEUER-EINHEIT

Für dieses Modell wird eine übliche RC-Einheit mit einem elektronischen Fahrregler vorgeschlagen (eine Kombination eines kleinen Empfängers mit elektronischem Fahrregler und Servo in Normalgröße wird empfohlen).

★Lesen und befolgen Sie die der RC-Einheit beiliegende Anleitung.

STROMQUELLE

Für diesen Bausatz benötigt man den Tamiya Akkupack. Den Akku gemäß Anweisung aufladen.

ENSEMBLE DE RADIOCOMMANDE

Pour piloter ce modèle, nous vous suggérons d'employer un ensemble de radiocommande 2 voies standard avec variateur de vitesse électronique (récepteur et variateur de taille mini et servo de taille standard recommandés).

★Lire et suivre les instructions fournies avec l'ensemble R/C.

ALIMENTATION

Le moteur qui équipe ce modèle peut être alimenté par un pack d'accus Tamiya. Charger le pack selon les indications du manuel du pack et du chargeur.

タミヤ・ファインスペック 2.4G プロポ / ESC (FETアンプ) 付き
Tamiya FINESPEC 2.4G R/C system
Tamiya FINESPEC 2.4G R/C System
Ensemble R/C Tamiya FINESPEC 2.4G
(※ESCはエレクトロニクス スピード コントローラーの略です。)

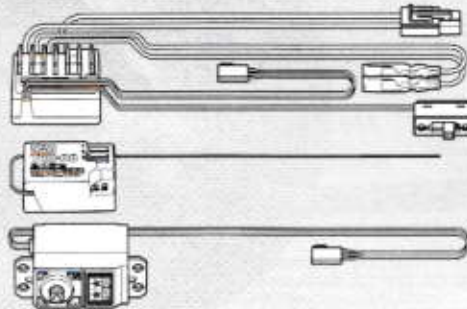

★小型サイズのESC、受信機をお勧めします。
★Small size ESC and receiver are recommended.
★Fahrregler und Empfänger kleiner Größe werden empfohlen.
★Récepteur et variateur électronique de petite taille recommandés.

ESC(FETアンプ)付き2チャンネルプロポ
2-channel R/C unit with electronic speed controller
2-Kanal RC-Einheit mit elektronischem Fahrregler
Ensemble R/C 2 voies avec variateur électronique

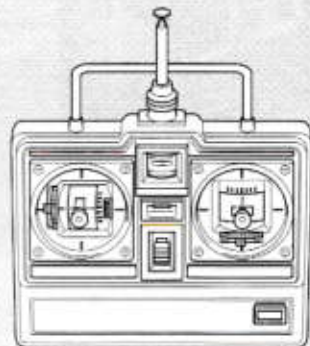
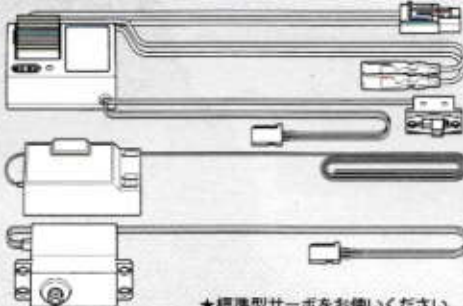

★標準型サーボをお使いください。
★Use standard size servo.
★Servos in Standardgröße verwenden.
★Utiliser un servo de taille standard.

タミヤ走行用バッテリー
Tamiya battery pack
Tamiya Akkupack
Pack d'accus Tamiya

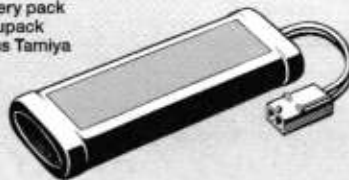

専用充電器
Compatible charger
Geignetes Ladegerät
Chargeur compatible

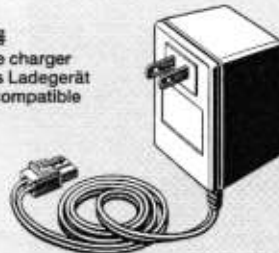

OPTIONS

1280
メタル
Metal bearing

1150
プラベアリング
Plastic bearing

1050
プラベアリング
Plastic bearing



《OP.1476 TT-02 フルベアリングセット》
54476 TT-02 Ball Bearing Set



★プラベアリングやメタルを別売のベアリングセットに変える事が出来ます。
★Kit-included plastic and metal bearings can be replaced with separately-sold ball bearing sets.
★Die im Bausatz enthaltenen Plastik- und Metalllager können durch separat beschaffte Kugellager ersetzt werden.
★Les paliers en plastique et métal inclus dans le kit peuvent être remplacés par des roulements à billes disponibles séparément.

《用意する工具》 RECOMMENDED TOOLS BENÖTIGTE WERKZEUGE OUTILLAGE

+ドライバー (大)
+ Screwdriver (large)
+ Schraubenzieher (groß)
Tournevis + (grand)

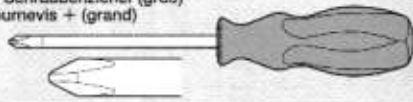

+ドライバー (小)
+ Screwdriver (small)
+ Schraubenzieher (klein)
Tournevis + (petit)

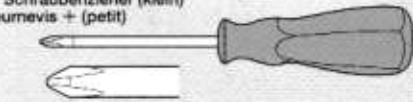

ラジオペンチ
Long nose pliers
Flachzange
Pincettes à becs longs

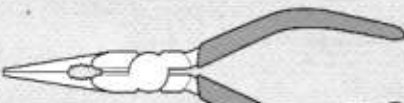

ニッパー
Side cutters
Seitenschneider
Pincettes coupantes

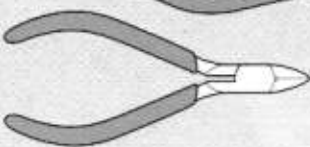

クラフトナイフ
Modeling knife
Modellbaumesser
Couteau de modéliste



ピンセット
Tweezers
Pinzette
Précettes



瞬間接着剤 (タイヤ用)
Instant cement
Sekundenkleber
Colle rapide



はさみ
Scissors
Schere
Ciseaux

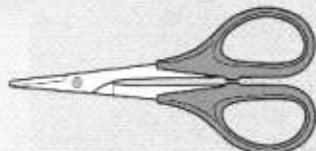

★この他に、ヤスリや柔らかい布、ウエス、ノギスがあると便利です。
★A file, soft cloth and caliper will also assist in construction.
★Beim Zusammenbau können eine Feile, ein weiches Tuch und ein Maßschieber hilfreich sein.
★Une lime, un chiffon et un pied à coulisse seront également utiles.



●組み立てる前に説明図を必ずお読みください。また、保護者の方もお読みください。



●小さなお子様のいる場所での工作はおやめください。小さな部品やビニール袋を口に入れたりする危険があります。



●小学生やうまく組み立てられない方は、保護者の方やRCカーに詳しい方にお手伝いをお願いしてください。



●工具で固い物を切らないでください。刃が折れるなどの危険があります。



●色を塗る時や、接着剤を使う場合は必ず窓を開けて換気に注意してください。



●組み立てる時はまわりに注意してください。また、工具を振り回すようなことはやめてください。

CAUTION

- Read carefully and fully understand the instructions before commencing assembly. A supervising adult should also read the instructions if a child assembles the model.
- When assembling this kit, tools including knives are used. Extra care should be taken to avoid personal injury.
- Read and follow the instructions supplied with paints and/or cement, if used (not included in kit).
- Keep out of reach of small children. Children must not be allowed to put any parts in their mouths or pull vinyl bags over their heads.

VORSICHT

- Bevor Sie mit dem Zusammenbau beginnen, sollten Sie alle Anweisungen gelesen und verstanden haben. Falls ein Kind das Modell zusammenbaut, sollte ein beaufsichtigender Erwachsener die Bauanleitung ebenfalls gelesen haben.
- Beim Zusammenbau dieses Bausatzes werden Werkzeuge einschließlich Messer verwendet. Zur Vermeidung von Verletzungen ist besondere Vorsicht angebracht.
- Wenn Sie Farben und/oder Kleber verwenden (nicht im Bausatz enthalten), beachten und befolgen Sie die dort beiliegenden Anweisungen.
- Bausatz von kleinen Kindern fernhalten. Kindern darf keine Möglichkeit gegeben werden, irgendwelche Teile in den Mund zu nehmen oder sich Plastiktüten über den Kopf zu ziehen.

PRECAUTIONS

- Bien lire et assimiler les instructions avant de commencer l'assemblage. La construction du modèle par un enfant doit s'effectuer sous la surveillance d'un adulte.
- L'assemblage de ce kit requiert de l'outillage, en particulier des couteaux de modélisme. Manier les outils avec précaution pour éviter toute blessure.
- Lire et suivre les instructions d'utilisation des peintures et ou de la colle, si utilisées (non incluses dans le kit).
- Garder hors de portée des enfants en bas âge. Ne pas laisser les enfants mettre en bouche ou sucer les pièces, ou passer un sachet vinyle sur la tête.

《タミヤ・ファインスペック 2.4G プロポ / ESC (FETアンプ) 付き》 TAMIYA FINESPEC 2.4G R/C SYSTEM (WITH ELECTRONIC SPEED CONTROLLER)

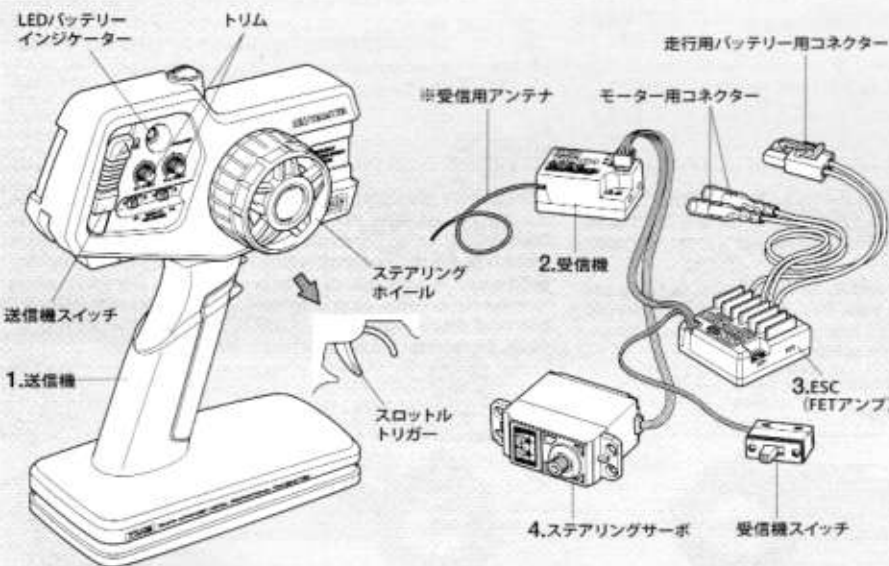

《スティックタイプ送信機》STICK TYPE TRANSMITTER

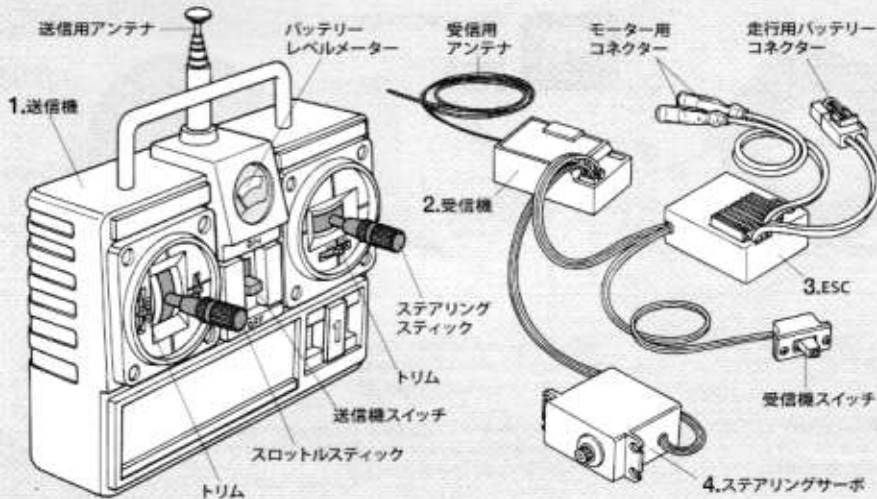

《2チャンネルプロポの名称》

- 送信機=コントロールボックスとなるもので、ステアリング、スロットルの操作を電波信号に変えて発信します。
 - ステアリングホイール、スロットルトリガー=ステアリングホイールでステアリングサーボを、スロットルトリガーでESC (FETアンプ) をコントロールします。
- 受信機=送信機からの電波を受け、それをESC (FETアンプ) やサーボにつたえます。
 - アンテナのない受信機もあります。
- ESC (FETアンプ) = 受信機が受けた電波信号を電気的な信号に変え、車のスピードをコントロールします。
- ステアリングサーボ=受信機が受けた電波信号を機械的な動きに変え、ハンドルを切ります。

COMPOSITION OF 2-CHANNEL R/C UNIT

- Transmitter: Serves as control box. Steering wheel/stick and throttle trigger/stick movements are transformed into radio signals which are transmitted through the antenna.
 - Wheel & Trigger: Moves servos, which steer car and adjust throttle.
- Receiver: Accepts signals from the transmitter and converts them into pulses that operate the model's servo and speed controller.
- Electronic speed controller: Accepts signals received from the receiver and controls the current going to the motor.
- Steering servo: Transforms signals received from the receiver into mechanical movements.

ZUSAMMENSTELLUNG DER 2-KANAL RC-EINHEIT

- Sender: Dient als Steuergerät. Lenkrad/-knüppel- und Gaszuggriff/-knüppelbewegungen werden in Funksignale umgewandelt und über die Antenne ausgesendet.
 - Lenkrad und Gaszuggriff: Setzt die Servos in Bewegung, welche das Auto lenken und Gas geben.
- Empfänger: Der Empfänger nimmt die Signale des Senders auf und wandelt sie in Steuerimpulse für das Lenkservo und den Fahrregler um.
- Elektronischer Fahrregler: Erhält Steuersignale vom Empfänger und regelt den zum Motor fließenden Strom.
- Lenkservo: Wandelt die vom Empfänger kommenden Lenksignale in mechanische Bewegung um.

COMPOSITION D'UN ENSEMBLE R/C 2 VOIES

- Emetteur: sert de boîtier de commande. Les actions sur le manche de direction/volant ou sur le manche de gaz/gâchette sont converties en signaux radio transmis par le biais de l'antenne.
 - Volant/Gâchette: permettent de contrôler respectivement la direction et le régime moteur du modèle.
- Récepteur: capte les signaux de l'émetteur, les convertit en impulsions et contrôle les mouvements du(des) servo(s) et le variateur électronique de vitesse.
- Variateur électronique de vitesse: reçoit un signal du récepteur et régule la quantité de courant alimentant le moteur.
- Servo de direction: convertit les signaux émanant du récepteur en mouvements mécaniques.



作る前にかならず
お読みください。
Read before assembly.
Erst lesen - dann bauen.
Lire avant assemblage.

- ★組み立てに入る前に説明図を最後までよく見て、全体の流れをつかんでください。
- ★お買い求めの際、また組み立ての前には必ず内容をお確かめください。万一不良部品、不足部品などありました場合には、お買い求めの販売店にご相談ください。
- ★小さなビス、ナット類が多く、よく似た形の部品もあります。図をよく見てゆっくり確実に組んでください。金具部品は少し多目に入っています。予備として使ってください。



このマークはグリスを塗る部分に指示しました。必ず、グリスアップして、組み込んでください。

- ★Study the instructions thoroughly before assembly.
- ★There are many small screws, nuts and similar parts. Assemble them carefully referring to the drawings. To prevent trouble and finish the model with good performance, it is necessary to assemble each step exactly as shown.
- Apply grease to the places shown by this mark.
- Apply grease first, then assemble.

- ★Vor Baubeginn die Bauanleitung genau durchlesen.
- ★Viele kleine Schrauben und Muttern etc. müssen genau der Anleitung nach eingebaut werden. Exaktes Bauen bringt ein gutes Modell mit bester Leistung.
- Stellen mit diesem Zeichen erst fetten, dann zusammenbauen.

- ★Assimilez les instructions parfaitement avant l'assemblage.
- ★Il y a beaucoup de petites vis, d'écrous et de pièces similaires. Les assembler soigneusement en se référant aux dessins. Pour éviter les erreurs suivre les stades du montage dans l'ordre indiqué.
- Graisser les endroits indiqués par ce symbole.
- Graisser d'abord, assembler ensuite.

※の部品はキットには含まれていません。
Parts marked ※ are not in kit.
Teile mit ※ sind im Bausatz nicht enthalten.
Les pièces marquées ※ ne sont pas incluses dans le kit.

1 組み立て前にボディのサイズに合わせ、シャーシのホイールベース、車高を①、②の順番で選択します。 Before assembly select correct wheelbase, ground clearance and tread according to body used. Refer to ① and ② below.

- ①
- ボディに合わせてホイールベース、車高を選択します。それぞれの情報はボディ説明図に載っています。下の例のようにボディ説明図の記述から、シャーシのセッティングを決めていきます。
 - Refer to body set instruction manual for wheelbase, ground clearance and tread settings. See below for example.
 - Einstellungshinweise für die Einstellung von Radstand, Bodenfreiheit und Spurweite benutzen. Unten stehende Beispiele beachten.
 - Se reporter aux instructions fournies avec la carrosserie pour régler empattement, garde au sol et voie. Voir exemple ci-dessous.

《例》
SAMPLE



- このボディは、ホイールベース257mm、ハイ・ポジションタイプのTT-02Tシャーシに使用できます。
- This body can be used with 257mm wheelbase / high ground clearance type chassis.

★この《例》の記述の場合、
ホイールベース スタンダードタイプ
車高 ハイ・ポジションタイプ
となります。このようにボディ説明図の指示に合わせてシャーシを組み立ててください。

★Example text gives the following specifications:
Wheelbase Standard
Ground clearance High
Assemble chassis according to specifications indicated in body set instructions.

★Der Beispieltext zeigt folgende Einstellungen:
Radstand Standard
Bodenfreiheit Hoch
Chassis gemäß der Vorgaben in der Einstellanweisung aufbauen.

★Assembler le châssis en fonction des caractéristiques indiquées dans les instructions de la carrosserie.
Le texte de base s'applique aux réglages suivants:
Empattement Standard
Garde au sol Haute

- ②
- ボディ説明図の記述からホイールベース、車高を選びます。本文中では《スタンダードタイプ》、《ハイ・ポジションタイプ》で組み立てを行っています。他のセッティングの場合は下のマークの場所で19ページをご覧ください。
 - Select chassis setup according to information in body set instruction manual. Please note that this instruction manual uses standard wheelbase and high ground clearance settings. Refer to P.19 when using other settings.
 - Wählen Sie die Einstellung des Chassis nach den Informationen aus der Bauanleitung der Karrosserie. Beachten Sie, dass diese Bauanleitung nur die Standardeinstellung für Radstand und Fahrhöhe beschreibt. Für die Verwendung anderer Einstellungen S19 beachten.
 - Effectuer les réglages de châssis en fonction des informations fournies par la notice de la carrosserie. Noter que ces instructions décrivent des réglages avec empattement standard et garde au sol haute. Se reporter à la page 19 pour d'autres réglages.

《ホイールベース》
Wheelbase
Radstand
Empattement

《スタンダードタイプ》: 257mm
Standard (257mm)

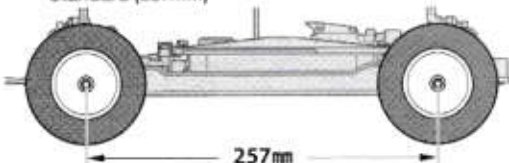

Short
ショート
タイプ

《ショートタイプ》: 251mm / Short (251mm)
Kurz (251mm) / Court (251mm)

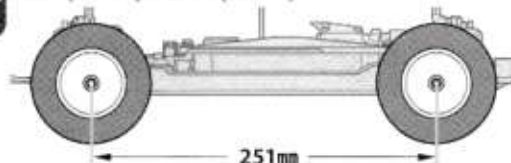

《車高》
Ground clearance
Bodenfreiheit
Garde au sol

《ハイ・ポジションタイプ》
High
Hoch
Haute

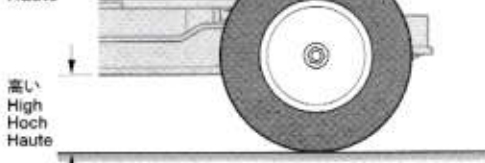

Low
ロー・ポジション
タイプ

《ロー・ポジションタイプ》
Low
Niedrig
Basse

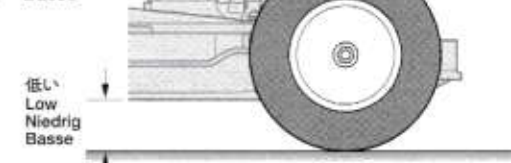

《車幅について》
Tread
Spur
Voie

★車幅(トレッド)を変更する場合は、20ページを参考にホイールのオフセットで調整することが可能です。タイヤ径によってはシャーシに干渉する場合があります。

★Adjust wheel offset referring to P.20 when changing tread settings. Please note that this may cause tires to come into contact with chassis depending on their diameter.

★Die Einpresstiefe der Felgen nach dem Diagramm auf S 20 wählen, wenn die Spurweite eingestellt wird. Beachten Sie, dass die Reifen in Kontakt zum Chassis kommen können je nach Durchmesser.

★Régler le déport de roue en se reportant à la page 20 lorsqu'on modifie la voie. Noter que les pneus peuvent toucher le châssis, en fonction de leur diamètre.

A **1~15**
袋詰Aを使用します
BAG A / BEUTEL A / SACHET A

2

※の部品はキットには含まれません。
Parts marked ※ are not in kit.
Teile mit ※ sind im Bausatz nicht enthalten.
Les pièces marquées ※ ne sont pas incluses dans le kit.

3

2×10mmシャフト
Shaft
Achse
Axe

MA7
×1



1150ブラベアリング
Plastic bearing
Plastik-Lager
Palier en plastique

BB2
×2

★Export version includes 1150 ball bearings, which can be used in place of BB2.
★Die Export Version enthält 1150 Kugellager, die an Stelle von BB2 verwendet werden können.
★La version export inclut des roulements à billes 1150 pouvant être installés à la place de BB2.



GB2
×1
ベベルピニオンギヤ
Bevel pinion gear
Kegelritzel
Pignon conique



GB3 ×1
スパーギヤストッパー
Spur gear stopper
Stirnrad-Mitnehmer
Cale de pignon intermédiaire

★切り取り部はカッターなどできれいに整えます。
★Carefully remove any excess using a modeling knife.
★Überstände vorsichtig mit dem Modellbaumesser abschneiden.
★Enlever soigneusement la matière excédentaire avec un couteau de modélisme.

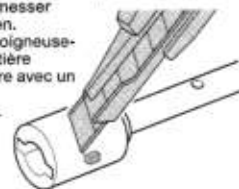

4



1150ブラベアリング
Plastic bearing
Plastik-Lager
Palier en plastique

BB2
×2



GB2
×1
ベベルピニオンギヤ
Bevel pinion gear
Kegelritzel
Pignon conique

5



3×10mm
タッピングビス
Tapping screw
Schneidschraube
Vis décolletée

+ドライバー
+ Screwdriver
+ Schraubenzieher
Tournevis +



★ビスサイズにあったドライバーをします。
★Use suitably sized screwdriver.
★Einen passenden Schraubenzieher verwenden.
★Utiliser un tournevis de taille appropriée.

2

《走行用バッテリーの充電》
Charging battery pack
Aufladen des Akkupack
Chargement de la pack d'accus

★別売の走行用バッテリーと専用充電器を使って充電します。充電方法や取り扱い上の注意はバッテリーおよび専用充電器に付属の取扱説明書をよくお読みください。
★Charge battery pack with compatible charger (available separately). When handling battery/charger, read supplied instructions carefully.
★Den Akkupack mit einem geeigneten Ladegerät aufladen (getrennt erhältlich). Zur Bedienung von Akku/Ladegerät die mitgelieferte Anleitung sorgfältig lesen.

★Utiliser un chargeur compatible avec les pack d'accus (disponible séparément). Se référer et lire attentivement les instructions et les précautions d'emploi fournies avec le chargeur et la batterie.

★Den Akkupack mit einem geeigneten Ladegerät aufladen (getrennt erhältlich). Zur Bedienung von Akku/Ladegerät die mitgelieferte Anleitung sorgfältig lesen.

★Utiliser un chargeur compatible avec les pack d'accus (disponible séparément). Se référer et lire attentivement les instructions et les précautions d'emploi fournies avec le chargeur et la batterie.

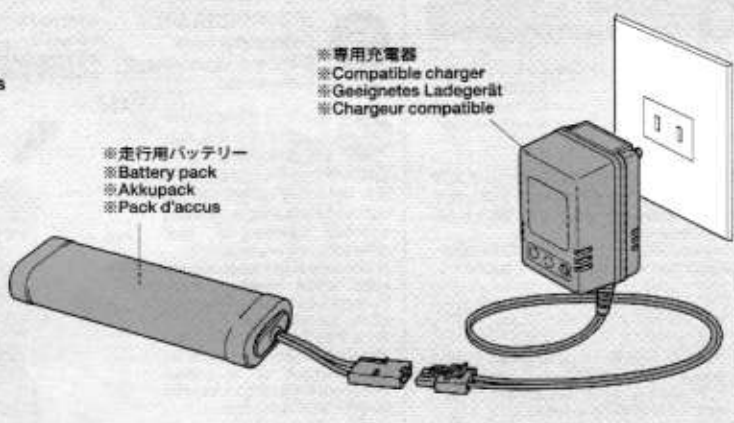

※専用充電器
※Compatible charger
※Geignetes Ladegerät
※Chargeur compatible

※走行用バッテリー
※Battery pack
※Akkupack
※Pack d'accus

3

スパーギヤの組み立て
Spur gear
Stirnradtriebe
Pignon intermédiaire



★切り取ります。
★Remove.
★Entfernen.
★Enlever.

★奥まで押し込みます。
★Snap on.
★Einschnappen.
★Insérer.

4

プロペラシャフトの組み立て
Propeller shaft
Antriebswelle
Arbre de transmission

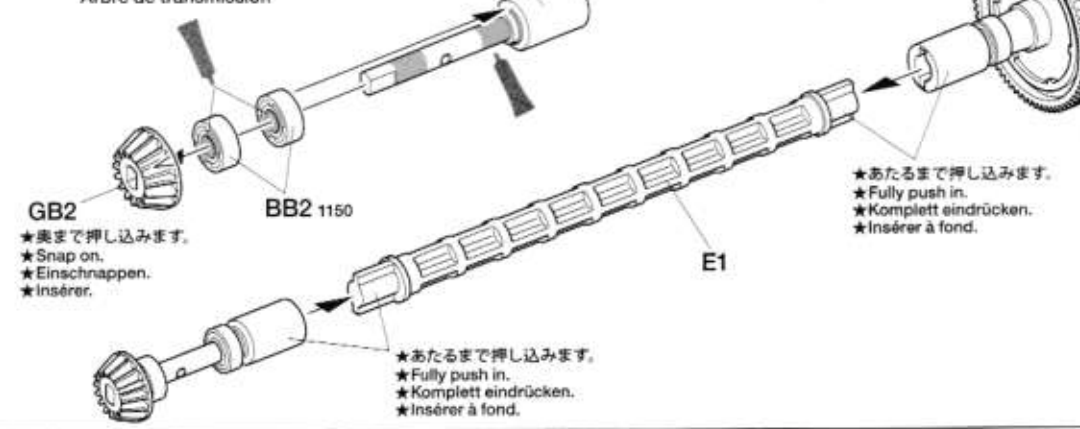

★奥まで押し込みます。
★Snap on.
★Einschnappen.
★Insérer.

★あたるまで押し込みます。
★Fully push in.
★Komplett eindrücken.
★Insérer à fond.

★あたるまで押し込みます。
★Fully push in.
★Komplett eindrücken.
★Insérer à fond.

5

プロペラシャフトの取り付け
Attaching propeller shaft
Antriebswelle-Einbau
Mise en place de l'arbre de transmission

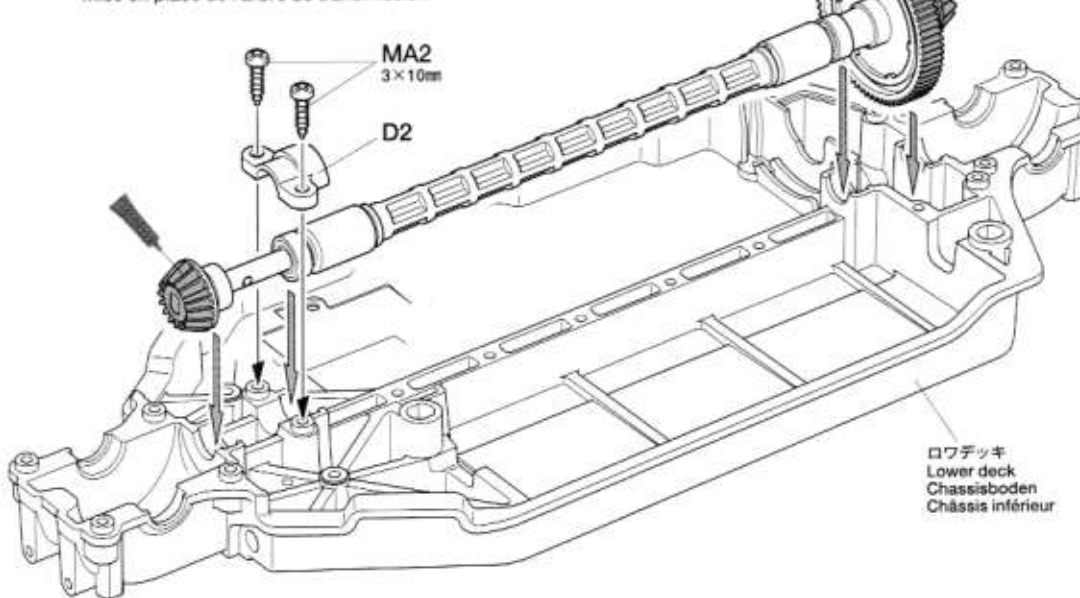

ロワデッキ
Lower deck
Chassisboden
Chassis inférieur

6

2×8mmタッピングビス
Tapping screw
Schneidschraube
Vis décollée

MA5 ×8

★このマークの部分、部品にはアンチウェアグリスを使用します。
★Apply anti-wear grease to the places shown by this mark.
★Verschleiß minderndes Fett Einfetten.
★Appliquez de la graisse anti-usure.

★アンチウェアグリスはつまようじなどを使って塗ると良いでしょう。
★Apply anti-wear grease using an object with a fine tip.
★Verschleiß minderndes Fett mit einem spitzen Gegenstand auftragen.
★Appliquer de la graisse anti-usure avec une pointe fine.



6 デフギヤの組み立て Differential gear Differentialgetriebe Différentiel

★2個作ります。
★Make 2.
★2 Satz anfertigen.
★Faire 2 jeux.

★ギヤデフ内にアンチウェアグリスを塗るとLSD効果が得られます。お好みでご使用ください。
★A limited-slip effect can be achieved if you wish, by applying anti-wear grease to gear differential unit internal parts.

★Eine begrenzte Sperrwirkung kann erzielt werden, durch Einfetten der inneren Differentialteile mit zähem Fett.
★Un effet de glissement limité peut être obtenu si on le désire, en appliquant de la graisse anti-usure sur les pièces internes du différentiel à pignons.

★きれいに切り取ります。
★Remove.
★Entfernen.
★Enlever.

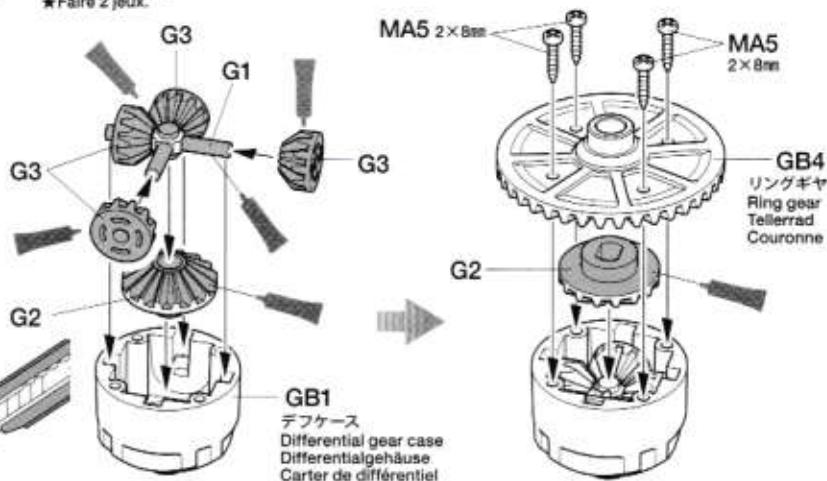

7

注意!
CAUTION

★取り付け向きに注意。
★Note direction.
★Auf richtige Platzierung achten.
★Noter le sens.

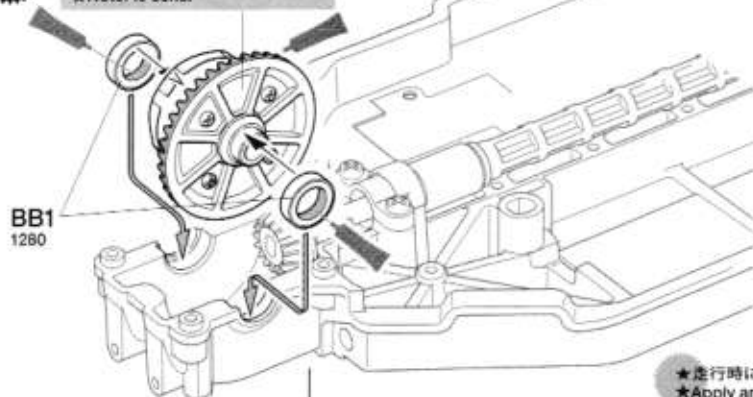

7 デフギヤの取り付け (フロント) Attaching differential gear (front) Einbau des Differentialgetriebes (vorne) Installation du différentiel (avant)

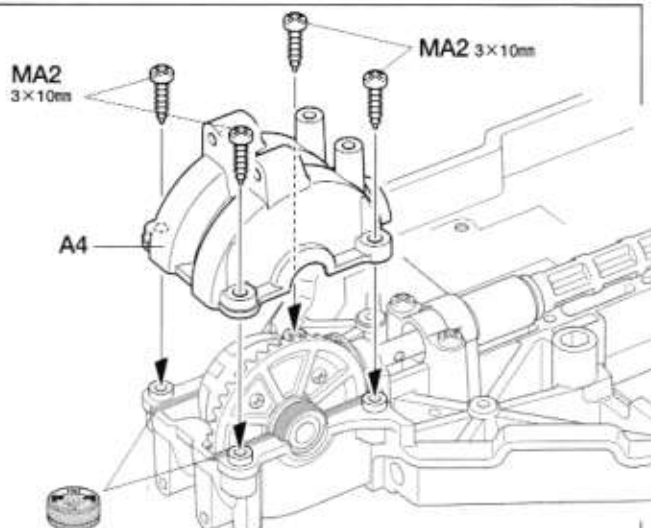

★走行時に細かい砂などの侵入を防ぐためパーツの合わせ目にアンチウェアグリスを塗ります。
★Apply anti-wear grease to the joint to prevent dust and sand from entering.
★Verschleiß minderndes Fett auftragen um das Eindringen von Staub und Sand zu vermeiden.
★Appliquer de la graisse anti-usure pour éviter l'intrusion de saletés et de sable.

3×10mmタッピングビス
Tapping screw
Schneidschraube
Vis décollée

MA2 ×4

1280メタル
Metal bearing
Metall-Lager
Pallier en métal

BB1 ×2

8

3×10mmタッピングビス
Tapping screw
Schneidschraube
Vis décollée

MA2 ×4

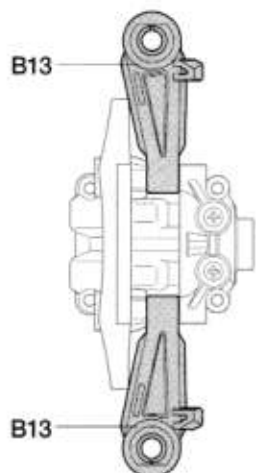

8 フロントアッパーアームの取り付け Attaching front upper arms Anbringen des vorderen, oberen Lenkers Fixation des triangles supérieurs avant

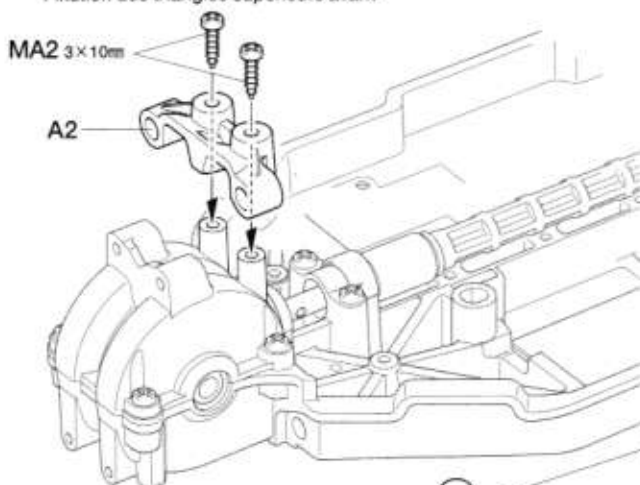

★図の向きでキズをつけないように押し込みます。
★Push in.
★Eindrücken.
★Introduire.

SNAP!
パチン



★形、取り付け向きに注意。
★Note direction and shape of part.
★Auf Richtung und Aussehen des Teils achten.
★Noter le sens et la forme de la pièce.

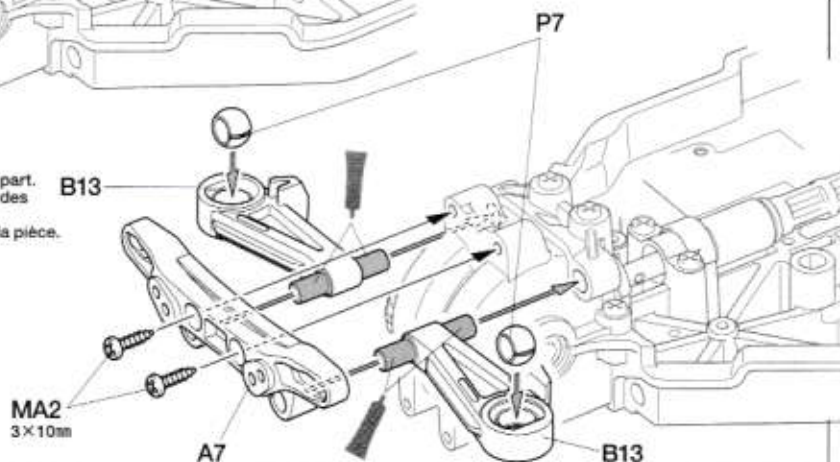

9

注意!
CAUTION

- ★取り付け向きに注意。
- ★Note direction.
- ★Auf richtige Platzierung achten.
- ★Noter le sens.

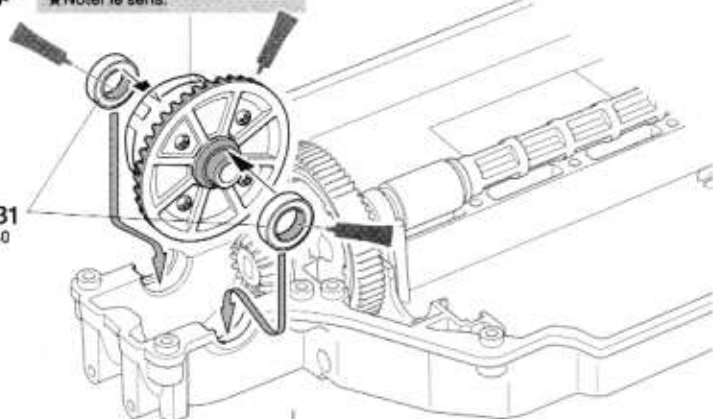
BB1
1280

9

- デフギヤの取り付け (リヤ)
- Attaching differential gear (rear)
- Einbau des Differentialgetriebes (hinten)
- Installation du différentiel (arrière)

MA2
3×10mm

MA2 3×10mm

A4

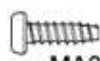
MA2
3×10mmMA2
3×10mmMA2
3×10mmMA2
3×10mmMA2
3×10mmMA2
3×10mmMA2
3×10mmMA2
3×10mmMA2
3×10mmMA2
3×10mmMA2
3×10mmMA2
3×10mmMA2
3×10mmMA2
3×10mmMA2
3×10mmMA2
3×10mmMA2
3×10mmMA2
3×10mmMA2
3×10mmMA2
3×10mmMA2
3×10mmMA2
3×10mmMA2
3×10mmMA2
3×10mmMA2
3×10mmMA2
3×10mmMA2
3×10mmMA2
3×10mmMA2
3×10mmMA2
3×10mmMA2
3×10mmMA2
3×10mmMA2
3×10mmMA2
3×10mmMA2
3×10mmMA2
3×10mmMA2
3×10mmMA2
3×10mmMA2
3×10mmMA2
3×10mmMA2
3×10mmMA2
3×10mmMA2
3×10mmMA2
3×10mmMA2
3×10mmMA2
3×10mmMA2
3×10mmMA2
3×10mm

MA2 ×4

- 3×10mm タッピングビス
- Tapping screw
- Schneidschraube
- Vis décolletée



BB1

×2

- 1280メタル
- Metal bearing
- Metall-Lager
- Palier en métal

10



MA2 ×4

- 3×10mm タッピングビス
- Tapping screw
- Schneidschraube
- Vis décolletée

B17

B17

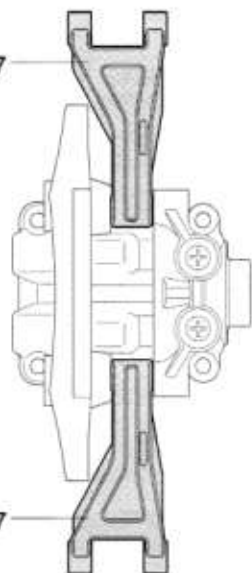

10

- リヤアッパーアームの取り付け
- Attaching rear upper arms
- Befestigen der hinteren, oberen Lenker
- Installation des tirants arrière

Short
ショート
タイプ

- ★ホイールベースがショートタイプの場合。
- ★When using a short wheelbase.
- ★Bei kurzem Radstand.
- ★Avec un empattement court.

P19

A2

MA2 3×10mm

A2

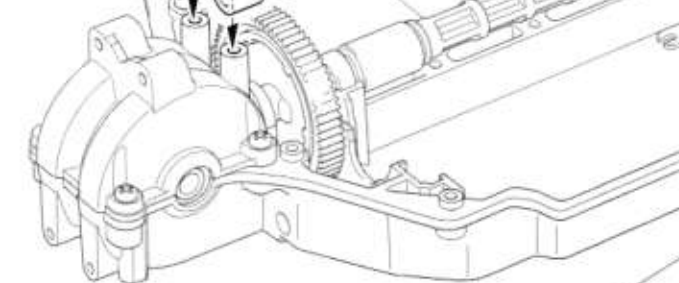

A7

MA2 3×10mm

MA2
3×10mmMA2
3×10mmMA2
3×10mmMA2
3×10mmMA2
3×10mmMA2
3×10mmMA2
3×10mmMA2
3×10mmMA2
3×10mmMA2
3×10mmMA2
3×10mmMA2
3×10mmMA2
3×10mmMA2
3×10mmMA2
3×10mmMA2
3×10mmMA2
3×10mmMA2
3×10mmMA2
3×10mmMA2
3×10mmMA2
3×10mm

- ★形、取り付け向きに注意。
- ★Note direction and shape of part.
- ★Auf Richtung und Aussehen des Teils achten.
- ★Noter le sens et la forme de la pièce.

B17

11



MA4 ×2

- 3×8mm丸ビス (黒)
- Screw (black)
- Schraube (schwarz)
- Vis (noir)

11

- モーターマウントの取り付け
- Attaching motor mount
- Anbringen der Motoraufhängung
- Fixation du support moteur

- ★ゴムチューブを取り外します。
- ★Remove rubber tubing.
- ★Gummischlauch entfernen.
- ★Enlever le tube en caoutchouc.

- ★図の位置に取り付けます。
- ★Attach as shown.
- ★Gemäß Abbildung anbringen.
- ★Installer comme indiqué.

《D9》

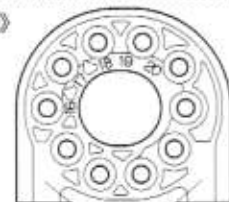
MA4
3×8mmMA4
3×8mmMA4
3×8mmMA4
3×8mmMA4
3×8mmMA4
3×8mmMA4
3×8mmMA4
3×8mmMA4
3×8mmMA4
3×8mmMA4
3×8mm

D9

MA4
3×8mmMA4
3×8mmMA4
3×8mmMA4
3×8mmMA4
3×8mmMA4
3×8mmMA4
3×8mmMA4
3×8mmMA4
3×8mmMA4
3×8mmMA4
3×8mm

MA9

- モータープレート
- Motor plate
- Motor-Platte
- Plaque-moteur

MA4
3×8mmMA4
3×8mmMA4
3×8mm

- 540タイプモーター
- Type 540 motor
- 540er Motor
- Moteur Type 540

セッティング
SETTING
UP

- ★他のピニオンを使う場合。
- ★When using different pinion gears.
- ★Bei der Verwendung unterschiedlicher Ritzel.
- ★Avec des pignons moteur différents.

P20

- ★この面が表側になるように取り付けます。
- ★This diagram shows front face of part.
- ★Das Diagramm zeigt die Vorderseite des Teiles.
- ★Cette vue montre la face avant de la pièce.

12

MA2 ×7
3×10mm タッピングビス
Tapping screw
Schneidschraube
Vis décollétée

MA6 ×1
3×3mm イモネジ
Grub screw
Madenschraube
Vis pointeau

MA8 ×1
17T ビニオンギヤ
Pinion gear
Motorritzel
Pignon moteur

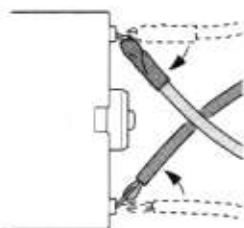

★コードの端子部分を曲げます。
★Bend terminals as shown.
★Anschlusskabel wie abgebildet biegen.
★Orienter les câbles comme indiqué.

12

モーターの取り付け
Attaching motor
Motor-Einbau
Fixation du moteur

六角棒レンチ (1.5mm)
Hex wrench
Imbusschlüssel
Clé Allen

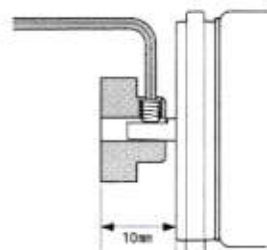
MA6
3×3mmMA8
17T

★図の位置で取り付けます。
★Attach as shown.
★Gemäß Abbildung anbringen.
★Installer comme indiqué.

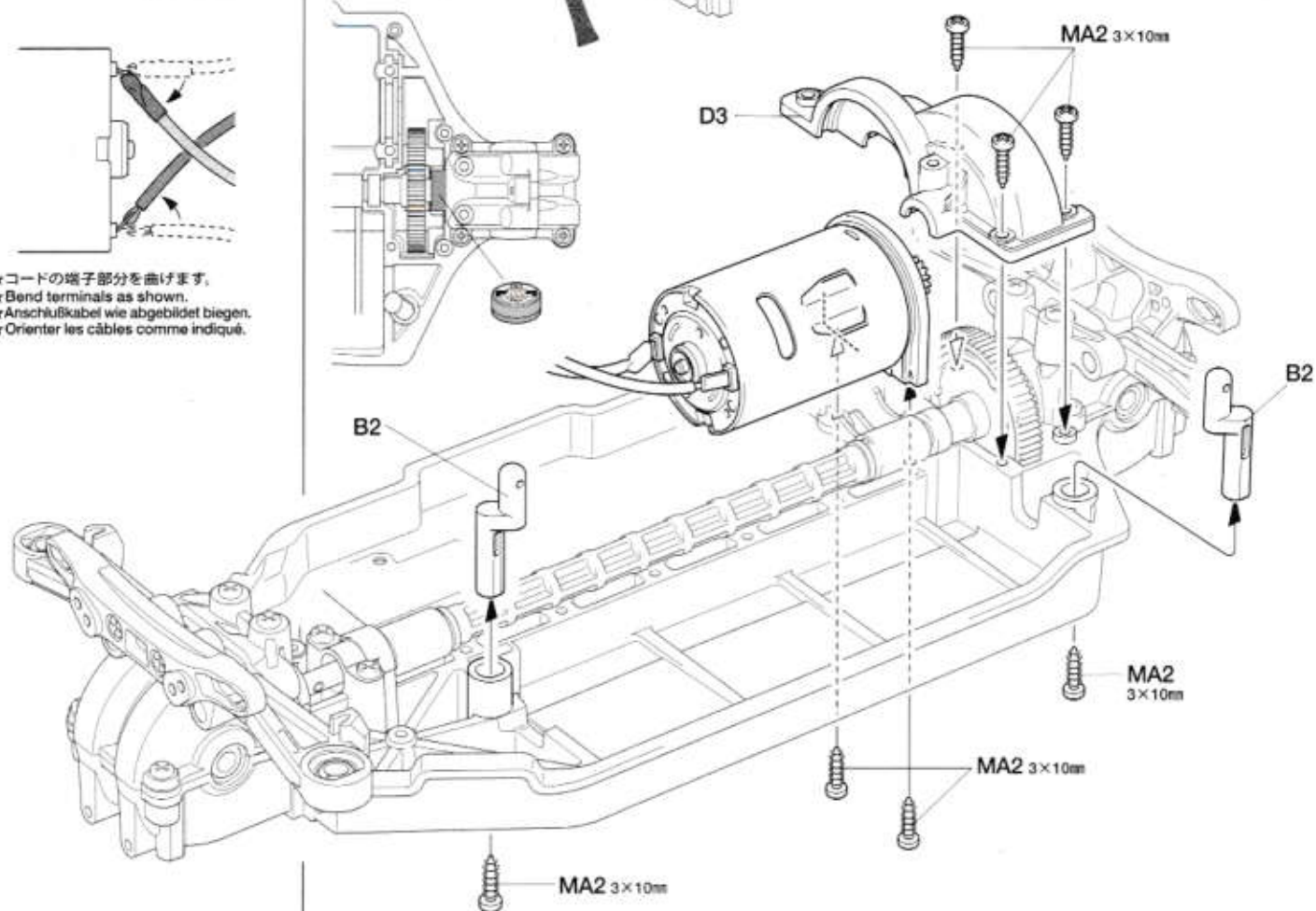

13

MA2 ×1
3×10mm タッピングビス
Tapping screw
Schneidschraube
Vis décollétée

13

リヤロワアームの取り付け
Attaching rear lower arms
Befestigen der hinteren, unteren Lenker
Installation des tirants inférieurs arrière

Short
ショート
タイプ

★ホイールベースがショートタイプの場合。
★When using a short wheelbase.
★Bei kurzem Radstand.
★Avec un empattement court.

P19

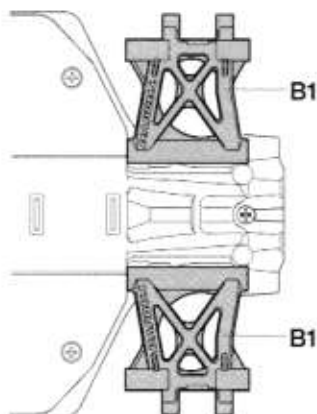

★形、取り付け向きに注意。
★Note direction and shape of part.
★Auf Richtung und Aussehen des Teils achten.
★Noter le sens et la forme de la pièce.

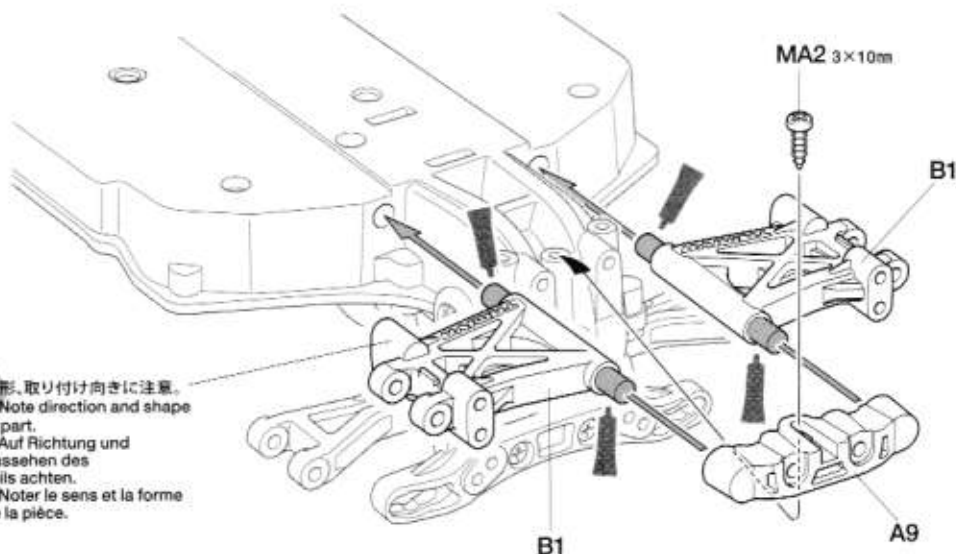

タミヤニュースを読もう

タミヤニュースはモデル作りの情報誌として多くの方に愛読されています。ご希望の方は模型店でおたずね下さい。当社より定期購読する方法もあります。

14



3×15mmタッピングビス
Tapping screw
Schneidschraube
Vis décollée

MA1 ×2



3×10mm皿タッピングビス
Tapping screw
Schneidschraube
Vis taraudeuse

MA3 ×2

14

リヤバンパーの取り付け
Attaching rear bumper
Einbau des hinteren Stoßfängers
Fixation du pare-chocs arrière

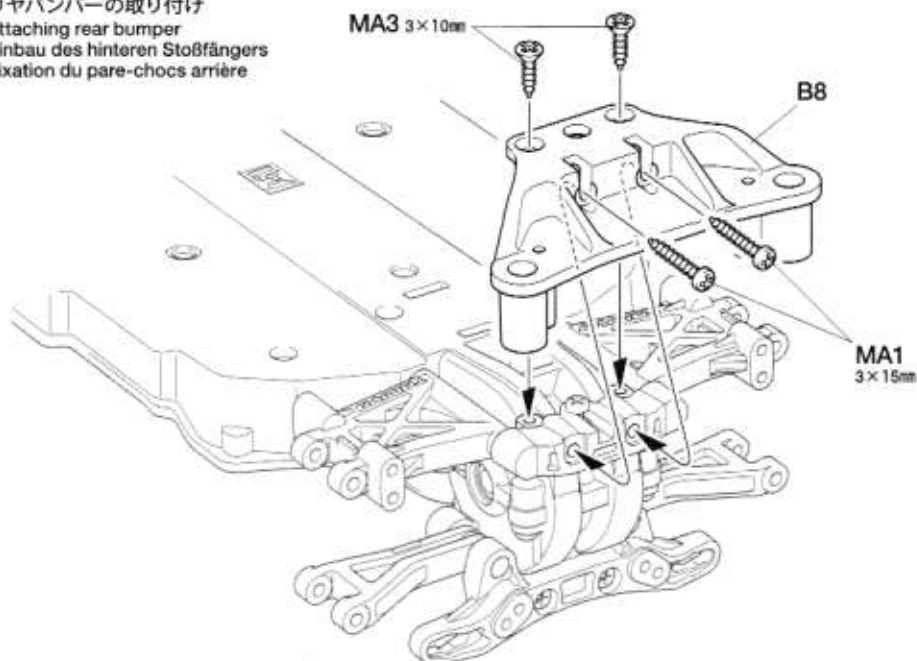

15



3×10mmタッピングビス
Tapping screw
Schneidschraube
Vis décollée

MA2 ×1

15

フロントロウアームの取り付け
Attaching front lower arms
Anbringen des vorderen, unteren Lenkers
Fixation des triangles inférieurs avant

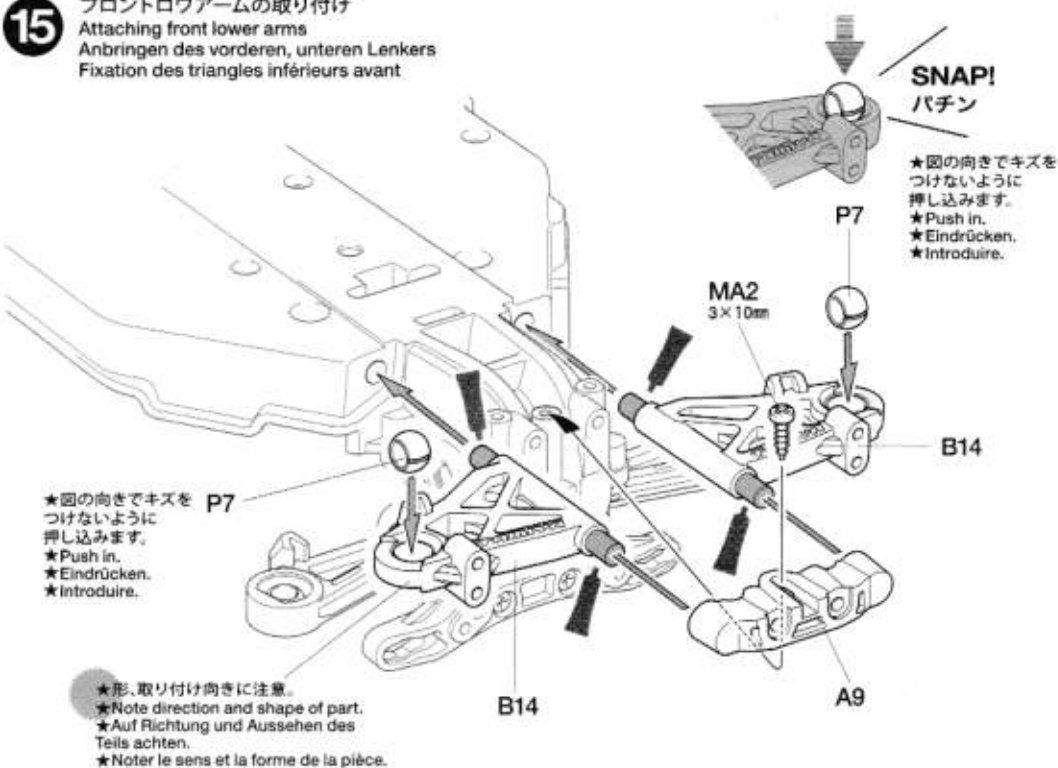

B

16~21

袋詰Bを使用します
BAG B / BEUTEL B / SACHET B

16



1050プラベアリング
Plastic bearing
Plastik-Lager
Palier en plastique

BB3 ×2



ホイールアクスル
Wheel axle
Rad-Achse
Axe de roue

MB9 ×2

16

リアアップライトの組み立て
Rear uprights
Achsschenkel hinten
Fusées arrière

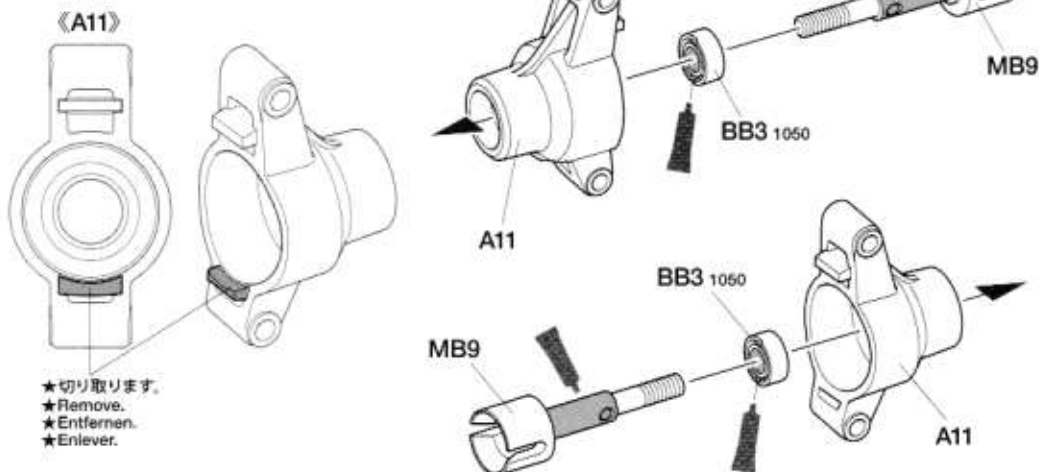

●タミヤのホームページには豊富な情報が満載です。ぜひご覧ください。

タミヤ・ホームページアドレス

www.famiya.com



20

5mmビローボール
Ball connector
Kugelkopf
Connecteur à rotule

MB5 ×2



MB6 ×2 3×18mm両ネジシャフト
Threaded shaft
Gewindestange
Tige filetée



MB11 ×4

5mmアジャスター
Adjuster
Einstellstück
Chape à rotule

20

ステアリングワイバーの組み立て
Steering linkage
Lenkgestänge
Barres d'accouplement

《アジャスターロッド》
Adjuster rod
Zugstange
Barre d'accouplement

★2個作ります。
★Make 2.
★2 Satz anfertigen.
★Faire 2 jeux.

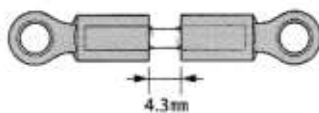

★2個作ります。
★Make 2.
★2 Satz anfertigen.
★Faire 2 jeux.

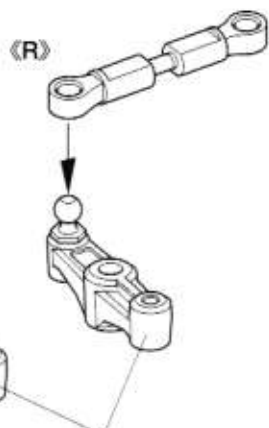
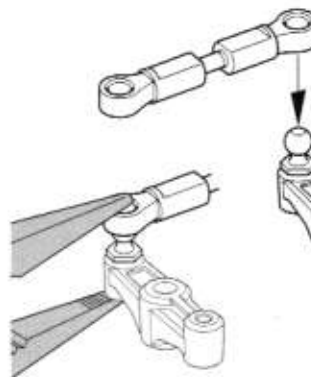
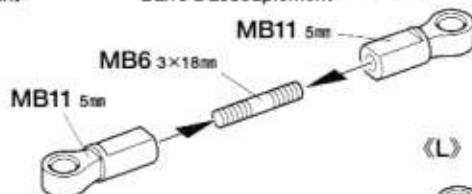
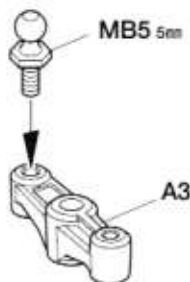

注意!
NOTICE

★ラジオペンチなどで押し込みます。
★Push in using long nose pliers.
★Mit Spitzzange eindrücken.
★Enchasser à l'aide de pinces à becs longs.

★取り付け向きに注意。
★Note direction.
★Auf richtige Platzierung achten.
★Noter le sens.

21



MB2 ×2 3×18mm段付タッピングビス
Step screw
Paßschraube
Vis décollétée



MB4 ×2

3mmワッシャー
Washer
Beilagscheibe
Rondelle

21

ステアリングワイバーの取り付け
Attaching steering linkage
Einbau des Lenkgestänges
Fixation des barres
d'accouplement

MB2 3×18mm

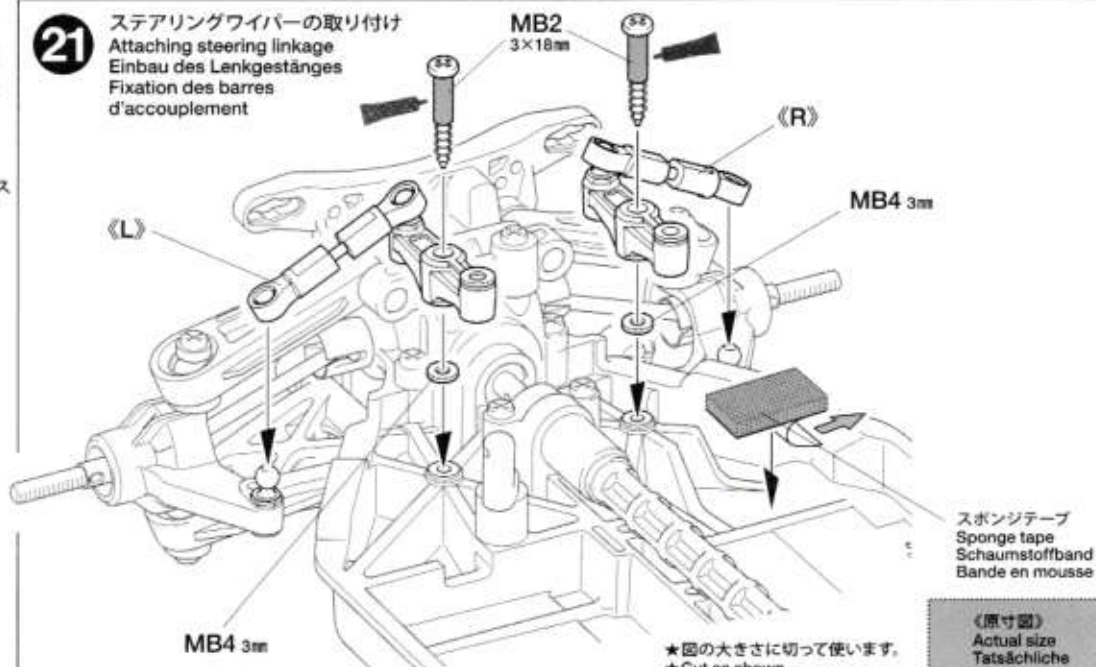

スポンジテープ
Sponge tape
Schaumstoffband
Bande en mousse

《原寸図》
Actual size
Tatsächliche
Größe
Taille réelle

★図の大きさに切って使います。
★Cut as shown.
★Gemäß Abbildung schneiden.
★Couper comme montré.

C

22~24

袋詰Cを使用します
BAG C / BEUTEL C / SACHET C

注意!
NOTICE

★SP.519 C.V.A.ダンパーミニ(II)を組み込む場合は、㉔~㉖の代わりに18ページのC.V.A.ダンパーミニ(II)の組み立て図を参考に組み立ててしてください。
★Export version includes CVA dampers. Refer to P18 when assembling/attaching.
★Die Export Version hat CVA Dämpfer. Beachten Sie Seite 18 für Zusammenbau und Anbringung.
★La version export inclut des amortisseurs CVA. Se reporter page 18 pour assembler/fixer.

22

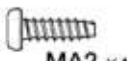

MA2 ×4

3×10mmタッピングビス
Tapping screw
Schneidschraube
Vis décollétée

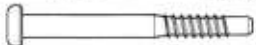

MC2 ×4

フロントダンパーシャフト
Front damper shaft
Vordere Kolbenstange
Axe de piston avant

《ゴムパイプ》
Rubber tubing
Gummrohr
Tube caoutchouc

★各4個作ります。
★Make 4 each.
★Je 4 Satz anfertigen.
★Faire 4 jeux de chaque.

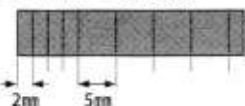

22

ダンパーの組み立て
Damper assembly
Zusammenbau der Stoßdämpfer
Assemblage des amortisseurs

★4個作ります。
★Make 4.
★4 Satz anfertigen.
★Faire 4 jeux.

★組み立てた後にダンパーを数回動かしてください。
★After assembly, check damper movement.
★ach dem Zusammenbau die Beweglichkeit des Dämpfers überprüfen.
★Après assemblage, vérifier le mouvement de l'amortisseur.

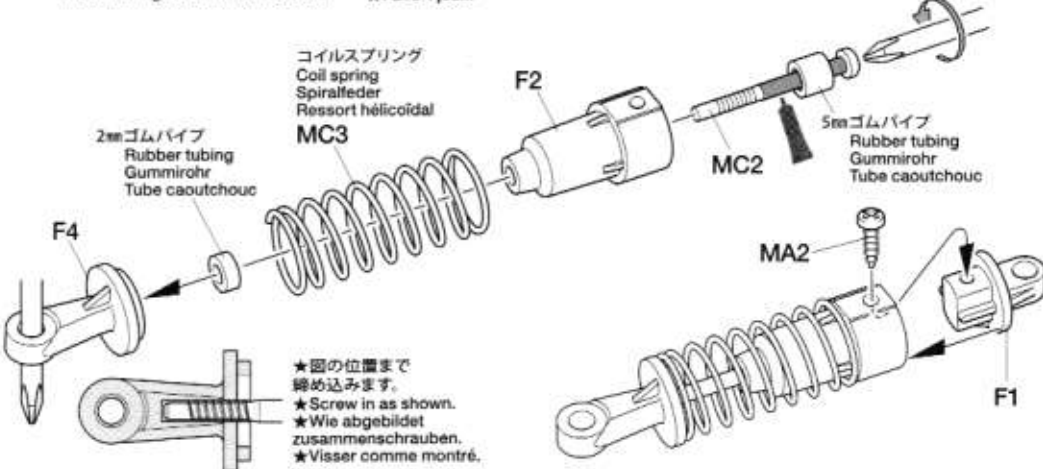

★図の位置まで締め込みます。
★Screw in as shown.
★Wie abgebildet zusammenschrauben.
★Visser comme montré.

23



3×14mm段付タッピングビス

Step screw
Paßschraube
Vis décollée

MC1 ×4

23

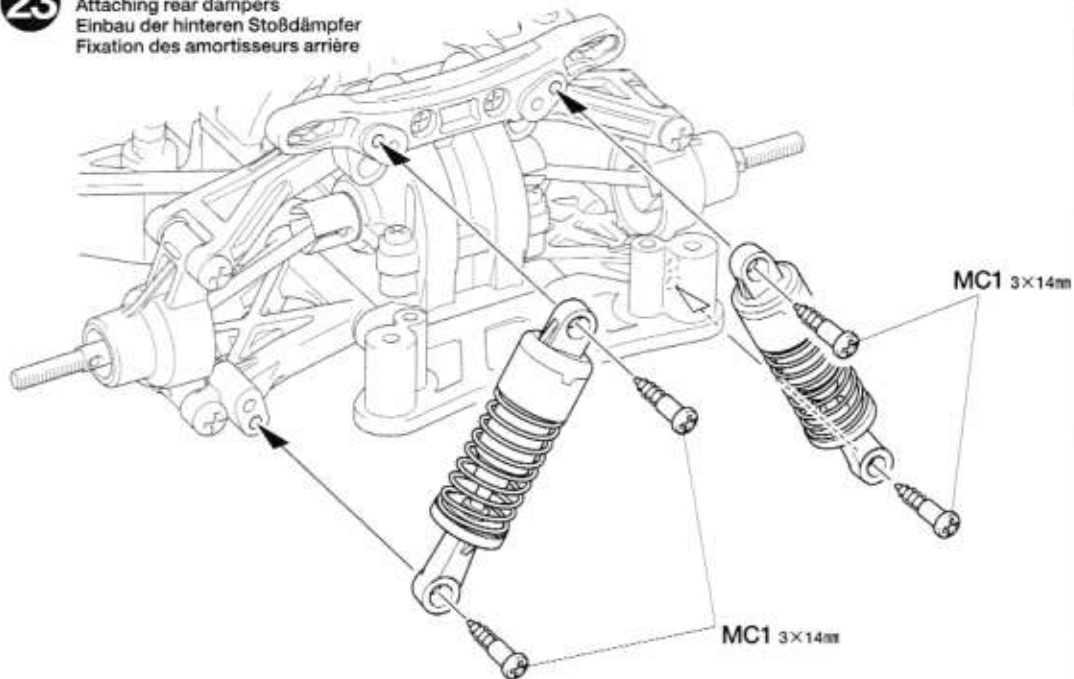
ダンパーの取り付け(リヤ)
Attaching rear dampers
Einbau der hinteren Stoßdämpfer
Fixation des amortisseurs arrière

24



3×14mm段付タッピングビス

Step screw
Paßschraube
Vis décollée

MC1 ×4

24

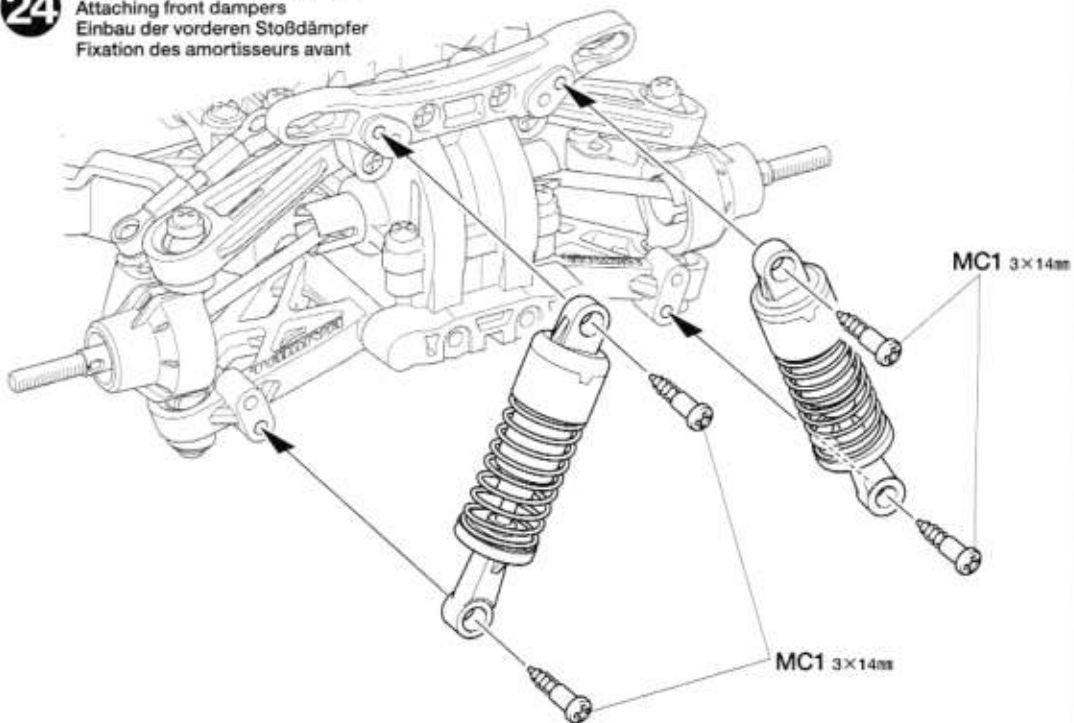
ダンパーの取り付け(フロント)
Attaching front dampers
Einbau der vorderen Stoßdämpfer
Fixation des amortisseurs avant

D

25~37

袋詰Dを使用します
BAG D / BELTLE D / SACHET D

25

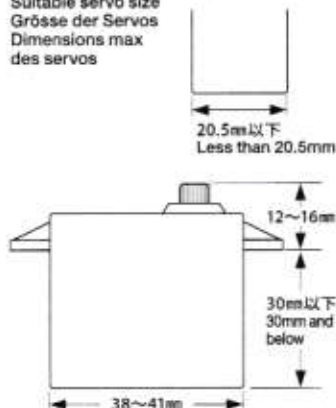
《使用できるサーボの大きさ》
Suitable servo size
Größe der Servos
Dimensions max
des servos

★これより先の組み立てではラジオコントロールメカを使用します。ご注意ください。
★The following assembly steps involve the R/C unit (separately available).
★Die nachfolgenden Bauschritte schließen die (getrennt erhältliche) RC-Einheit ein.
★L'étape d'assemblage suivante nécessite un ensemble R/C (disponible séparément).

25

使用可能なラジオコントロールメカ/プロポ
R/C unit
RC-Einheit
Ensemble R/C

※《ESC》
※Electronic speed controller
※Elektronischer Fahrregler
※Variateur de vitesse électronique

※ESCはエレクトロニック スピード
コントローラーの略です。

★ご使用のプロポセット付属の取扱説明書をよく読んでからお使いください。
★Refer to the manual included with R/C unit.
★Die bei der RC-Anlage enthaltene Anleitung beachten.
★Se référer au manual inclus avec l'équipement R/C.

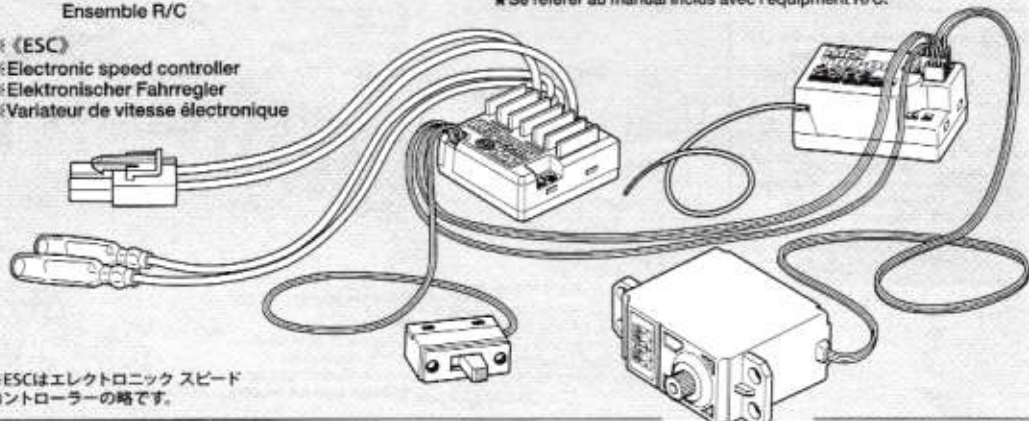

3×10mm丸ビス(黒)
Screw (black)
Schraube (schwarz)
Vis (noir)

MD3 ×1

2.6×10mmバインドビス
Binding screw
Flachkopfschraube
Vis à tête poêlier

MD6 ×1

3×10mmタッピングビス
Tapping screw
Schneidschraube
Vis taraudeuse

MA2 ×1

2.6×10mmタッピングビス
Tapping screw
Schneidschraube
Vis taraudeuse

MD5 ×1

Checking R/C equipment

- 1 Install batteries.
- 2 Extend receiver antenna.
- 3 Connect charged battery.
- 4 Switch on transmitter.
- 5 Switch on receiver.
- 6 Trims in neutral.
- 7 Slide steering reverse switch to "Normal" position.
- 8 Steering wheel in neutral.
- 9 Servo in neutral position.
- 10 After attaching servo saver, switch off R/C units and disconnect connectors.

Überprüfen der RC-Anlage

(Siehe Bild rechts.)

- 1 Batterien einlegen.
- 2 Empfängerantenne ausrollen.
- 3 Voll aufgeladenen Akku verbinden.
- 4 Sender einschalten.
- 5 Empfänger einschalten.
- 6 Trimmhebel neutral stellen.
- 7 Schalter für Lenkservo (Servo-Normal).
- 8 Lenkrad neutral stellen.
- 9 Servo in Neutralstellung.
- 10 Nachdem der Servo-Saver angebracht ist, die RC-Einheit ausschalten und die Stecker abziehen.

Vérification de l'équipement R/C

- 1 Mettre en place les piles.
- 2 Déployer l'antenne du récepteur.
- 3 Charger complètement la batterie.
- 4 Allumer l'émetteur.
- 5 Allumer le récepteur.
- 6 Placer les trims au neutre.
- 7 Position "Normal" pour le servo de direction.
- 8 Le volant de direction au neutre.
- 9 Servo au neutre.
- 10 Après installation du sauve-servo, éteindre l'ensemble R/C et débrancher les connecteurs.

《ラジオコントロールメカのチェック》

Checking R/C equipment
Überprüfen der RC-Anlage
Vérification de l'équipement R/C



- ★ご使用のプロポセット付属の取扱説明書をよく読んでからお使いください。
- ★Refer to the manual included with R/C unit.
- ★Die bei der RC-Anlage enthaltene Anleitung beachten.
- ★Se référer au manuel inclus avec l'équipement R/C.

- ★番号の順にチェックし、必ずサーボのニュートラルを確認して組み立ててください。
- ★Make sure the servo is in neutral prior to assembly.
- ★Servo vor dem Einbau in neutrale Stellung bringen.
- ★S'assurer que le servo est au neutre avant assemblage.



- 7 リバーススイッチをノーマル側(N)にします。
- 6 トリムを中心位置にします。

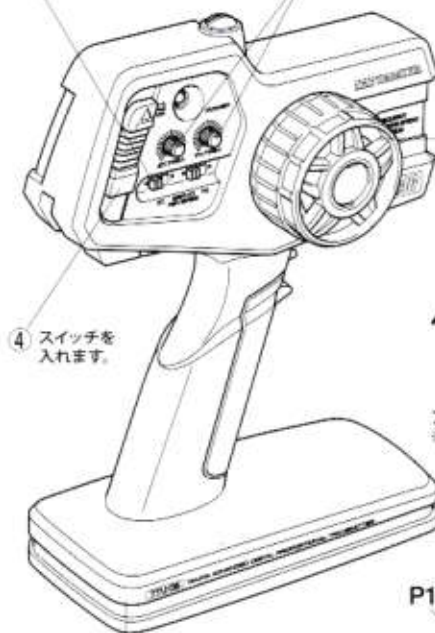

- 1 電池をセットします。



- ★タミヤ製サーボの場合はP4とMD5を使用します。他社製サーボを使用する場合は下の表をご覧ください。
- ★Use P4 and MD5 when using Tamiya servos. See diagram below when using other brands of servo.
- ★P4 und MD5 benutzen bei Tamiya Servos. Bei der Verwendung anderer Servos unten stehendes Diagramm beachten.
- ★Utiliser P4 et MD5 avec des servos Tamiya. Se reporter au tableau ci-dessous pour d'autres marques de servos.

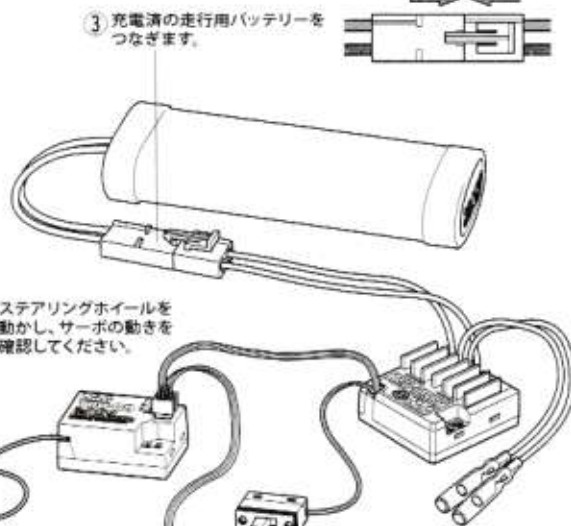

- 2 アンテナをのばします。
※アンテナのない受信機もあります。
- 5 スイッチを入れます。

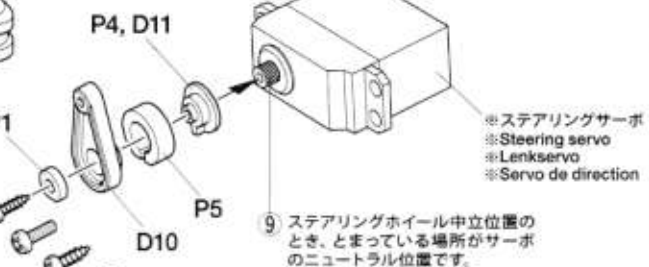

- 9 ステアリングホイール中立位置のとき、とまっている場所がサーボのニュートラル位置です。
- ※ステアリングサーボ
※Steering servo
※Lenkservo
※Servo de direction

- 10 取り付け後、送受信機のスイッチを切り、走行用バッテリーもはずしておきます。

《サーボホーン用ビスの選び方》 / Selecting Servo Horn Screw Schraube des Servohorns / Choix du palonnier de servo

★他社製サーボを搭載する場合は、サーボホーン用ビスをキット付属の10mmサイズビスに交換します。この表をよく見て、4種類の中からサーボに合わせたビスを選んでください。また、これ以外のビスの場合はプロポメーカーにお問い合わせください。

★When using other brands of servo, replace servo horn screw with 10mm screw included in this kit, using this diagram to select the correct screw. If there is no suitable screw, please contact the servo manufacturer.

★Bei der Verwendung anderer Servos sollte die Schraube am Servohorn durch die beiliegende 10mm Schraube ersetzt werden. Beachten Sie das Diagramm für die Auswahl der richtigen Schraube. Ist dort keine geeignete Schraube aufgeführt, fragen Sie den Servohersteller.

★Pour d'autres marques de servos, remplacer la vis de palonnier par la vis 10mm incluse dans ce kit, en utilisant ce tableau pour choisir la vis correcte. S'il n'y a pas de vis compatible, contacter le fabricant du servo.

★サーボからビスを外します。
★Remove original servo horn screw.
★Originalschraube des Servohorns entfernen.
★Enlever la vis originale du palonnier.

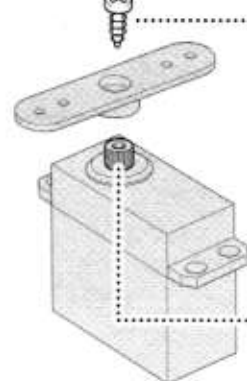

- 1 ★ビスのネジ部をよく見て、ビスの種類を確認します。
★Examine screw and determine type.
★Schraube überprüfen und die Richtige auswählen.
★Examiner la vis et déterminer le type.
- 2 ★下の原寸図でビスの太さを確認し、選択したビスを使います。
★Check screw thickness with diagram below. Use selected screw.
★Dicke der Schraube mit dem unten stehenden Diagramm vergleichen. Die ausgewählte Schraube nutzen.
★Vérifier l'épaisseur de la vis sur le tableau ci-dessous. Utiliser la vis choisie.

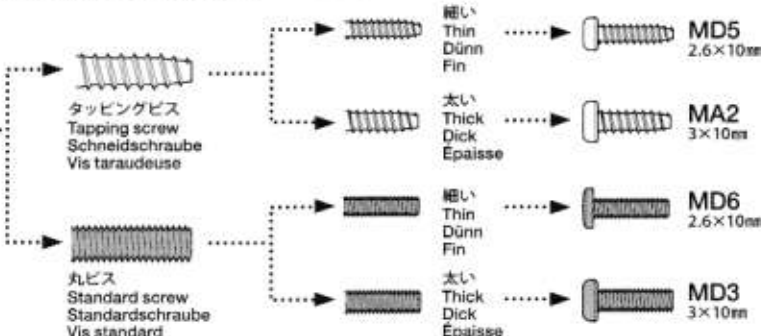

- ★使用するサーボの取り付け部に合わせて選びます。
★Match part with servo.
★Den zum Servo passenden Sockel aussuchen.
★Utiliser une pièce adaptée au servo.



27



3×12mm タッピングビス
Tapping screw
Schneidschraube
Vis décolletée

MD2 ×2



3×8mm タッピングビス
Tapping screw
Schneidschraube
Vis décolletée

MD4 ×2



3mm ワッシャー
Washer
Beilagscheibe
Rondelle

MB4 ×2

28



3×12mm タッピングビス
Tapping screw
Schneidschraube
Vis décolletée

MD2 ×1

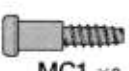

3×14mm 段付タッピングビス
Step screw
Paßschraube
Vis décolletée

MC1 ×2

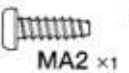

3×10mm タッピングビス
Tapping screw
Schneidschraube
Vis décolletée

MA2 ×1

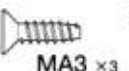

3×10mm Ⅲ タッピングビス
Tapping screw
Schneidschraube
Vis taraudeuse

MA3 ×3



3×8mm タッピングビス
Tapping screw
Schneidschraube
Vis décolletée

MD4 ×4



2×10mm 丸ビス
Screw
Schraube
Vis

MD7 ×2



2mm ワッシャー
Washer
Beilagscheibe
Rondelle

MD10 ×2



MD12 ×1
スイッチブーツ
Switch cover
Schalter-
Abdeckung
Protection
d'interrupteur

D12

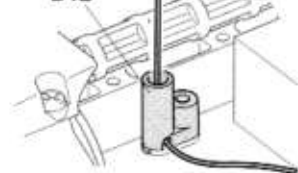

★図のように取り付けます。アンテナをはさまないように注意してください。保護カバーを使う場合は外してください。

★Attach as shown. Make sure not to pinch antenna. Do not attach when using receiver case.

★Gemäß Abbildung anbringen. Darauf achten, die Antenna nicht einzuklemmen. Nicht verwenden bei der Nutzung des Empfängerkastens.

★Installer comme indiqué. Ne pas pincer l'antenne. Ne pas fixer si on utilise un boîtier de récepteur.

★受信機を保護ケースでカバーする事ができます。使用する場合はP20をご覧ください。
★See P.20 when using receiver case.
★Bei der Nutzung des Empfängerkastens Seite 20 beachten.
★Voir page 20 si on utilise un boîtier de récepteur.

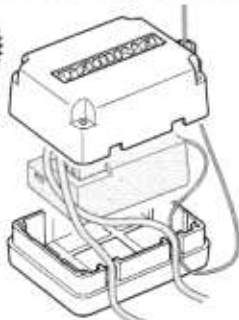
セッティング
SETTING
UP

27

サーボステーの取り付け

Attaching servo stay
Einbau der Servohalter
Fixation des supports de servo

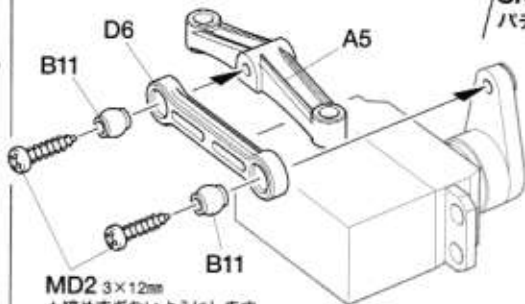
SNAP!
パチン

MD2 3×12mm

★締めすぎないようにします。
★Do not overtighten.
★Nicht ganz einschrauben.
★Ne pas serrer trop.

★ラジオペンチなどでキズをつけないように押し込みます。
★Push in using long nose pliers.
★Mit Spitzzange eindrücken.
★Enchasser à l'aide de pinces à becs longs.

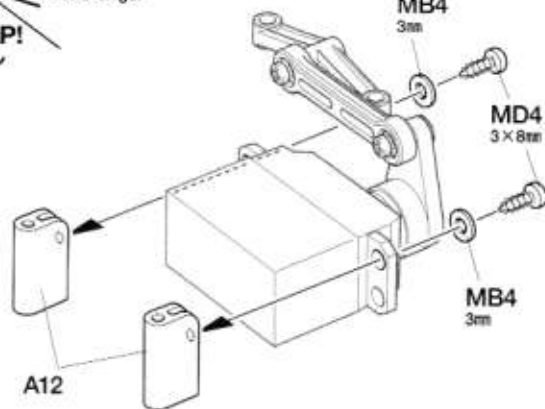

28

ステアリングサーボの取り付け

Attaching steering servo
Lenkservo-Einbau
Fixation du servo de direction

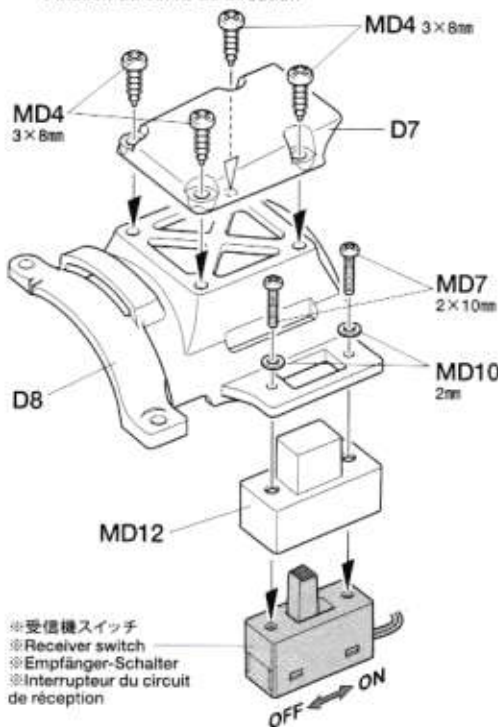

※受信機スイッチ
※Receiver switch
※Empfänger-Schalter
※Interrupteur du circuit de réception

OFF ← ON

★アンテナ線を先に通します。受信機にはアンテナ線のないものもありますが、D12は必ず取り付けてください。

★Pass antenna cable before attaching D12. Always attach D12, even when not using an antenna cable.

★Antennenkabel durchziehen bevor D12 angebaut wird. D12 immer anbauen, auch wenn kein Antennenkabel verwendet wird.

★Passer le câble d'antenne avant de fixer D12. Toujours fixer D12, même s'il n'y a pas de câble d'antenne.

セッティング
SETTING
UP

★保護ケースを使用する場合。
★When using a receiver case.
★Bei Nutzung des Empfängerkastens.
★Avec un boîtier de récepteur.

P20

★受信機スイッチから表示プレートははずしておきます。
★Remove switch plate when attaching receiver switch.
★Zum Befestigen des Empfängeralters die Schalterplatte vorher entfernen.
★Enlever la plaquette pour installer l'interrupteur du récepteur.

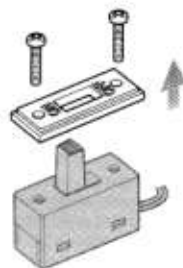
注意!
NOTICE

★ステアリングサーボはプロペラシャフトに当たらないように取り付けます。
★Attach steering servo ensuring it does not come into contact with propeller shaft.
★Lenkservo so einbauen, dass es nicht an der Antriebswelle streift.
★Fixer le servo de direction en s'assurant qu'il n'est pas en contact avec le cardan.

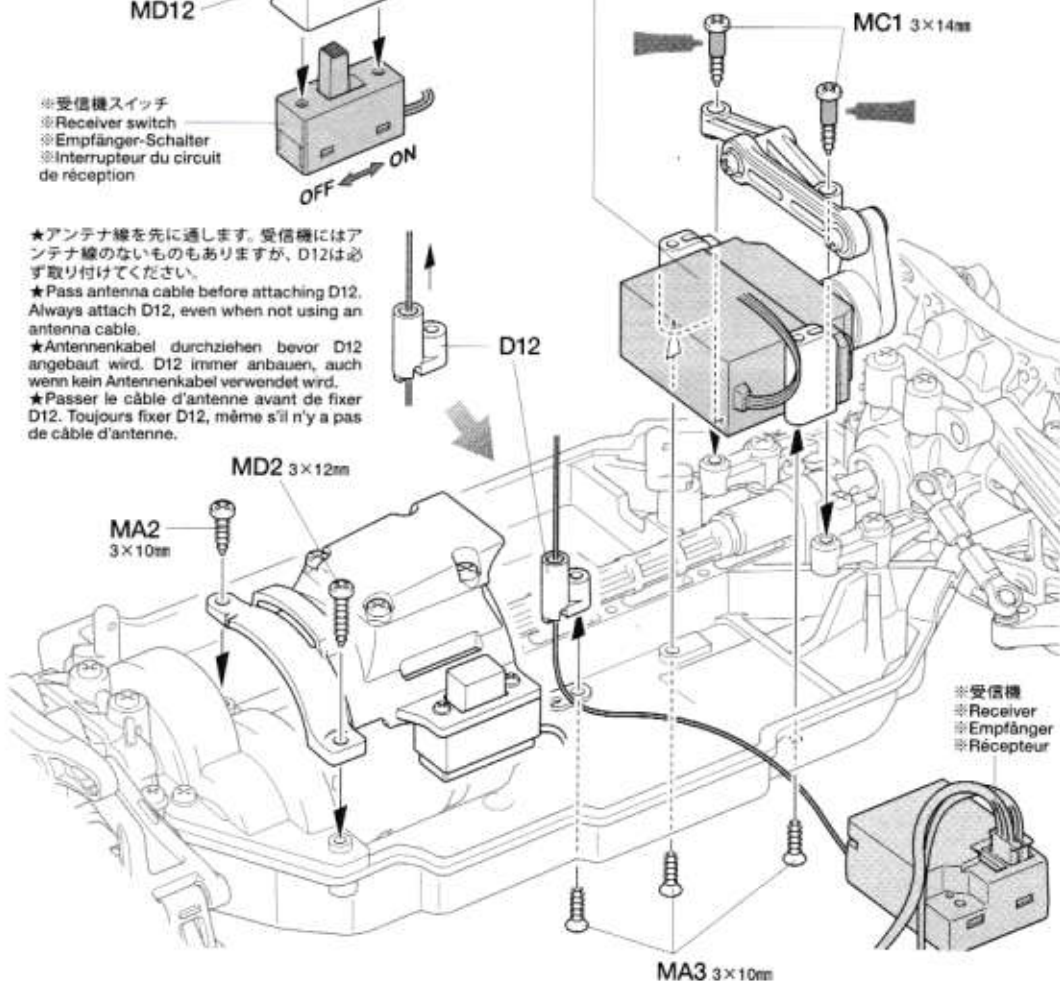

※受信機
※Receiver
※Empfänger
※Récepteur

MA3 3×10mm

- ★コネクター部は+ (プラス)、- (マイナス) を確かめ、しっかりつないでください。
- ★Connect cables firmly.
- ★Die Kabel fest zusammenstecken.
- ★Connecter fermement les câbles.



ESC、アンプ側 Speed controller Fahrtenregler Variateur de vitesse	モーター側 Motor Moteur
+ (プラス) コード (赤、オレンジ、黄) (+) Red, orange, yellow (+) Rot, orange, gelb (+) Rouge, orange, jaune	黄/赤コード Yellow / red Gelb / rot Jaune / rouge
- (マイナス) コード (黒、青) (-) Black, blue (-) Schwarz, blau (-) Noir, bleu	緑/黒コード Green / black Grün / schwarz Vert / noir

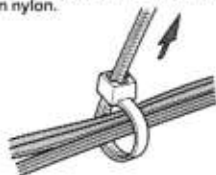

- ★配線コードはプロペラシャフトに干渉しないようにナイロンバンドでたばねておきます。
- ★Secure cables using nylon band.
- ★Kabel mit Nylonband zusammenbinden.
- ★Maintenir les câbles en place avec un collier en nylon.



- ★余分な部分はニッパーなどで切り取ります。
- ★Cut off excess portion using side cutters.
- ★Überstand mit Seitenschneider abschneiden.
- ★Enlever la partie excédentaire avec des pinces coupantes.

- ★キット付属のホイール、タイヤの形状は組み立てイラストと異なる場合があります。

- ★Wheels included in chassis w/body kit may differ from drawings shown at right.
- ★Die im Fahrgestell-Bausatz mit Karosserie enthaltenen Räder können von der rechts gezeigten Abbildung abweichen.
- ★Les roues incluses dans le kit avec carrosserie peuvent être différentes de celles montrées sur les dessins de droite.

	BB3 ×2 1050ブラベアリング Plastic bearing Plastik-Lager Pallier en plastique
	MA7 ×2 2×10mmシャフト Shaft Achse Axe
	MD9 ×2 4mmフランジロックナット Flange lock nut Sicherungsmutter Ecrou nylstop à flasque

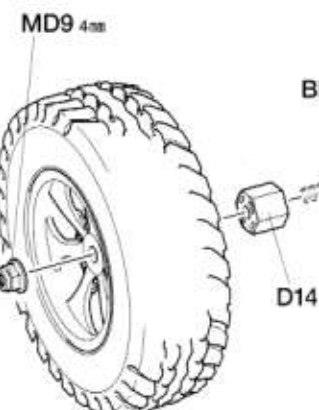

RCメカの搭載例 Attaching R/C unit Einbau der RC-Einheit Installation de l'ensemble R/C

- ※受信機
※Receiver
※Empfänger
※Récepteur
- ※ESC (FETアンプ)
※Electronic speed controller
※Elektronischer Fahrregler
※Variateur de vitesse électronique

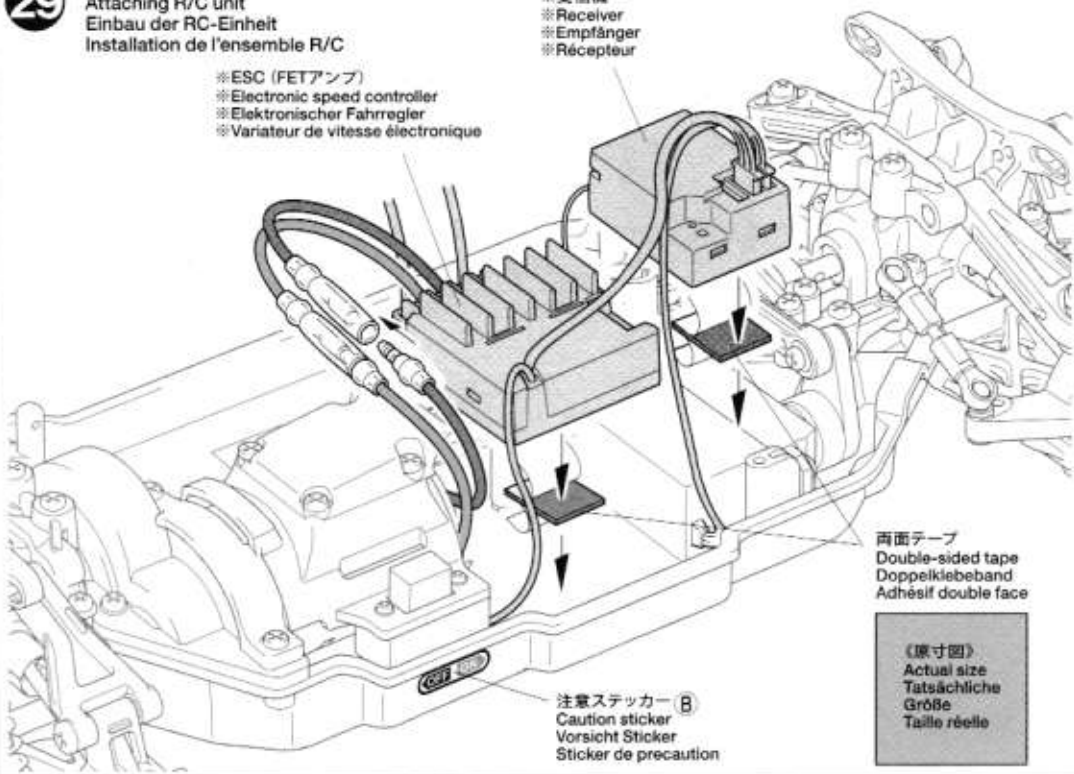

注意ステッカー (B)
Caution sticker
Vorsicht Sticker
Sticker de precaution

両面テープ
Double-sided tape
Doppelklebeband
Adhésif double face

(原寸図)
Actual size
Tatsächliche
Größe
Taille réelle

ホイールの組み立て Wheels Räder Roues

- ★4個作ります。
- ★Make 4.
- ★4 Satz anfertigen.
- ★Faire 4 jeux.

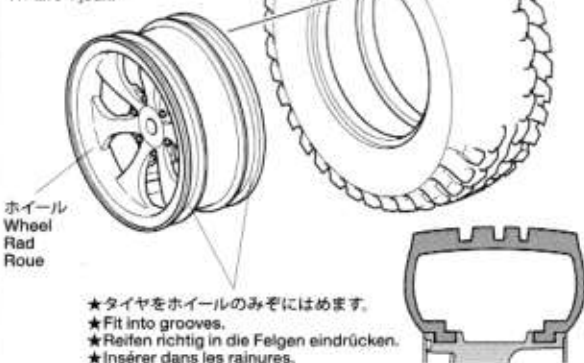

タイヤ
Tire
Reifen
Pneu

- ★タイヤとホイールの間に瞬間接着剤を流し込んで接着します。
- ★Apply instant cement.
- ★Sekundenkleber auftragen.
- ★Appliquer de la colle rapide (cyanoacrylate).



- ★タイヤを接着する前には必ずゴムタイヤ接着プライマー(OP.417)、中性洗剤で油分をおとしてください。タイヤとホイールがしっかり接着できます。
- ★Wipe tire surface with detergent or 53417 Rubber Tire Application Primer.
- ★Die Reifenoberfläche mit Spülmittel oder mit 53417 Grundierung für Gummireifen-Applikationen abwaschen.
- ★Nettoyer les pneus avec un détergent ou 53417 Rubber Tire Application Primer.

フロントホイールの取り付け Attaching front wheels Einbau der Vorderräder Fixation des roues avant

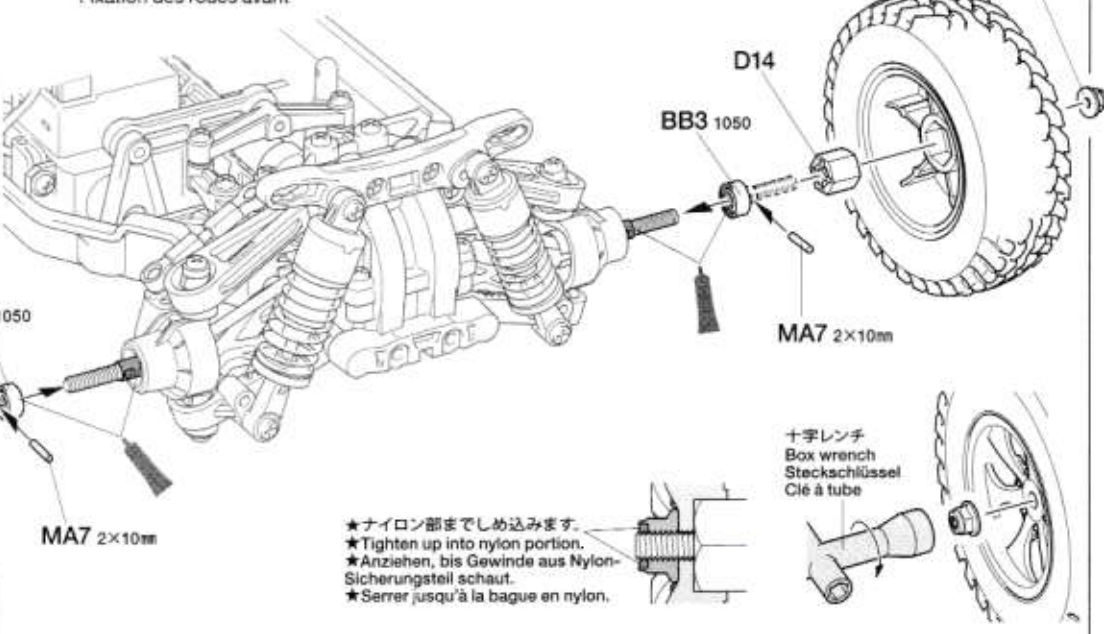

MD9
4mm

D14

BB3 1050

MA7 2×10mm

十字レンチ
Box wrench
Steckschlüssel
Clé à tube

- ★ナイロン部までしめ込みます。
- ★Tighten up into nylon portion.
- ★Anziehen, bis Gewinde aus Nylon-Sicherungsteil schaut.
- ★Serrer jusqu'à la bague en nylon.

32



BB3
×2
1050プラベアリング
Plastic bearing
Plastik-Lager
Palier en plastique



MA7 ×2
2×10mmシャフト
Shaft
Achse
Axe



MD9 ×2
4mmフランジロックナット
Flange lock nut
Sicherungsmutter
Ecrou nylistop à flasque

32

リヤホイールの取り付け
Attaching rear wheels
Einbau der Hinterräder
Fixation des roues arrière

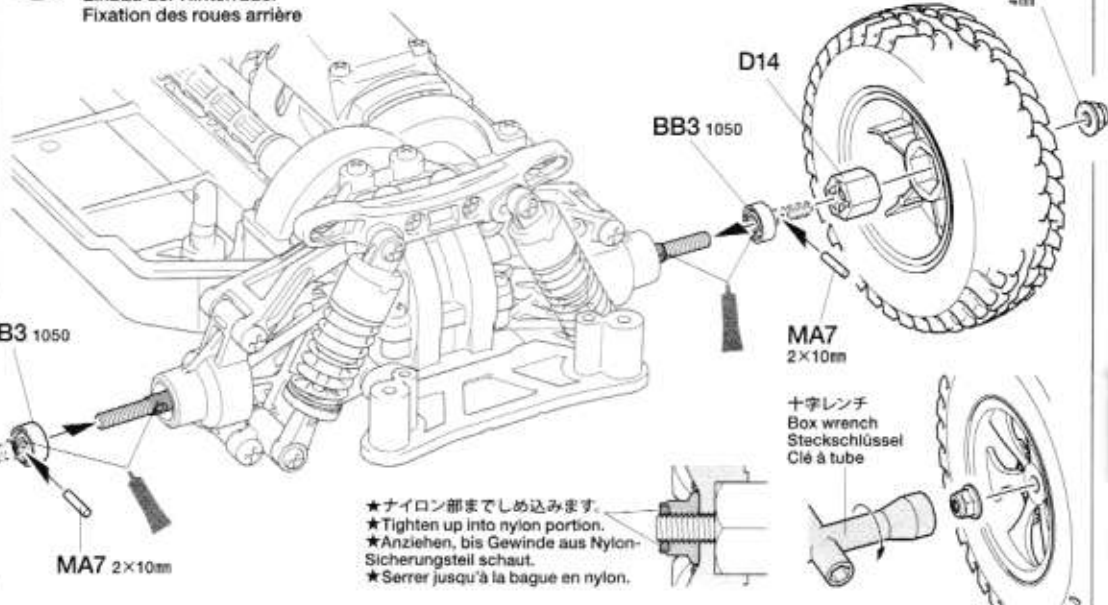

33

リヤボディマウントの取り付け
Attaching rear body mounts
Anbringung der hinteren
Karosseriehalterung
Fixation du support de
carrosserie arrière

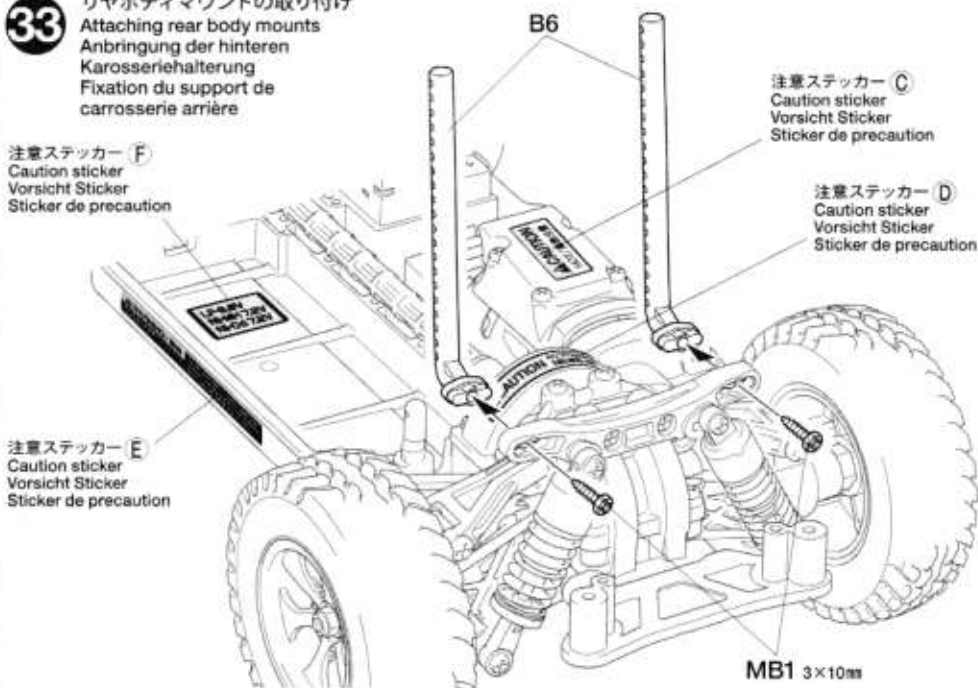

33

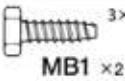

MB1 ×2
3×10mm六角タッピングビス
Hex head tapping screw
Schneidschraube
Vis taraudeuse à tête
hexagonale

セッティング
SETTING
UP
P20

★ボディに合わせてボディマウントの取り付け位置を変える事が出来ます。P20を参考にしてください。

★Refer to P.20 for body mount positions.

★Beim Anbau der Karosseriehalter Seite 20 beachten.

★Voir page 20 pour la position de montage de la carrosserie.

34

フロントボディマウントの取り付け
Attaching front body mounts
Anbringung der vorderen Karosseriehalterung
Fixation des supports de carrosserie avant

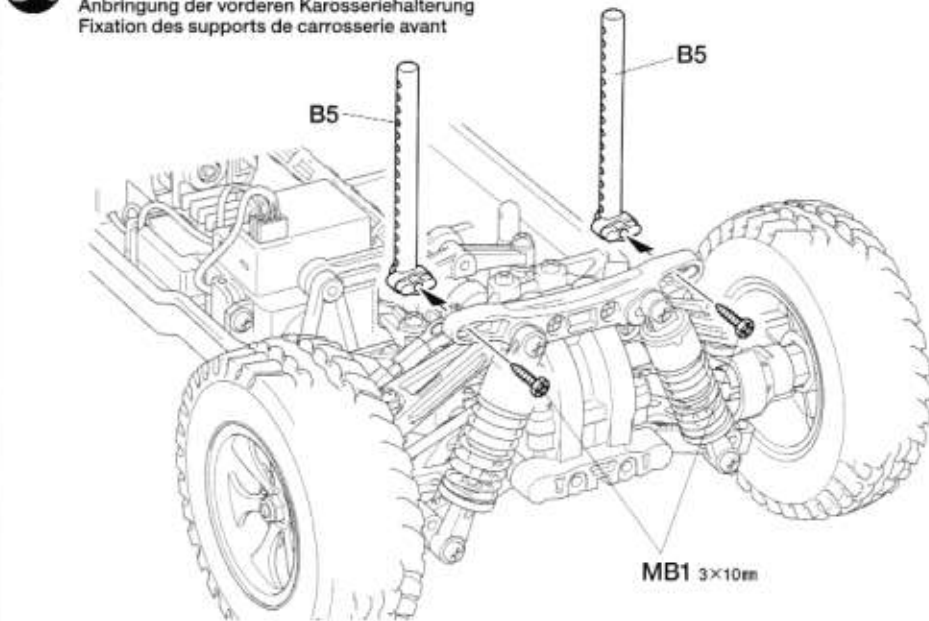

34

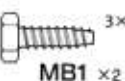

MB1 ×2
3×10mm六角タッピングビス
Hex head tapping screw
Schneidschraube
Vis taraudeuse à tête
hexagonale

35

3×15mm タッピングビス
Tapping screw
Schneidschraube
Vis décollée

MA1 ×2

3×10mm 皿タッピングビス
Tapping screw
Schneidschraube
Vis taraudeuse

MA3 ×2

36

スナップピン (大)
Snap pin (large)
Federstecker (groß)
Epingle métallique (grande)

MD11 ×2

アンテナパイプ
Antenna pipe
Antennenrohr
Gaine d'antenne

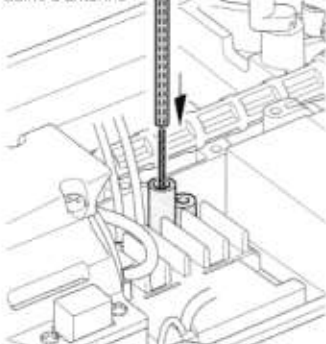

- ★アンテナ線を通します。
- ★Pass antenna.
- ★Antennekabel durchführen.
- ★Passer l'antenne.



注意してください
CAUTION
VORSICHT
PRECAUTIONS

- ★走行させない時は必ず走行用バッテリーのコンネクターを外してください。
- ★Disconnect battery when the car is not being used.
- ★Akkustecker abziehen, wenn das Auto nicht in Betrieb ist.
- ★Déconnecter la batterie lorsque la voiture n'est pas utilisée.

37

※ボディ付属
Included with body set
Beim Karoseriesatz
enthalten
Fourni avec la carrosserie

- ★ボディ付属の6mmスナップピンを使用します。取り付けるボディに合わせて6mmスナップピンの位置を決めてください。
- ★Attach using body parts set-supplied snap pins. Determine the position of snap pins according to body.
- ★Mit dem Karosserie set beiliegenden Federsteckern befestigen. Die Position der Federsteckern entsprechend der Karosserie festlegen.
- ★Fixer avec épingles fourni avec la carrosserie. Déterminer l'emplacement des épingles en fonction du type de carrosserie.

★本製品は完全防塵ではありません。シャーシ内に砂やホコリが入りますので走行場所には注意してください。

★Some sand and dust may enter the chassis when running. Be careful when running the model in dusty or sandy locations.

★Während der Nutzung kann Sand und Staub eindringen. Seien sie vorsichtig bei der Nutzung des Modells in sandiger und staubiger Umgebung.

★Du sable et des saletés peuvent pénétrer dans le châssis durant les évolutions. Faire attention si on utilise le modèle dans un endroit sableux ou poussiéreux.

35

フロントバンパーの取り付け
Attaching front bumper
Einbau des vorderen Stoßfängers
Fixation du pare-chocs avant

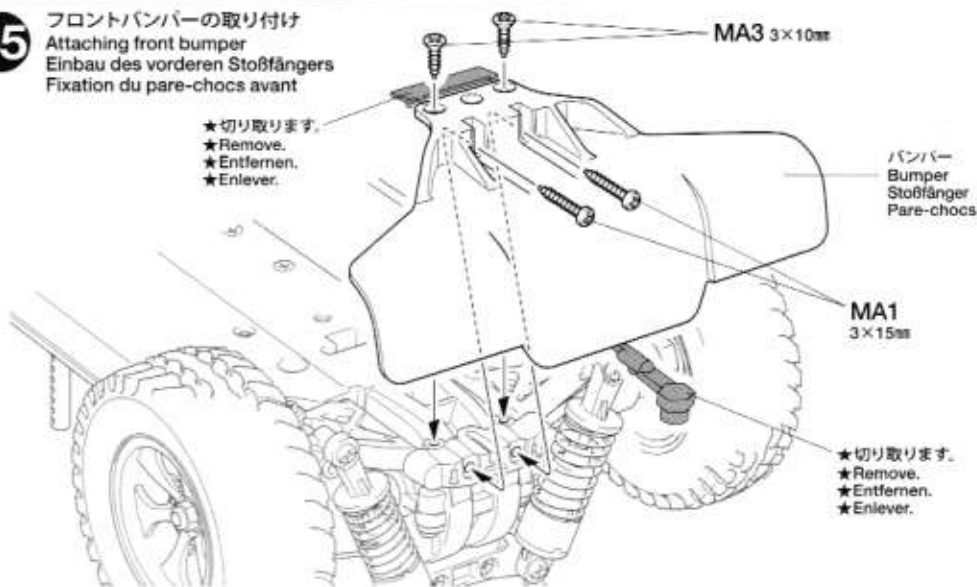

- ★切り取ります。
- ★Remove.
- ★Entfernen.
- ★Enlever.

バンパー
Bumper
Stoßfänger
Pare-chocs

MA1
3×15mm

- ★切り取ります。
- ★Remove.
- ★Entfernen.
- ★Enlever.

36

走行用バッテリーの搭載
Installing battery pack
Einlegen des Akkupacks
Installation du pack d'accus

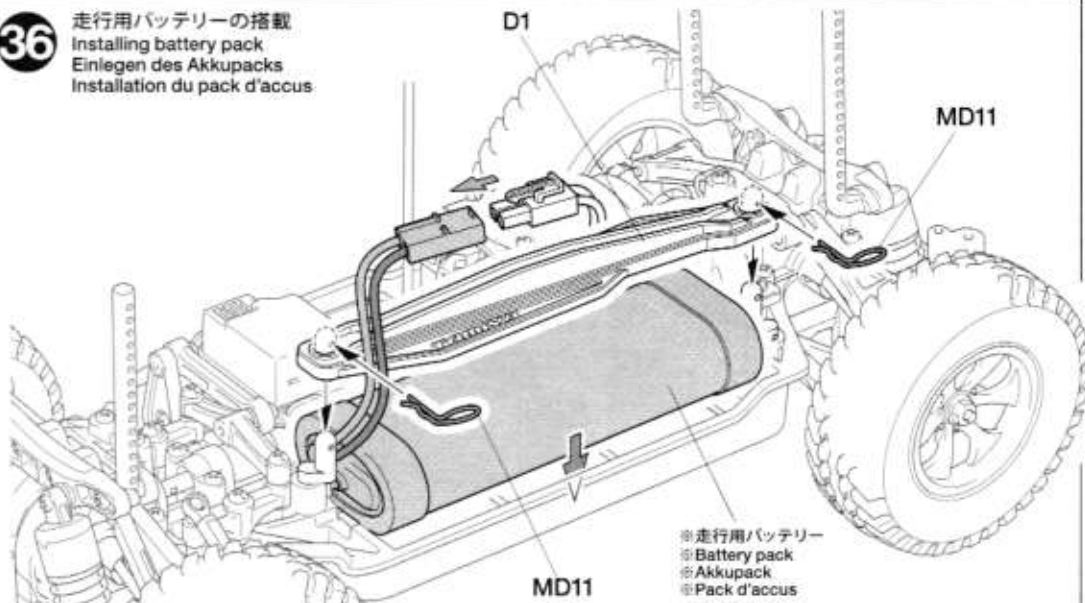

D1

MD11

MD11

- ※走行用バッテリー
- ※Battery pack
- ※Akkupack
- ※Pack d'accus

37

ボディの取り付け
Attaching body
Aufsetzen der Karosserie
Fixation de la carrosserie

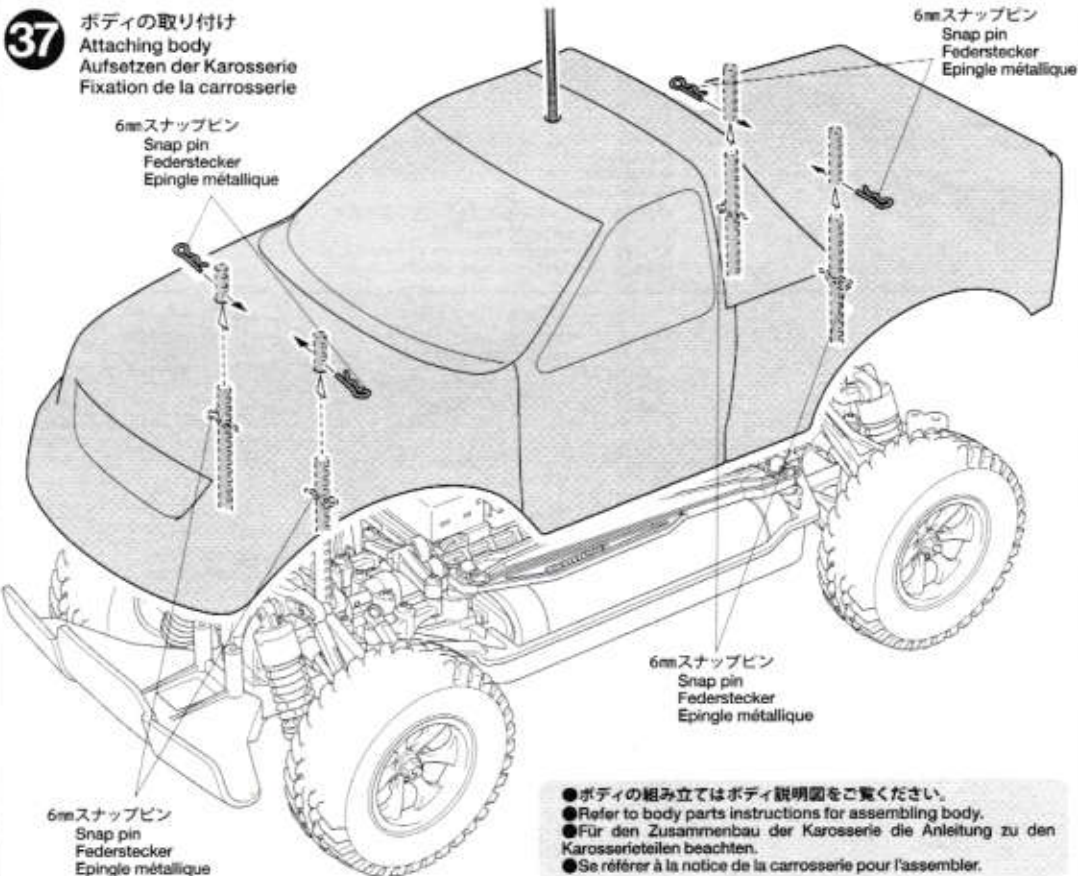

6mmスナップピン
Snap pin
Federstecker
Epingle métallique

6mmスナップピン
Snap pin
Federstecker
Epingle métallique

6mmスナップピン
Snap pin
Federstecker
Epingle métallique

- ボディの組み立てはボディ説明図をご覧ください。
- Refer to body parts instructions for assembling body.
- Für den Zusammenbau der Karosserie die Anleitung zu den Karosserieteilen beachten.
- Se référer à la notice de la carrosserie pour l'assembler.

★別売のSP.519 C.V.A.ダンパーミニ(II)を2セット用意し、下図の仕様で組み立ててください。ゴムパイプはキット内のものをお使いください。スプリングはキット内のものとSP内のものは同じです。不足の5mmビロボールはSP.592をお買い求めください。

《ダンパーの組み立て1》

Damper assembly
Zusammenbau der Stoßdämpfer
Assemblage des amortisseurs

- ★4個作ります。
- ★Make 4.
- ★4 Satz anfertigen.
- ★Faire 4 jeux.

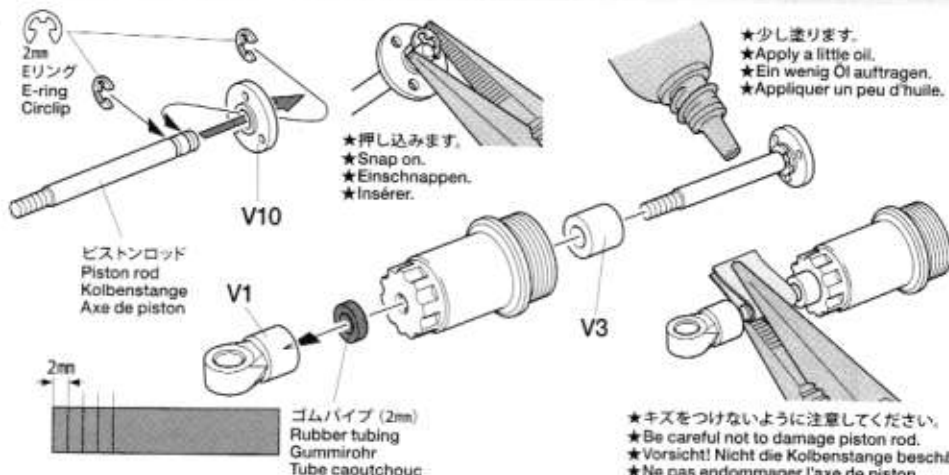
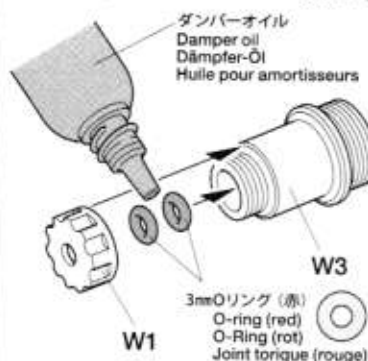

《ダンパーオイルの入れ方》

Damper oil
Dämpfer-Öl
Huile pour amortisseurs

- ★4個作ります。
- ★Make 4.
- ★4 Satz anfertigen.
- ★Faire 4 jeux.

- 1.ピストンを下に下げ、オイルを入れます。ピストンをゆっくり上下させてオイル中の気泡を抜きます。
- 1.Kolben nach unten ziehen und Öl einfüllen. Luftblasen durch Auf- und Abbewegen des Kolbens herausdrücken.
- 1.Pousser le piston vers le bas et remplir le corps d'huile. Chasser les bulles d'air en déplaçant le piston de bas en haut.

- 2.ピストンをいっぱいにおろし、オイルシールをはめ込み、あふれたオイルをティッシュペーパーですいとります。
- 2.Kolben nach unten ziehen. Ölabdichtung einstecken, überlaufendes Öl mit Papiertaschentuch abwischen.
- 2.Pousser le piston vers le bas, placer le joint d'étanchéité et essuyer l'excédent d'huile avec du papier essuie-tout.

- 3.シリンダーキャップをしめ込んで完了です。
- 3.Tighten cylinder cap.
- 3.Zylinder-Kappe aufschrauben.
- 3.Serrer le capuchon d'amortisseur.

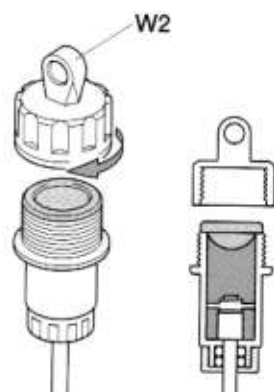
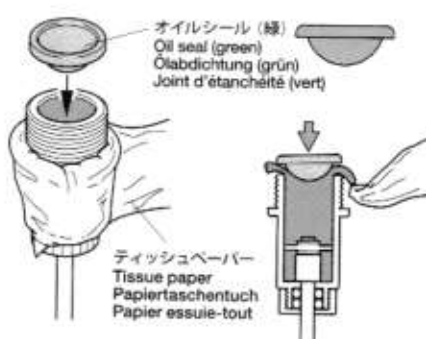
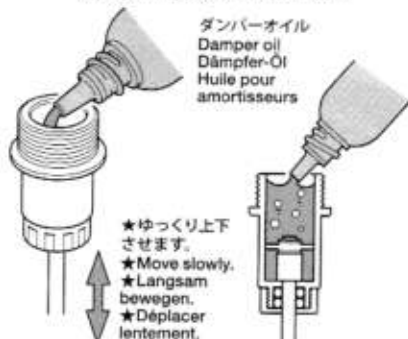

《ダンパーの組み立て2》

Dampers
Stoßdämpfer
Amortisseurs

- ★4個作ります。
- ★Make 4.
- ★4 Satz anfertigen.
- ★Faire 4 jeux.

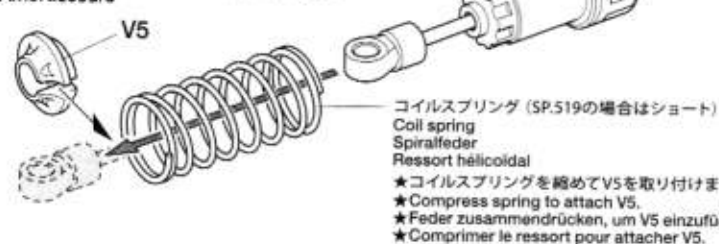

- ★V4, V7を組み替えてスプリングの硬さ調整が出来ます。
- ★Adjust spring tension using damper spacers.
- ★Die Federspannung mit Dämpfer-Distanzstück einstellen.
- ★Régler la tension à l'aide d'entretoise d'amortisseur.

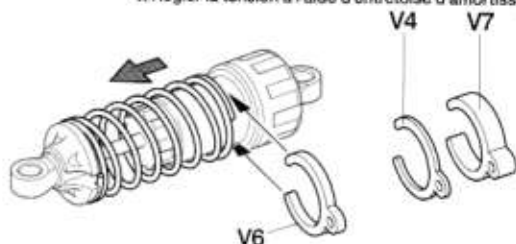

《ダンパーの取り付け》

Attaching dampers
Einbau der Stoßdämpfer
Fixation des amortisseurs

《リヤ》
Rear
Hinten
Arrière

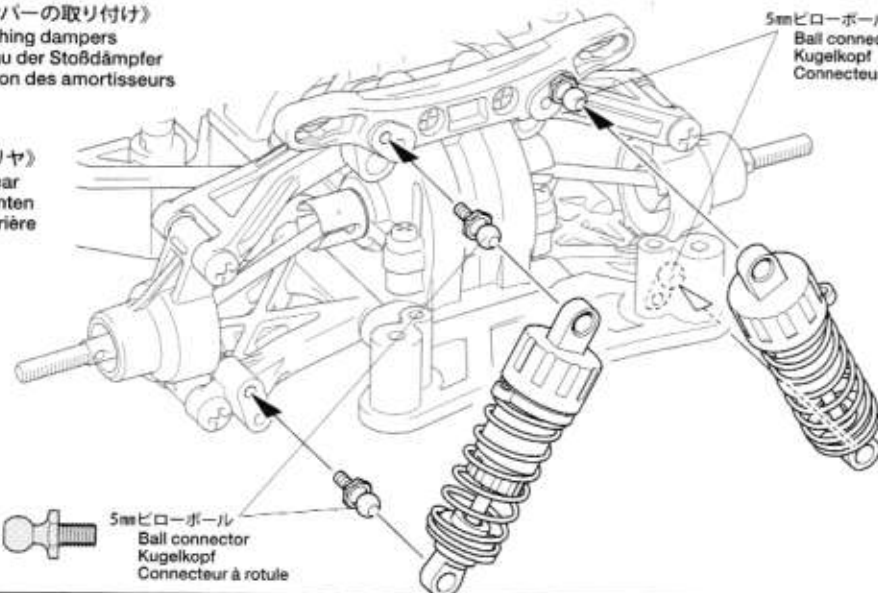

- ★ラジオペンチなどで押し込みます。
- ★Push in using long nose pliers.
- ★Mit Spitzzange eindrücken.
- ★Enchasser à l'aide de pinces à becs longs.

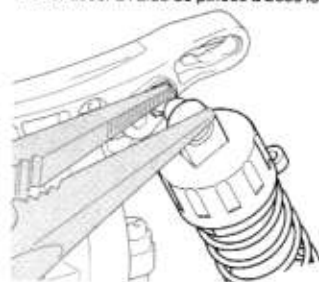

- ★フロントも同様の位置で取り付けます。
- ★Attach to front in the same manner.
- ★Anbau vorne in gleicher Weise.
- ★Fixer à l'avant de la même manière.

WHEELBASE

Short
ショート
タイプ

《リアアッパーアーム》
Rear upper arm
Hinterer oberer Lenker
Tirant arrière

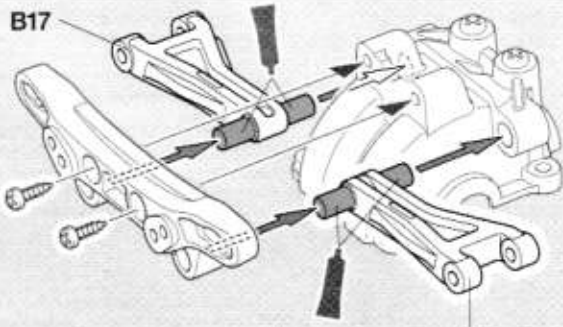

《ショートタイプの場合》

リアのアッパーアーム (B17)、ロワアーム (B1) の取り付け向きをかえることでホイールベースを短くする事が出来ます。

USING SHORT WHEELBASE

Shorten wheelbase by changing direction of rear upper arm (B17) and rear lower arm (B1) parts.

NUTZUNG DES KURZEN RADSTANDES
Verkürzen Sie den Radstand durch Umdrehen des oberen (B17) und des unteren (B1) Querlenkers.

EMPATTEMENT COURT

Raccourcir l'empattement en changeant le sens d'installation des triangles arrière supérieur (B17) et inférieur (B1).

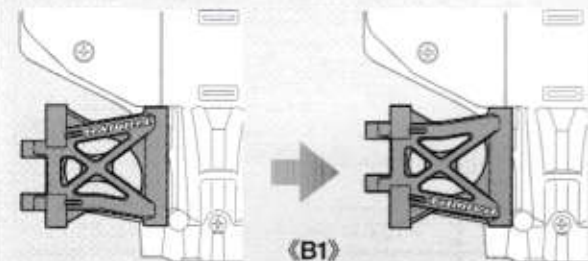

《リアロワアーム》
Rear lower arm
Hinterer, unterer Arm
Triangles inférieurs arrière

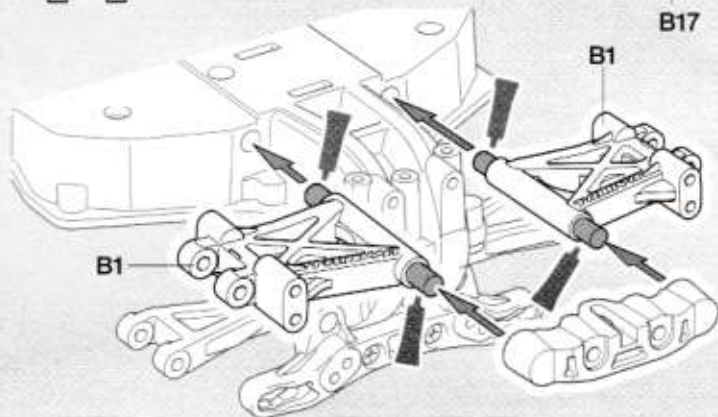

GROUND CLEARANCE

Low
ロー・ポジション
タイプ

《ロー・ポジションタイプの場合》
Low / Niedrig / Basse

《車高調整 (フロント)》

スペーサー (A8, 10) の取り付け位置を下側に、スペーサー (A6) を上側にかえることでフロントの車高を低くする事が出来ます。

GROUND CLEARANCE (FRONT)

Lower front ground clearance by attaching spacers A8 and A10 in lower position, and A6 in upper position.

VORDERE BODENFREIHEIT

Niedrige Bodenfreiheit vorne durch Verwendung der Teile A8 und A10 in der unteren Position, sowie A6 in der oberen position.

GARDE AU SOL (AVANT)

Abaisser la garde au sol en installant les entretoises A8 et A10 en position basse, et A6 en position haute.

《車高調整 (リア)》

リアアッブライト (A11) の取り付け向きを上下にかえることでリアの車高を低くする事が出来ます。

GROUND CLEARANCE (REAR)

Raise rear ground clearance by altering attachment of upright (A11).

HINTERE BODENFREIHEIT

Hintere Bodenfreiheit durch anderen Befestigungspunkt bei (A11) erhöhen.

GARDE AU SOL (ARRIERE)

Relever la garde au sol arrière en installant différemment la fusée (A11).

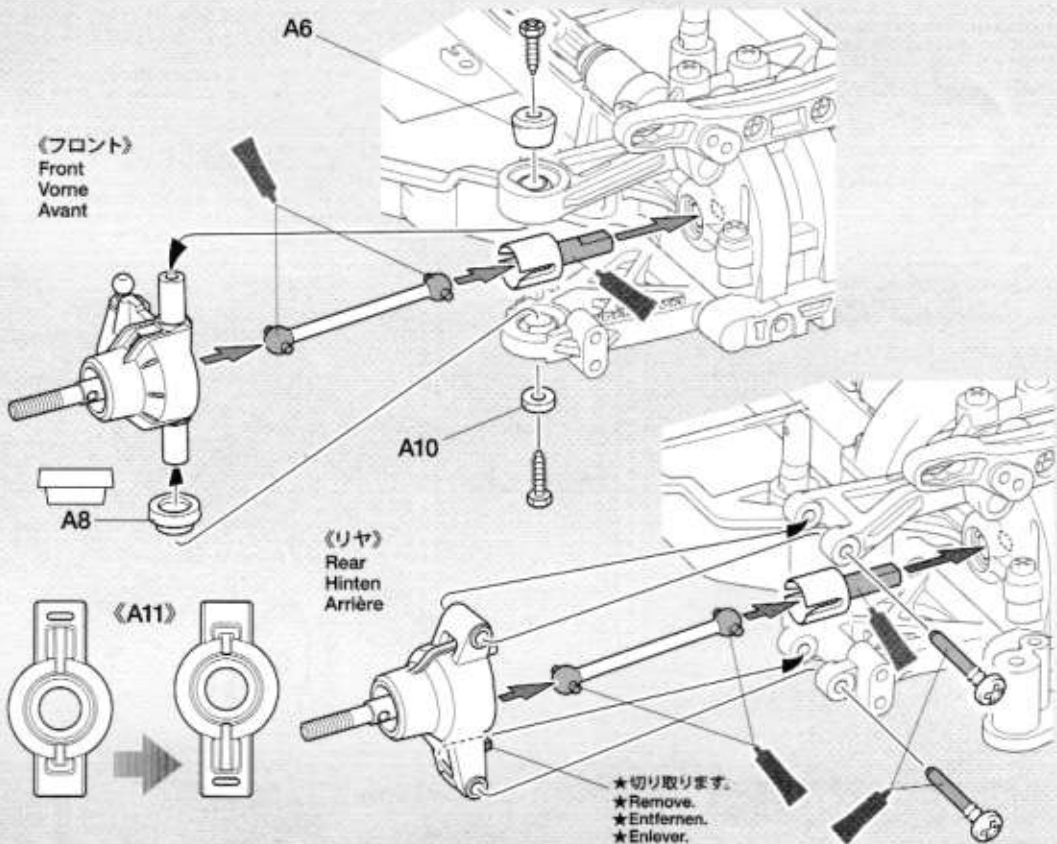

FRONT TOE ANGLE

●フロントトー角 (トーイン・トーアウト)

トーインをつけた場合、直進性が良くなり、ステアリングの切り始めの反応がおだやかになります。トーアウトにした場合は、逆にステアリングの反応がシャープになります。ただし、どちらもつけすぎると抵抗になってスピードを低下させたり、アンダーステアやオーバーステアが強くなって操縦しにくいステアリング特性になってしまいます。アジャスターロッドの長さで調節してください。このシャーシでは、ほんのわずかなトーアウトをつけておくのが良いでしょう。

●FRONT TOE-IN AND TOE-OUT

Adjusting the car to toe-in a little, by pointing the wheels inwards, provides the car with good straight running and moderate steering. Toe-out, which points the wheels outwards, gives sharp steering response. Begin with a little toe-out and work from there. Toe angle can be adjusted using adjuster rods.

●VORSPUR UND NACHSPUR (VORNE)

Geringfügige Einstellung der Räder nach innen sorgt für guten Geradeauslauf und gemäßigte Lenkeigenschaften. Bei der Nachspur (Räder zeigen leicht nach außen) zeigt sich eine scharfe und harte Lenkung. Seien Sie vorsichtig, nicht zu übertreiben, fangen Sie mit leichter Nachspur an, und orientieren Sie sich vor dort aus. Die Vorspur kann mit den Einstellstangen eingestellt werden.

●PINCEMENT ET OUVERTURE (AVANT)

On optera pour un léger pincement (orientation des roues vers l'intérieur) qui assure un meilleur comportement en ligne droite sans trop altérer celui en virage ou une ouverture (orientation des roues vers l'extérieur) qui génère une réponse rapide et précise en courbe. Dans l'une ou l'autre des alternatives, ne pas atteindre des angles trop importants. Commencer le réglage par un léger ouverture et corriger par étapes. Le pincement peut être réglé en utilisant les biellettes.

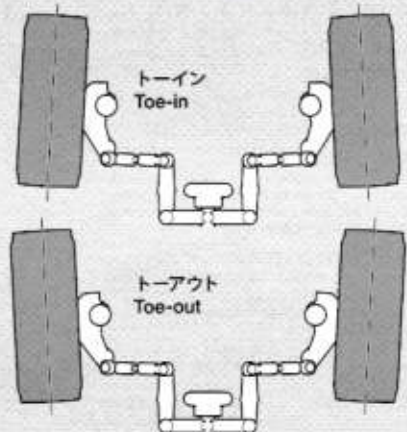

TREAD

《車幅(トレッド)の変更》

26mm幅・オフセット±0〜+4のホイールを使用することで車幅を変更できます。ホイールのオフセット幅がわからない場合は、カスタマーサービスにお問い合わせください。

CHANGING TREAD

Change chassis tread using 26mm-width wheel sets with a different offset between 0 and +4. Contact your local Tamiya dealer if unsure of wheel offset.



ホイール (26mm幅・オフセット±0〜+4)
Wheel (26mm width, offset between 0 and +4)
Rad (26mm breit, Einpresstiefe zwischen 0 und +4)
Roue (largeur 26mm, déport entre 0 et +4)

VERÄNDERUNG DER SPURWEITE

Veränderung der Spurweite durch Nutzung von 26mm Felgen mit einer unterschiedlichen Einpresstiefe von 0+4. Bei Unklarheit zur Einpresstiefe fragen Sie den örtlichen Händler.

CHANGEMENT DE VOIE

Changer la voie du châssis avec des trains de roues de 26mm de large avec un déport entre 0 et +4. Contacter le revendeur Tamiya local pour s'assurer de la valeur de déport.

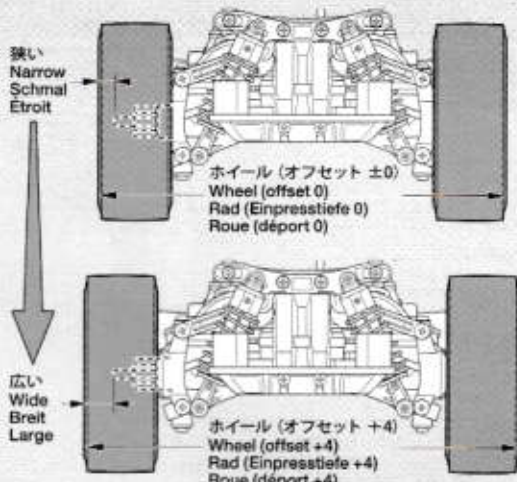

MOTOR & GEAR

《ギヤ比の変更》

別売のピニオンギヤに交換する事でギヤ比を変える事が出来ます。ギヤの組み合わせによってモーターマウント(D9)への取り付け位置が異なります。右図またはD9上の数字を参考にしてください。

CHANGING GEAR RATIO

Change the gear ratio by using separately-sold pinion gears. Motor attachment points differ according to gear used. Refer to the illustrations.

ÄNDERUNG DER ÜBERSATZUNG

Die Übersetzung kann durch die Verwendung separat erhältlicher Ritzel verändert werden. Die Befestigungspunkte ändern sich je nach Ritzel. Anleitung beachten.

CHANGEMENT DE RAPPORT DE TRANSMISSION

Changer le rapport de transmission en utilisant des pignons vendus séparément. Les points de fixation du moteur varient en fonction du pignon utilisé. Se reporter aux illustrations.

《540タイプモーターの場合》

When using Type 540 Motor
Bei der Nutzung eines 540er Motors
Si un moteur type 540 est utilisé

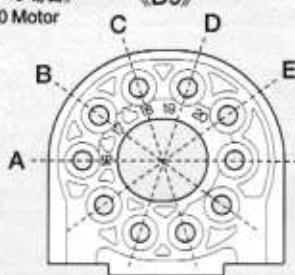

ギヤ比 / GEAR RATIO

	ピニオンギヤ Pinion gear	スパーギヤ Spur gear	ギヤ比 Gear ratio
A	16T	キット付属ピニオン Kit-included pinion	11.38 : 1
B	17T		10.71 : 1
C	18T	70T	10.11 : 1
D	19T		9.58 : 1
E	20T		9.10 : 1

★指示ピニオンやモーターを変更する場合、必ずベアリング化を行ってください。またモーターの負担を少なくする為に、モーターヒートシンクは必ずご使用ください。ギヤ比の変更はご使用になるモーターおよびタイヤ径によって、車体やメカ類への負担が変わります。お客様の判断でご使用ください。上の表は性能を保证するものではありません。

★Always fit ball bearings if changing motor or pinion gear. A motor heat sink is also recommended, to reduce motor strain. Changing the gear ratio may increase strain on chassis or mechanisms depending upon the motor and tire diameters used. The above table is intended for reference only, and Tamiya does not accept any responsibility for damage caused by altering gear ratio.

★Bei Wechsel von Motor oder Ritzel immer Kugellager einbauen. Zur Schonung des Motors wird ein Kühlkörper empfohlen. Die Änderung der Übersetzung kann die Belastung am Chassis oder der Mechanik hervorrufen je nach der Kombination aus Motor und Reifendurchmesser. Die Grafik zeigt nur einen Anhalt; Tamiya übernimmt keine Verantwortung für Schäden durch veränderte Übersetzungen.

★Toujours installer des roulements à billes si on change le moteur ou le pignon moteur. Un dissipateur de chaleur est également recommandé pour réduire la charge du moteur. Changer le rapport de transmission peut augmenter la charge sur le châssis ou la mécanique en fonction du moteur et du diamètre des pneus installés. Le tableau ci-dessus n'est qu'une référence et Tamiya n'acceptera aucune responsabilité en cas de dommages causés par un changement de rapport de transmission.

BODY MOUNT

《ボディマウントの変更》

リアのボディマウント(B6)の取り付け位置をかえる事が出来ます。ボディの穴位置に応じて付け替えてください。

BODY MOUNT POSITION

Attachment position of rear body mount (B6) can be changed. Match to holes on the body.

POSITION DER KAROSSERIEHALTER

Die Einbauposition an den hinteren Karosseriehaltern kann verändert werden. An die Bohrungen in der Karosserie anpassen.

POSITION DE MONTAGE DE LA CARROSSERIE

La position du support arrière de carrosserie (B6) peut être changée. Aligner sur les trous de la carrosserie.

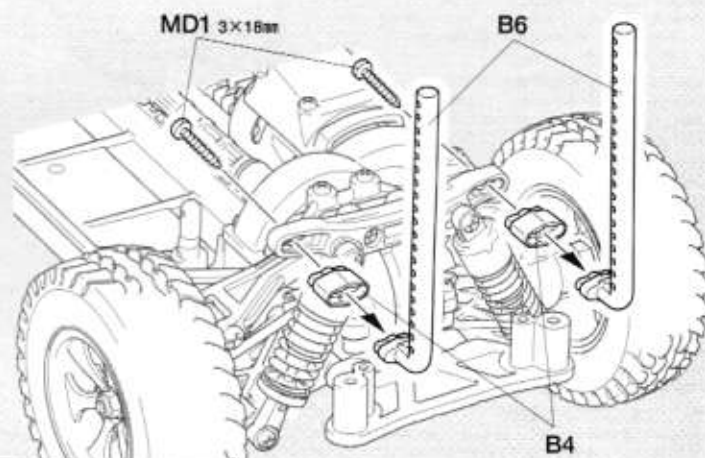
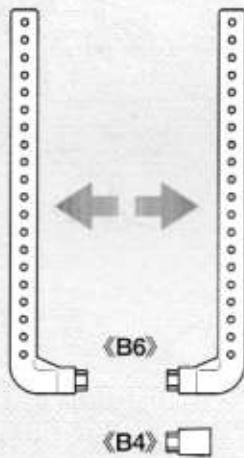

MD1 × 2
3×18mm タッピングビス
Tapping screw
Schneidschraube
Vis décollétée

RECEIVER CASE

《保護ケース》

保護ケースを使うことで砂やホコリから受信機を保護する事が出来ます。取り付ける時はD12は外してください。※受信機のサイズによっては入らない場合があります。

RECEIVER CASE

Protects the receiver from dirt and debris. Remove D12 before attaching. Some receivers may not fit in the receiver case.

EMPFÄNGERKASTEN

Schützt den Empfänger vor Schmutz und Steinen. Vor dem Anbau D12 entfernen. Einige Empfänger könnten nicht in die Empfängerbox passen.

BOITIER DE RECEPTEUR

Protège le récepteur des projections de poussière et saletés. Enlever D12 avant de fixer. Certains récepteurs peuvent ne pas entrer dans le boîtier.

MD8 × 4
2×12mm タッピングビス
Tapping screw
Schneidschraube
Vis décollétée

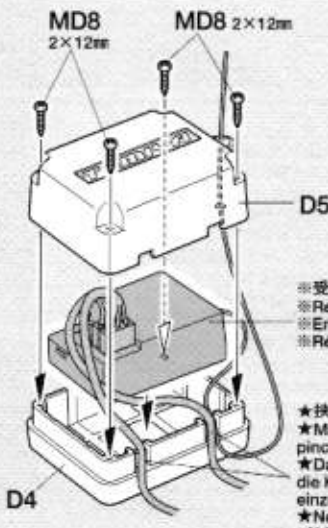

★はずします
★Remove.
★Entfernen.
★Enlever.



D5

※受信機
※Receiver
※Empfänger
※Récepteur

★挟み込み注意
★Make sure not to pinch cables.
★Darauf achten, die Kabel nicht einzuklemmen.
★Ne pas pincer les câbles.

アンテナパイプ
Antenna pipe
Antennenrohr
Gain d'antenne

※ESC (FETアンプ)
※Electronic speed controller
※Elektronischer Fahrgregler
※Variateur de vitesse électronique

両面テープ
Double-sided tape
Doppelklebeband
Adhésif double face

D4

D12

D5

D4

D5

D4

D5

D4

D5

D4

D5

D4

TT-02T SHAFT DRIVEN 4WD CHASSIS

●走らせない時はバッテリーを必ずはずしておきましょう。

SAFETY PRECAUTIONS

Follow the outlined rules for safe radio control operation.

- Avoid running the car in crowded areas and near small children.
- Make sure that no one else is using the same frequency in your running area. Using the same frequency at the same time can cause serious accidents, whether it's driving, flying, or sailing.
- Avoid running in standing water and rain. If R/C unit, motor, or battery get wet, clean and dry thoroughly in a dry shaded area.

R/C OPERATING PROCEDURES

- ① Switch on transmitter. If using a transmitter with an extending antenna, fully extend.
- ② Switch on receiver.
- ③ Inspect operation using transmitter before running.
- ④ Adjust steering servo and trim so that the model runs straight with transmitter in neutral.
- ⑤ Reverse sequence to shut down after running.
- ⑥ Make sure to disconnect/remove all batteries.
- ⑦ Completely remove sand, mud, dirt etc.
- ⑧ Apply grease to suspension, gears, bearings, etc.
- ⑨ Store the car and battery pack separately when not in use.

TIPS ZUR SICHERHEIT

Beachten Sie die folgenden Richtlinien für fehlerfreien Betrieb.

- Vermeiden Sie das Fahren des Autos an überfüllten Plätzen und in der Nähe von kleinen Kindern. Gebrauchen Sie nie die Straße für R/C Rennen.
- Prüfen Sie, daß niemand in der Umgebung dieselbe Frequenz benutzt, denn dadurch können Unfälle entstehen - sowohl beim Fahren, Fliegen oder Segeln.
- Vermeiden Sie das Fahren durch Pfützen und während Regen. Wenn das R/C Fahrzeug, der Motor oder die Batterien naß werden, müssen Sie alles sorgfältig im Trockenen säubern und reinigen.

KONTROLLEN VOR DER FAHRT

- ① Sender einschalten. Wenn Sie einen Sender mit Teleskopantenne benutzen, dieses ganz ausziehen.
- ② Empfänger einschalten.
- ③ Die Funktion vor Abfahrt mit dem Sender überprüfen.
- ④ Richten Sie das Lenkservo durch Einstellung am Gestänge so ein, daß das Modell bei neutraler Sender-Trimmung geradeaus fährt.
- ⑤ Nach dem Fahrbetrieb in umgekehrter Reihenfolge vorgehen.
- ⑥ Die Batterien herausnehmen bzw. abklemmen.
- ⑦ Entfernen Sie Sand, Matsch, Schmutz etc.
- ⑧ Fetten Sie die Aufhängung, Getriebe, Federungen etc. ein.
- ⑨ Bei Nichtgebrauch Auto und Akkus getrennt verwahren.

MESURES DE SECURITE

Veuillez respecter impérativement les règles de sécurité suivantes lors de l'utilisation de votre ensemble R/C.

- Eviter de faire évoluer la voiture à proximité de jeunes enfants ou dans la foule. Ne jamais utiliser sur la voie publique!
- Assurez-vous que personne d'autre n'utilise la même fréquence sur le même terrain que vous. Utiliser la même fréquence en même temps peut être source de sérieux accidents, pendant la conduite, le vol ou la navigation des modèles R/C.
- Ne jamais faire évoluer le modèle sous la pluie ou sur une surface mouillée. Si le moteur, les accus, le récepteur ou les servos prennent l'humidité, les nettoyer avec un chiffon et les laisser sécher.

PROCEDURE DE MISE EN MARCHÉ

- ① Allumer l'émetteur. Déployer entièrement l'antenne de l'émetteur, s'il en est doté.
- ② Mettre en marche le récepteur.
- ③ Vérifiez la bonne marche de votre radiocommande avant de rouler.
- ④ Le trim de direction doit être réglé pour que manche au neutre, le modèle évolue en ligne droite.
- ⑤ Faites les opérations inverses après utilisation de votre ensemble R/C.
- ⑥ Assurez-vous que les batteries soient bien débranchées et sortez-les du modèle.
- ⑦ Enlever sable, poussière, boue etc...
- ⑧ Graisser les pignons, articulations...
- ⑨ Rangez la voiture et les accus séparément.

《RCカーの走らせかた》

★この走らせかたの順番はかならず守ってください。スイッチのON/OFFの順番を間違えると他の電波の混信によってRCカーが暴走する場合があります。

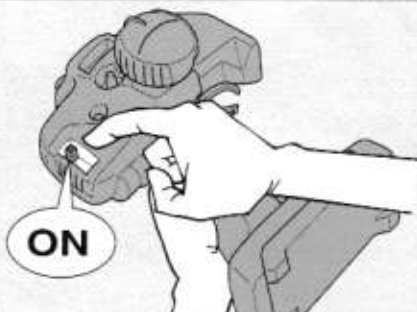

- ① スイッチをONにします。アンテナ付き送信機の場合はアンテナをのばしてください。

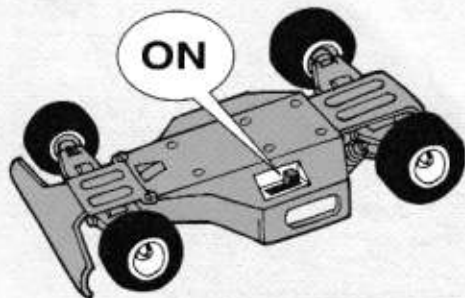

- ② 次にRCカー側のスイッチをONにしてください。



- ③ 走らせる前にRCカーを台の上に寄せ、各部の動きをチェックします。



- ④ ステアリングを使わず走らせてみます。まっすぐに走らない場合はステアリングトリムを使って調節してください。

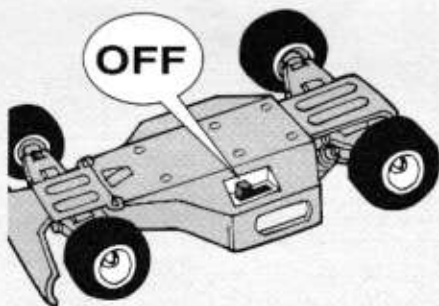

- ⑤ 走行を終わらせる時は、かならず走らせる時の逆の手順でスイッチを切っていきます。

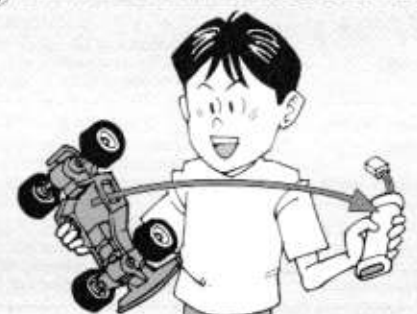
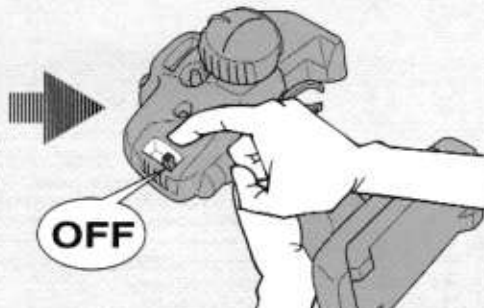

- ⑥ 走らせたあとは、かならずバッテリーをはずしておきましょう。

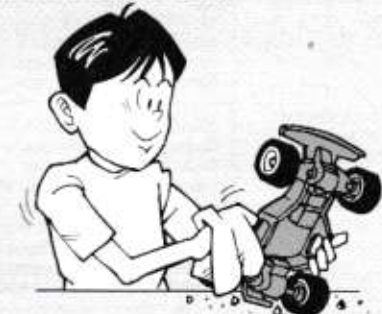

- ⑦ RCカーについた泥や砂、汚れなどはやわらかな布などできれいに拭き取りましょう。



- ⑧ ギヤや軸受け部、サスペンションなどの可動部はグリスをさしておきましょう。



- ⑨ あとかたづけをしっかりとしましょう。その時、バッテリーは別々にしておきます。



走行練習をしよう
PRACTICING
ÜBUNG
ENTRAÎNEMENT

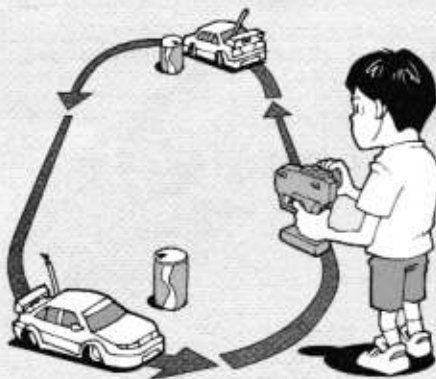

- 大きく楕円を描くように走らせてみよう。
- Practice to achieve a large regular oval.
- Üben Sie, bis Sie ein sauberes Oval fahren können.
- Exercez vous à décrire un grand ovale régulier.

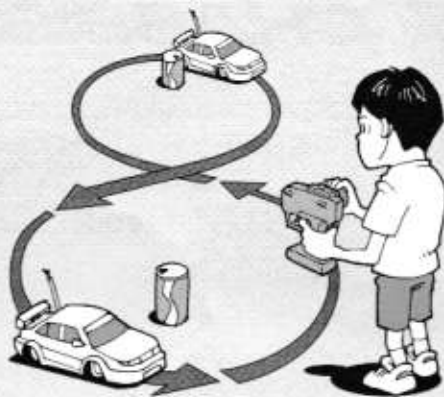

- 空き缶などを利用して、8の字を描くように走らせてみよう。
- Use empty cans etc. as pylons for figure "8" drill.
- Verwenden Sie leichte, leere Büchsen etc. als Markierung für einen 8er-Übungskurs.
- Employez des boîtes vides... comme repères pour réaliser des "8".

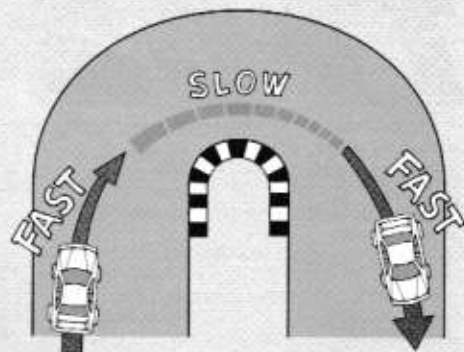

- コーナリングのやり方は、カーブに入るときに速度を落とし、曲がり終わるとともに速度を上げて行くようにしましょう。
- Decelerate when entering into a curve and pick up the speed after vertex of the curve.
- Nehmen Sie beim Einfahren in die Kurve Gas weg und beschleunigen Sie nach dem Scheitelpunkt der Kurve.
- Ralentissez à l'entrée d'une courbe et reprenez de la vitesse après le passage du milieu de la courbe.

トラブルチェック
TROUBLESHOOTING
FEHLERSUCHE
RECHERCHE DES PANNES

★おかしい?と思ったら、車(RCカー)を修理に出すまえに、下の表を見てトラブルチェックを行ってください。

★Before sending your R/C model in for repair, check it again using the below diagram.

★Bevor Sie Ihr Modell zur Reparatur einsenden, prüfen Sie es nochmals selbst entsprechend der folgenden Anleitung.

★Avant de renvoyer votre modèle R/C pour une réparation, vérifiez-le à nouveau en suivant ce processus.

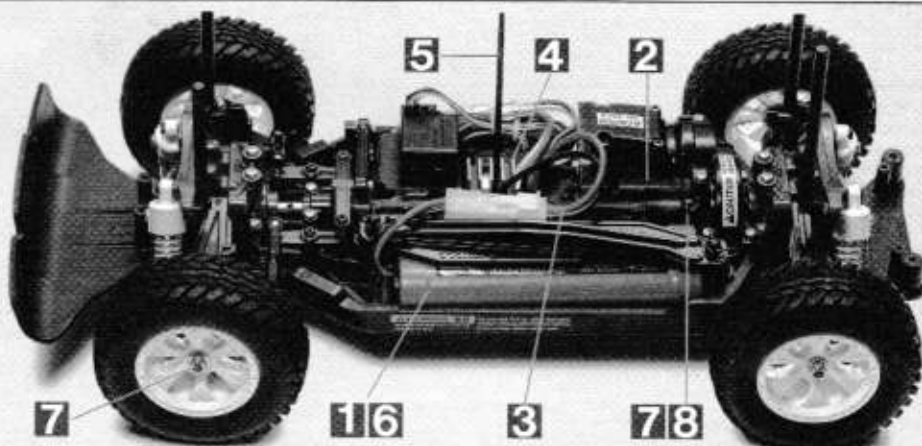

車の異常 PROBLEM PROBLEME	原因 CAUSE URSACHE	直し方 REMEDY LÖSUNG REMEDE	
車が動かない Model does not move. Modell fährt nicht. Le modèle ne démarre pas.	走行用バッテリーが充電されていますか? Weak or no battery in model. Schwache oder keine Batterien in Auto. Pack de propulsion manquant ou insuffisamment chargés.	走行用バッテリーを充電してください。 Install charged battery. Voll aufgeladene Batterien einlegen. Recharger la batterie.	1
	モーターに故障はありませんか? Damaged motor. Motorschaden. Moteur endommagé.	異音や、少しの走行で熱くなるようならモーターを交換してください。 Replace with new motor. Durch neuen Motor ersetzen. Remplacer par un nouveau moteur.	2
	コード類がやぶけてショートしていませんか? Worn or broken wiring. Verschlissene oder gebrochene Kabel. Câblage sectionné ou usé.	コードをしっかりと絶縁するか、メーカーに修理を依頼してください。 Splice and insulate wiring completely. Kabel anspleißen und gut isolieren. Vérifier et isoler le câblage.	3
	ESC (エレクトロニックスピードコントローラー) が故障していませんか? Damaged electronic speed controller. Beschädigter Fahrregler. Variateur électronique de vitesse endommagé.	ご使用のメーカーにお問い合わせください。 Ask manufacturer to repair. Erkundigen Sie sich über Reparaturmöglichkeit beim Hersteller. Faites réparer par le S.A.V. du fabricant.	4
思うように走らない No control. Keine Kontrolle. Perte de contrôle.	送信機、受信機のアンテナはのびていますか? Improper antenna on transmitter or model. Sender- oder Empfängerantenne ist nicht ganz herausgezogen. Problème d'antenne émetteur ou récepteur.	送信機、受信機のアンテナをのばしてください。 Fully extend antenna. Antenne vollständig herausziehen. Déployer entièrement l'antenne.	5
	走行用バッテリーや、送信機の電池が少なくなっていますか? Weak or no batteries in transmitter or model. Schwache oder keine Batterien in Sender oder Auto. Accus manquants ou insuffisamment chargés dans l'émetteur ou le modèle.	走行用バッテリーを充電してください。送信機の電池は新品のものと交換してください。 Install charged or fresh batteries. Legen Sie geladene Akkus oder neue Batterien ein. Installez des accus rechargés ou des piles neuves.	6
	回転部(ギヤなど)の組み立てがしっかり出来ていますか? Improper assembly of rotating parts. Unachtsamer Einbau drehender Teile. Mauvais assemblage des pièces en rotation.	説明図をよく見て回転部を確認、または組み立て直してください。 Reassemble them correctly referring to the instruction manual. Auseinandernehmen und gemäß Bedienungsanleitung neu zusammenbauen. Réassemblez correctement en vous référant au manuel d'instructions.	7
	可動部がグリスアップされていますか? Improper lubrication on rotating parts. Drehende Teile unzureichend geschmiert. Mauvaise lubrification des pièces en rotation.	可動部にグリスをつけてください。 Apply grease. Fetten. Graisser.	8
	近くで別のRCモデルを操縦していませんか? Another R/C model using same frequency. Ein anderes RC-Modell fährt auf der gleichen Frequenz. Un autre modèle R/C est sur la même fréquence.	場所を変えるか、少し時間をおきます。 Try a different location to operate your model. Das Auto an einem anderen Ort fahren lassen. Essayez un autre endroit pour faire rouler votre modèle R/C.	

PARTS

★1つ余ります。
 ★Use one as a spare.
 ★Verwenden Sie eine als Ersatzteil.
 ★Conserver l'un comme pièce de rechange.

★製品改良のためキットは予告なく仕様を変更することがあります。
 ★Specifications are subject to change without notice.
 ★Technische Daten können im Zuge ohne Ankündigung verändert werden.
 ★Caractéristiques pouvant être modifiées sans information préalable.

A PARTS ×2 51527

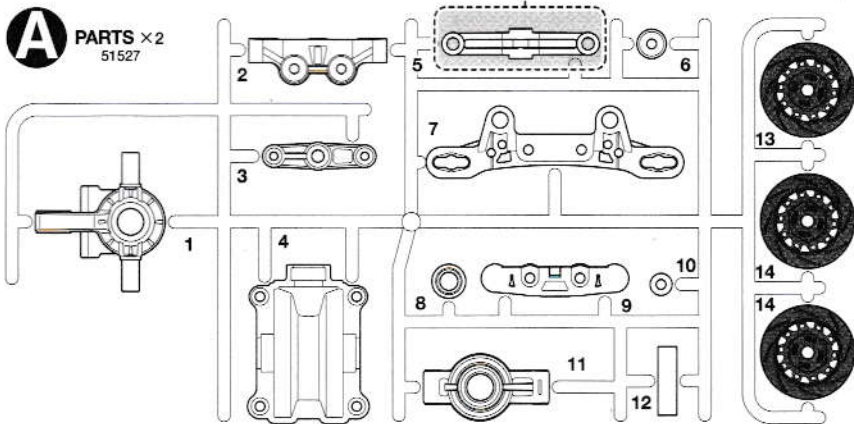

P PARTS ×1 51005

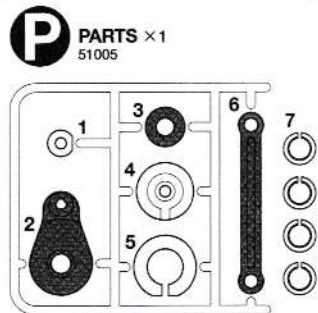

不要部品
 Not used.
 Nicht verwenden.
 Non utilisées.

D PARTS ×1 19000505

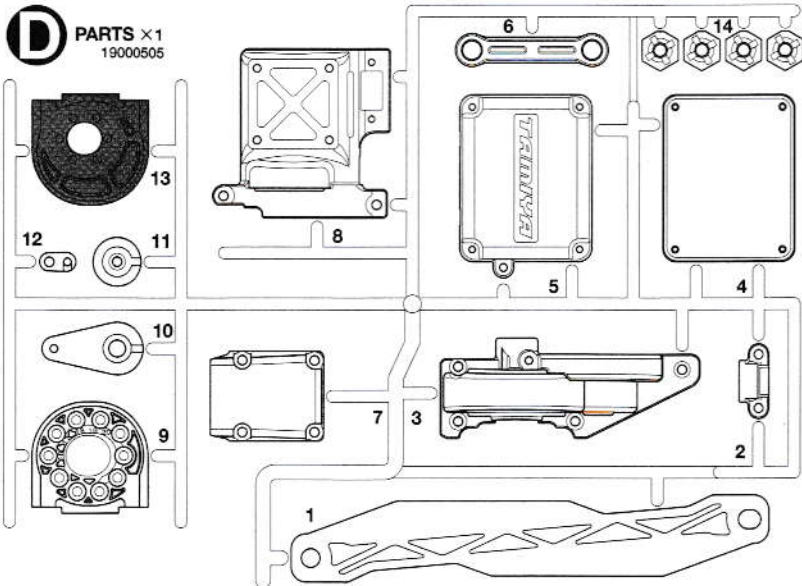

B PARTS ×2 19000503

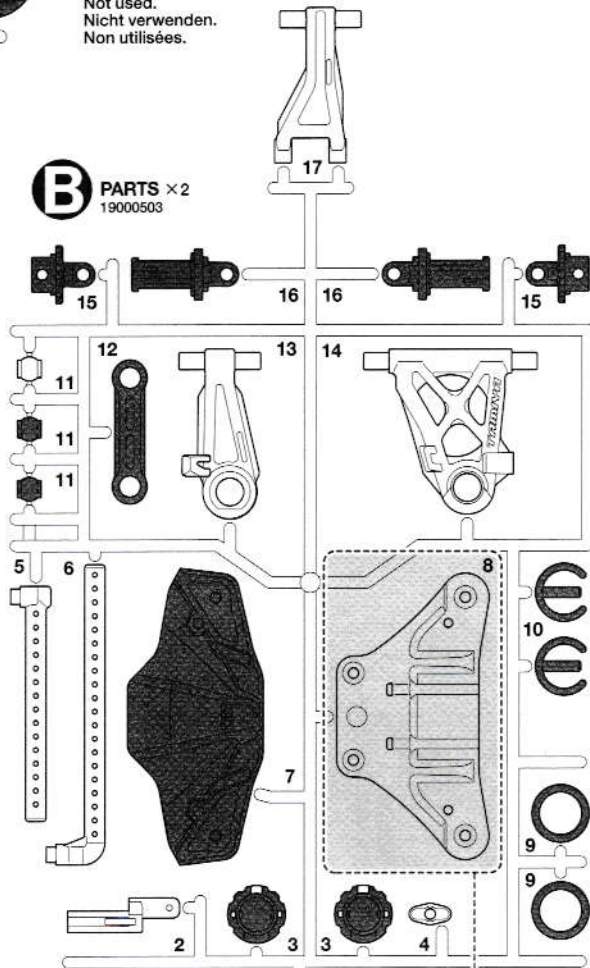

E PARTS ×1 19000564

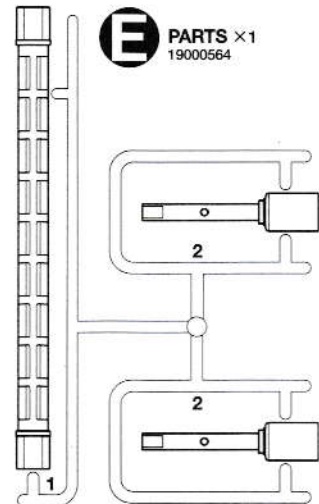

F PARTS ×4 19335656

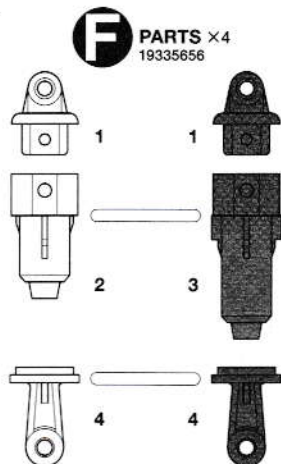

★1つ余ります。
 ★Use one as a spare.
 ★Verwenden Sie eine als Ersatzteil.
 ★Conserver l'un comme pièce de rechange.

G PARTS ×2 51531

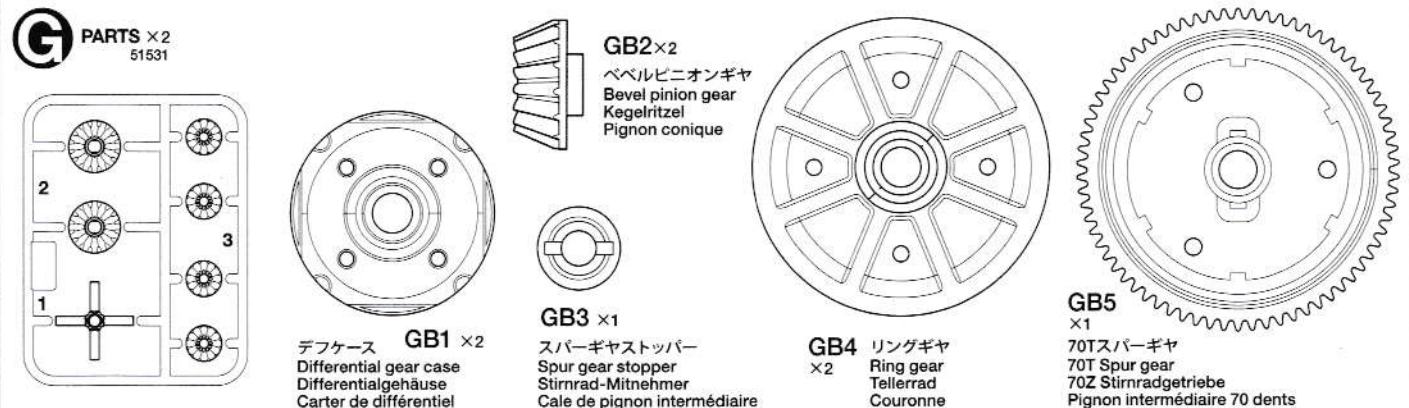

デフケース GB1 ×2
 Differential gear case
 Differentialgehäuse
 Carter de différentiel

GB2 ×2
 ベベルピニオンギヤ
 Bevel pinion gear
 Kegelritzel
 Pignon conique

GB4 ×2
 リングギヤ
 Ring gear
 Tellerrad
 Couronne

GB5 ×1
 70T スパーギヤ
 70T Spur gear
 70Z Stirradgetriebe
 Pignon intermédiaire 70 dents

PARTS

★金具部品は少し多めに入っています。予備として使ってください。
 ★Extra screws and nuts are included. Use them as spares.
 ★Es liegen zusätzliche Schrauben und -muttern bei. Als Ersatzteile verwenden.
 ★Des vis et des écrous supplémentaires sont inclus. Les utiliser comme pièces de rechange.

ロフデッキ ……×1 Lower deck 51532 Chassisboden Chassis inférieur	バンパー ……×1 Bumper 19335741 Stoßfänger Pare-chocs	540タイプモーター ……×1 Type 540 motor 54358 540er Motor Moteur Type 540	タイヤ ……×4 Tire Reifen Pneu	ホイール ……×4 Wheel Rad Roue	アンテナパイプ ……×1 Antenna pipe 16095010 Antennenrohr Gaine d'antenne	注意ステッカー ……×1 Caution sticker Vorsicht Sticker Sticker de precaution
---	--	---	------------------------------------	-----------------------------------	--	--

ベアリング袋詰
Ball bearing bag
Lager-Beutel
Sachet de roulements à billes



BB1×4
19415929

1280メタル
Metal bearing
Metall-Lager
Palier en métal



BB2×4
10555015

1150プラベアリング
Plastic bearing
Plastik-Lager
Palier en plastique



BB3×8
51239

1050プラベアリング
Plastic bearing
Plastik-Lager
Palier en plastique

A 1~15

3×15mm タッピングビス
Tapping screw
Schneidschraube
Vis décollée



MA1 ×2
50583

3×10mm タッピングビス
Tapping screw
Schneidschraube
Vis décollée



MA2 ×27
50577

3×10mm 皿タッピングビス
Tapping screw
Schneidschraube
Vis taraudeuse



MA3 ×2
50578

3×8mm 丸ビス (黒)
Screw (black)
Schraube (schwarz)
Vis (noir)



MA4 ×2
19805853

2×8mm タッピングビス
Tapping screw
Schneidschraube
Vis décollée



MA5 ×8
50573

3×3mm イモネジ
Grub screw
Madenschraube
Vis pointeau



MA6 ×1
50038
50576

2×10mm シャフト
Shaft
Achse
Axe



MA7 ×1
50594

17T ビニオンギヤ
Pinion gear
Motorritzel
Pignon moteur



MA8
×1
13505094

六角棒レンチ (1.5mm) ……×1
Hex wrench (1.5mm) 50038
Imbusschlüssel (1,5mm)
Clé Allen (1,5mm)

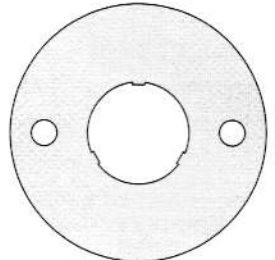

MA9 ×1 14305125
モータープレート
Motor plate
Motor-Platte
Plaque-moteur

B 16~21

3×10mm 六角タッピングビス
Hex head tapping screw
Schneidschraube
Vis taraudeuse à tête hexagonale

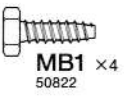

MB1 ×4
50822

3×18mm 段付タッピングビス
Step screw
Paßschraube
Vis décollée



MB2 ×2
19805573

3×22mm スクリューピン
Screw pin
Schraubzapfen
Cheville à vis



MB3 ×4
19805755

3mm フッシャー
Washer
Beilagscheibe
Rondelle



MB4 ×2
50586

5mm ビローボール
Ball connector
Kugelkopf
Connecteur à rotule

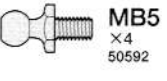

MB5 ×4
50592

3×18mm 両ネジシャフト
Threaded shaft
Gewindestange
Tige filetée

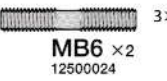

MB6 ×2
12500024

3mm Oリング (赤)
O-ring (red)
O-Ring (rot)
Joint torique (rouge)



MB7 ×4
50597

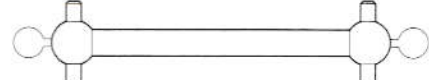

MB8 ×4 50883
ドライブシャフト
Drive shaft
Achswelle
Arbre d'entraînement

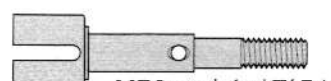

MB9 ×4 50808
ホイールアックス
Wheel axle
Rad-Achse
Axe de roue



MB11 ×4 50596
5mm アジャスター
Adjuster
Einstellstück
Chape à rotule

十字レンチ ……×1
Box wrench 50038
Steckschlüssel
Clé à tube



MB10 ×4 19804237
ギヤボックスジョイント
Gearbox joint
Getriebegehäuse-Gelenk
Accouplement de pont

スポンジテープ ……×1
Sponge tape 19805211
Schaumstoffband
Bande en mousse

C 22~24

ゴムパイプ ……×2
Rubber tubing 18000054
Gummrohr
Tube caoutchouc

3×14mm 段付タッピングビス
Step screw
Paßschraube
Vis décollée



MC1 ×8
50582

3×10mm タッピングビス
Tapping screw
Schneidschraube
Vis décollée



MA2 ×4
50577

MC2 ×4 19808202
フロントダンパーシャフト
Front damper shaft
Vordere Kolbenstange
Axe de piston avant



MC3 ×4 19805826
コイルスプリング
Coil spring
Spiralfeder
Ressort hélicoïdal

D 25~37

3×18mm タッピングビス
Tapping screw
Schneidschraube
Vis décollée



MD1 ×2
19805575

3×15mm タッピングビス
Tapping screw
Schneidschraube
Vis décollée



MA1 ×2
50583

3×14mm 段付タッピングビス
Step screw
Paßschraube
Vis décollée

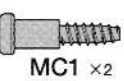

MC1 ×2
50582

3×12mm タッピングビス
Tapping screw
Schneidschraube
Vis décollée



MD2 ×3
19805629

3×10mm タッピングビス
Tapping screw
Schneidschraube
Vis décollée



MA2 ×2
50577

3×10mm 六角タッピングビス
Hex head tapping screw
Schneidschraube
Vis taraudeuse à tête hexagonale

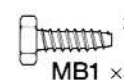

MB1 ×4
50822

3×10mm 皿タッピングビス
Tapping screw
Schneidschraube
Vis taraudeuse

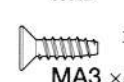

MA3 ×5
50578

3×10mm 丸ビス (黒)
Screw (black)
Schraube (schwarz)
Vis (noir)

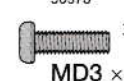

MD3 ×1
19804159

3×8mm タッピングビス
Tapping screw
Schneidschraube
Vis décollée



MD4 ×6
19805754

2.6×10mm タッピングビス
Tapping screw
Schneidschraube
Vis décollée



MD5 ×1
50575

2.6×10mm バインドビス
Binding screw
Flachkopfschraube
Vis à tête poêlier



MD6 ×1
19804394

2×10mm 丸ビス
Screw
Schraube
Vis



MD7 ×2
19805868

2×12mm タッピングビス
Tapping screw
Schneidschraube
Vis décollée



MD8 ×4
19804709

4mm フランジロックナット
Flange lock nut
Sicherungsmutter
Ecrou nylistop à flasque



MD9 ×4
19805557

2×10mm シャフト
Shaft
Achse
Axe

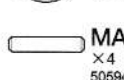

MA7 ×4
50594

3mm フッシャー
Washer
Beilagscheibe
Rondelle



MB4 ×2
50586

MD10 ×2 19805758
2mm フッシャー
Washer
Beilagscheibe
Rondelle

MD11 ×2 50197
スナップピン (大)
Snap pin (large)
Federstecker (groß)
Epingle métallique (grande)



MD12 ×1 16251011
スイッチブーツ
Switch cover
Schalter-Abdeckung
Protection d'interrupteur



★スペアパーツ、オプションパーツなどの部品請求には、別紙のカスタマーカードをご覧ください。
 ★After Market Service Card is required for purchase of replacement parts or optional parts.
 ★Die Kunden-Servicekarte wird für den Kauf von Ersatzteilen oder Zubehörteilen gebraucht.
 ★La Carte Service Pièces Détachées sert à l'achat de pièces détachées ou optionnelles.



TT021

CHASSIS SHAFT DRIVEN 4WD RADIO CONTROL 4WD HIGH PERFORMANCE RACING TRUCK

AFTER MARKET SERVICE CARD

When purchasing Tamiya replacement parts, please take or send this form to your local Tamiya dealer so that the parts required can be correctly identified and supplied. Please note that specifications, availability and price are subject to change without notice.

KUNDENACHBETREUUNGS-KARTE

Wenn Sie Tamiya-Ersatzteile kaufen möchten, nehmen Sie bitte zur Unterstützung dieses Formular mit zu Ihrem örtlichen Fachhändler. Bezüglich der Angaben, der Lagerhaltung der Artikel und der Preise sind Änderungen vorbehalten.

SERVICE APRES-VENTE

LISTE DE PIECES DETACHEES
Afin de vous permettre de vous procurer des pièces de rechange Tamiya, amenez cette liste à votre point de vente Tamiya qui ne manquera pas de vous renseigner. Veuillez noter que les caractéristiques, disponibilité et prix peuvent changer sans avis préalable.

PARTS CODE

19000503	B Parts (x2)
19000505	D Parts
19000564	E Parts
19335741	Bumper
12500024 *1	3x18mm Threaded Shaft (MB6 x1)
13505094	17T Pinion Gear (MA8)
14305125	Motor Plate (MA9)
18000054 *1	6x95mm Rubber Tubing (x1)
19415929	1280 Ball Bearing (BB1 x4)
19804159	3x10mm Screw (MD3 x10)
19804237 *1	Gearbox Joint (MB10 x2)
16251011	Switch Cover (MD12)
19804394	2.6x10mm Binding Screw (MD6 x5)
19804709	2x12mm Tapping Screw (MD8 x10)
19805211	Sponge Tape (x2)
19805557	4mm Flange Lock Nut (MD9 x4)
19805573	3x18mm Step Tapping Screw (MB2 x2)
19805575	3x18mm Tapping Screw (MD1 x2)
19805629	3x12mm Tapping Screw (MD2 x4)
19805754	3x8mm Tapping Screw (MD4 x10)
19805755	3x22mm Screw Pin (MB3 x4)

19805758	2mm Washer (MD10 x5)
19805826 *1	Coil Spring (MC4 x2)
19805853	3x8mm Screw (MA4 x5)
19805868	2x10mm Screw (MD7 x10)
16095010	Antenna Pipe (30cm) (Black)
11053933	Instructions
50038	Tool Set (Box Wrench, 1.5/2.5mm Hex Wrench, MA6 x4, etc.)
50171	Heat Resistant Double-Sided Tape (x5)
50197	Snap Pin Set (MD11 x10, etc.)
50573	2x8mm Tapping Screw (MA5 x10)
50575	2.6x10mm Tapping Screw (MD5 x5)
50576	3mm Grub Screw (MA6 x10)
50577 *2	3x10mm Tapping Screw (MA2 x10)
50578	3x10mm Countersunk Head Tapping Screw (MA3 x10)
50582	3x14mm Step Tapping Screw (MC1 x5)
50583	3x15mm Tapping Screw (MA1 x10)
50586	3mm Washer (MB4 x15)
50592 *1	5mm Ball Connector (MB5 x10)
50594	2x10mm Shaft (MA7 x10)
50595	Nylon Band w/Metal Hook (x10)
50596	5mm Adjuster (MB11 x6)
50597 *1	O-Ring (Brown) (MB7 x10)

50808 *1	Wheel Axle (MB9 x2)
50822	3x10mm Hex Head Tapping Screw (MB1 x10)
50883 *1	39mm Drive Shaft (MB8 x2)
51005	P Parts
51239 *1	1050 Ball Bearing (BB3 x4)
51527	A Parts
51531	G Parts (Gear) (GB1, GB2, GB3, GB4, GB5)
51532	Lower Deck
53439	Anti-Wear Grease (3g)
54358	RS-540 Torque-Tuned Motor
87099	Cera-Grease HG
19224036	V Parts (x2)
19224037	W Parts (x2)
50588	2mm E-Ring (x15)
50600	Oil Seal (x6)
50601 *1	Piston Rod (x2)
53008	1150 Ball Bearing (x4)
53443	Damper Oil Soft Set (#200, #300, #400)

*1 Requires 2 sets for one car.
*2 Requires 4 sets for one car.

*Please note that export version includes exclusive parts: 1150 Ball Bearing (x4), V & W Parts. 1150 plastic bearing (BB2), F Parts and Parts Bag C are not included.

部品請求について

For use in Japan only!

★部品をなくしたり、こわした方は、このステッカーがはられたカスタマーサービス取次店でご注文いただけます。また、当社カスタマーサービスに直接ご注文する場合は、右記の方法でご注文することができます。詳しくは当社カスタマーサービスまでお問い合わせください。



①《郵便振替のご利用法》

郵便局の払込用紙の通信欄に下のリストを参考にITEM番号、スケール、製品名、部品名、部品コード、数量を必ずご記入ください。振込人住所欄にはお電話番号もお書きいただき、口座番号・00810-9-1118、加入者名・(株)タミヤでお振込ください。

②《代金引換のご利用法》

パーツ代金に加えて代引き手数料 (324円) をご負担いただければ、電話またはホームページより代金引換によるご注文をお受けいたします。

③《タミヤカードのご利用法》

タミヤカードをご利用の場合、代金はご指定金融機関の口座引き落としとなります。ご注文は電話またはホームページよりお受けいたします。

《住所》 〒422-8610 静岡県駿河区恩田原3-7
株式会社タミヤ カスタマーサービス係

《お問い合わせ電話番号》 ※電話番号をお確かめの上、おかけ間違いのないようお願いいたします。
静岡 054-283-0003

東京 03-3899-3765 (静岡へ自動転送)

《カスタマーサービスアドレス》
http://tamiya.com/japan/customer/cs_top.htm



1/10 R/C
TT-02T CHASSIS
www.tamiya.com

★価格、送料は2015年2月現在のものです。諸事情により変更となる場合があります。
★税込価格の税率は8%となっております。

Bパーツ(x2).....	1,144円 (1,060円)	19000503
Dパーツ.....	799円 (740円)	19000505
Eパーツ.....	691円 (640円)	19000564
Fパーツ(x2).....	432円 (400円)	19335656
バンパー.....	907円 (840円)	19335741
3x18mm両ネジシャフト(x1).....	129円 (120円)	12500024
17Tピニオンギヤ.....	237円 (220円)	13505094
モータープレート.....	129円 (120円)	14305125
ゴムパイプ(x1).....	259円 (240円)	18000054
1280ベアリング.....	734円 (680円)	19415929
1150プラベアリング(x10).....	291円 (270円)	10555015
3x10mm丸ビス(黒x10).....	237円 (220円)	19804159
ギヤボックスジョイント(x2).....	453円 (420円)	19804237
フロントダンパーシャフト(x2).....	259円 (240円)	19808202
スイッチブーツ.....	313円 (290円)	16251011
2.6x10mmバインドビス(黒x5).....	280円 (260円)	19804394
2x12mmタッピングビス(x10).....	259円 (240円)	19804709
スポンジテープ(x2).....	129円 (120円)	19805211
4mmフランジロックナット(x4).....	194円 (180円)	19805557
3x18mm段付タッピングビス(黒x2).....	162円 (150円)	19805573
3x18mmタッピングビス(x2).....	162円 (150円)	19805575
3x12mmタッピングビス(x4).....	183円 (170円)	19805629
3x8mmタッピングビス(黒x10).....	194円 (180円)	19805754
3x22mmスクリューピン(x4).....	194円 (180円)	19805755
2mmワッシャー(x5).....	216円 (200円)	19805758

コイルスプリング.....	291円 (270円)	19805826
3x8mm丸ビス(黒x5).....	216円 (200円)	19805853
2x10mm丸ビス(x10).....	237円 (220円)	19805868
アンテナパイプ(黒).....	291円 (270円)	16095010
シャーシ説明図.....	648円 (600円)	11053933

この他にも修理や整備のためのRCスベアパーツ、オプションパーツが発売されています。お近くの模型店店頭、または当社カスタマーサービスでお買い求め下さい。

部品名	税込価格	本体価格	送料	部品コード
SP.38 十字レンチ、六角棒レンチ(1.5mm、2.5mm)、3x3mmイモネジ(x4).....	216円 (200円)	120円	50038	
SP.171 耐熱両面テープ.....	324円 (300円)	120円	50171	
SP.197 スナップタッピングビス(x10)、他.....	216円 (200円)	92円	50197	
SP.573 2x8mmタッピングビス(x10).....	108円 (100円)	82円	50573	
SP.575 2.6x10mmタッピングビス(x5).....	108円 (100円)	82円	50575	
SP.576 3x3mmイモネジ(x10).....	216円 (200円)	82円	50576	
SP.577 3x10mmタッピングビス(x10).....	108円 (100円)	82円	50577	
SP.578 3x10mm皿タッピングビス(x10).....	108円 (100円)	82円	50578	
SP.582 3x14mm段付タッピングビス(x5).....	108円 (100円)	82円	50582	
SP.583 3x15mmタッピングビス(x10).....	162円 (150円)	82円	50583	
SP.586 3mmワッシャー(x15).....	108円 (100円)	82円	50586	
SP.592 5mmピロボール(x10).....	324円 (300円)	82円	50592	
SP.594 2x10mmシャフト(x10).....	162円 (150円)	82円	50594	
SP.595 ナイロンバンドメタルフック(x10).....	162円 (150円)	82円	50595	
SP.596 5mmアジャスター(x6).....	162円 (150円)	92円	50596	
SP.597 3mmOリング(赤x10).....	162円 (150円)	82円	50597	
SP.808 ホイールアックスル(x2).....	486円 (450円)	120円	50808	
SP.822 3x10mm六角タッピングビス.....	162円 (150円)	92円	50822	
SP.883 ドライブシャフト(x2).....	648円 (600円)	92円	50883	
SP.1005 Pパーツ.....	324円 (300円)	120円	51005	
SP.1239 1050ベアリング(x4).....	540円 (500円)	120円	51239	
SP.1527 Aパーツ.....	648円 (600円)	400円	51527	
SP.1531 Gパーツ.....	496円 (460円)	140円	51531	
SP.1532 ロウデッキ.....	604円 (560円)	400円	51532	
OP.439 モーターウェアアグリス.....	604円 (560円)	400円	53439	
OP.1358 モーター.....	1,468円 (1,360円)	400円	54358	
セラグリスHG.....	518円 (480円)	140円	87099	

《送料について》

送料が表示されている部品は、送料が別に必要です。部品を2個以上ご注文の場合、最も高い送料 (1個分) だけで結構です。部品の合計が5,000円を超える場合、送料はサービスとなります。

RCC TT-02T Chassis (11053938)