

HURRICANE

BRUSHLESS MONSTER TRUCK INSTRUCTION MANUAL

R39090
R39091



ROBITRONIC
POWER FOR WINNERS

Thank you for purchasing a Robitronic product.

GENERAL BUILDING TIPS:

- ▶ Please carefully read the instruction manual, safety precautions and warranty provisions before you start assembling and operating this model.
- ▶ Make sure that the ESC's wires are firmly plugged into the receiver.
- ▶ Clear a work area and try to work on a light color towel to avoid missing dropped parts.
- ▶ Don't over-tighten fasteners. Many assembly problems are caused by over-tightening screws or nuts. Don't use too large a grip. Please go slowly and feel resistance build. Just snug it up.
- ▶ When it doesn't fit, please double check. If an assembly isn't going together correctly, then either there really is a bad fit (e.g. a part is damaged or defective) or a mistake in assembly. Always re-read the instruction when there are any problems. If you cannot figure out what's wrong, always ask dealer, and distributor. Don't use force beyond what the instructions call for.
- ▶ Using the right tools makes assembly much easier. The instructions below finely indicate you what to get to make things easier. We don't want to scare you by saying that all these tools are required, but you will have a easier time if you have them. Borrow them from a friend to check if necessary.

INCLUDED TOOLS

Cross Wrench
(17mm)

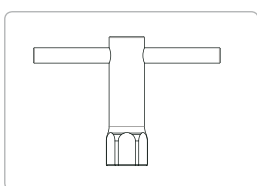

HELPFUL EQUIPMENT

AA Alkaline or rechargeable batteries for transmitter, 8pcs.
8 x AA2000EN oder 1 x R05101



2 x 2S (7,4 V) or
2 x 3S (11,1 V) Lipo Pack



Battery Pack Charger
e.g. R01004 Expert LD15z or R01005 Expert LD 16z

REQUIRED TOOLS

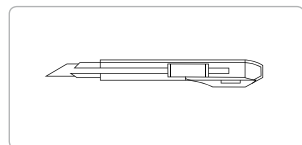

Hobby knife

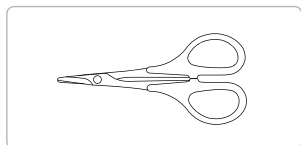

Body Scissors, R06207
(for body cutting)

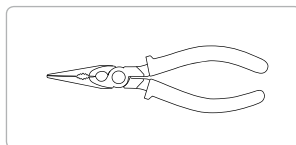

Needlenose Pliers



Sniper Tool
Metric Size
1.5mm / 2.0mm / 2.5mm
RS611, RS612, RS613



Sniper Tool
Metric Size 3.0mm
RS618



Sniper Tool
Metric Size 5.5mm
(for 3mm nut)
RS601

Plug in system

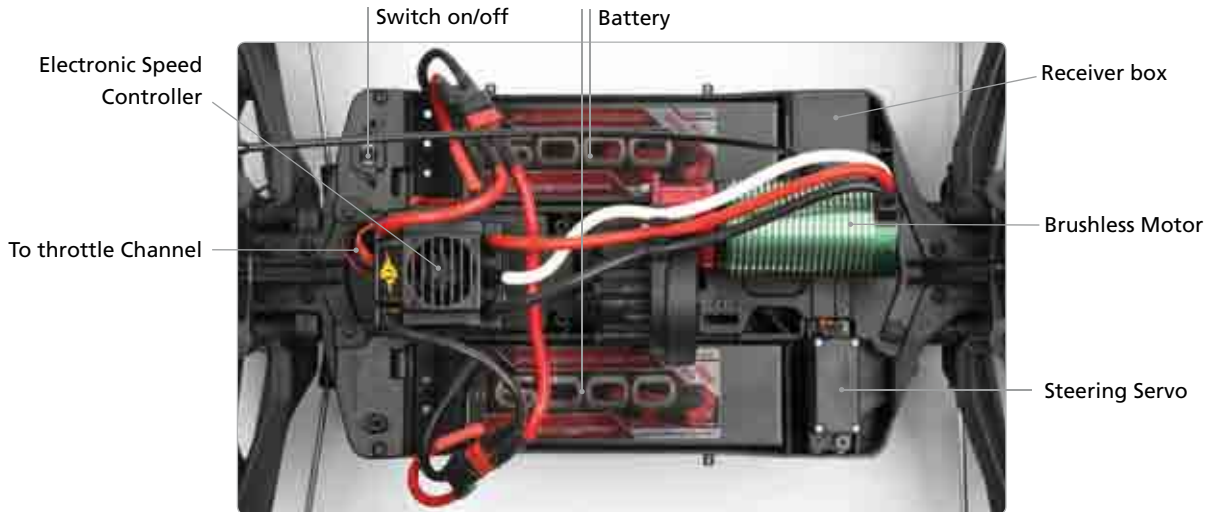
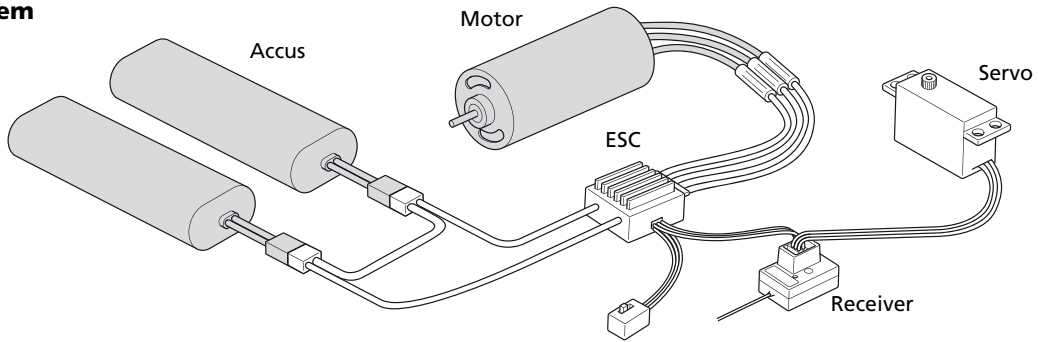

Transmitter Functions



Operating Procedure

Install 8pcs AA batteries or accus to the transmitter.



1. Turn on the transmitter first.
2. Then turn on the receiver.

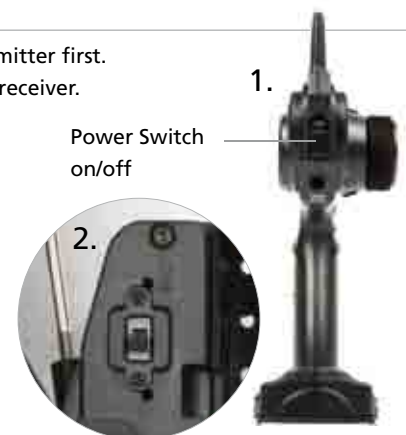

Before you start operating this model, you must first adjust the throw of the steering servo and calibrate the ESC to the transmitter.

ADJUSTING STEERING THROW ON THE ROBITRONIC TL-3C TRANSMITTER:

1. Turn on the transmitter and the receiver.
2. Press ENTER to access the transmitter's main menu.
3. Press the "-" button to select D/R.
4. Now, press ENTER again to confirm.
5. Press ENTER to select POS1.
6. Press the "+" button until the value displayed matches 100%.
7. Press the EXIT button to leave the D/R settings menu.
8. Press the "+" button to select EPA.
9. Press ENTER to confirm.
10. Press the "-" button until the value displayed matches 60%.
11. Press ENTER to switch to the next parameter.
12. Once again, press the "-" button until the value displayed matches 60%.
13. Press ENTER two times to return to the transmitter's main menu.

RADIO CALIBRATION

Individual transmitter's signals for neutral, full throttle and full brake vary. You must calibrate your Castle ESC so that it will operate most effectively with your transmitter. Anytime the ESC is powered up with a new transmitter, or with different throttle channel settings, it will need to be calibrated to "know" what the transmitter's throttle settings are.

Please start by zeroing out any throttle trim that you may have set in your transmitter.

Make sure that the battery polarity and input polarity on the ESC are correct. Check the on/off switch of the Castle ESC to make sure that it is in the OFF position ("ON" is marked in small letters on one side).

 **We recommend removing your pinion gear before calibration as a safety precaution!**

HOW TO CALIBRATE THE ESC

STEP 1: Start with the transmitter ON and the ESC switched OFF and not connected to the battery.

STEP 2: Plug a battery into your Castle ESC.

STEP 3: Hold full throttle on the transmitter and turn the ESC's switch ON. Keep holding full throttle on the transmitter. If all your connections are correct, you will hear one multi-toned initialization "ring" from the motor (all tones are played by the ESC vibrating the motor).

STEP 4: After a second or two, the green LED on the ESC will blink rapidly and the motor will "ring" 4 times rapidly in a row (accepting the full throttle endpoint). After the green LED flashes and tones, the ESC will blink the red LED. At this point the full throttle endpoint has been set within the ESC and now it's looking for the full brake endpoint (red LED blinking).

STEP 5: Move the throttle trigger to the full brake position and hold full brake. After a few seconds, the ESC will flash the red LED and ring 4 times rapidly (accepting full brake endpoint).

STEP 6: After accepting the full brake endpoint the ESC will then blink the yellow LED. Now relax the trigger to the neutral position. The ESC will now ring 4 times and flash the yellow LED rapidly to accept the neutral position. After accepting the neutral position, the ESC will ring twice and flash ALL the LEDs. This is the arming tone and LED indication that the ESC IS NOW ARMED and the car will respond to throttle inputs from your transmitter.

From this point on, when you connect batteries and turn the switch on, the ESC will give the initialization tone and flash after a battery is plugged in and the switch is turned on, and the arming tone will ring a second or two later. If the ESC is programmed for the Auto-Lipo setting, it will beep the number of cells in your Lipo pack between the initialization tones and the arming tones. After the arming tone plays, the ESC is ACTIVE and will respond to throttle application.

If you have problems calibrating your transmitter with the Castle ESC, please see the troubleshooting guide on the next page for more tips. Once you are calibrated and armed, do one last check before going out and experiencing the Castle brushless difference. Slowly advance the throttle and check the rotation direction of the motor and the color of the LEDs on the ESC. If the motor is spinning in the right direction and the GREEN LED is blinking green, then you are ready for a test run before going into the settings of the ESC. If the ESC shows the green LED with throttle, but the wheels spin in the wrong direction, you'll need to switch any two of the motor wires (example: switch from red to red and black to black to red to black and black to red).

Turn the steering wheel right to turn the front tires go right. Turn the steering wheel left to turn the front tires go left.



Press the throttle trigger to moving forward the vehicle. Push forward the throttle trigger to brake and reverse the vehicle.



FEATURES MAMBA MONSTER SYSTEM

1. Specially designed for RC car RTR (Ready To Run) application.
2. Excellent start-up, acceleration and linearity features.
3. Compatible with sensorless brushless motor.
4. Running modes: Forward mode (single direction) and Forward/Backward mode (dual directions)
5. Proportional ABS brake function, with 4 steps of maximum brake force adjustment, 5 steps of drag-brake force adjustment.
6. Different options of start modes (also called "Punch") from "soft" to "aggressive".
7. Multiple protection features: Low voltage cut-off protection for lithium or nickel battery / Over-heat protection / Throttle signal loss protection / Motor blocked protection.
8. Splash proof and dustproof.

2200kv Motor Combo

Max Input Volts	25.2
Amp Rating	120
Weight	424g (15oz)
Motor Diameter	39.98mm 41.78mm with fins
Motor Length	75.18mm
Shaft	5mm
Bearings	Oversize ABEC-1 front and rear
Connector	6.5mm

Mamba Monster ESC

Cells	4s-6s LiPo
Continuous	120A
Resistance	0.0003 ohms per phase
Brake	Proportional with adjustable curve
Reversible	Yes - with lockout
Low Voltage Cutoff	Programmable
Size	2.2" x 1.9" x 1.4"
Weight w/wires	121g (4.26 oz)
Connector	6.5mm bullet

Trouble Shooting

Trouble	Possible Reason	Solution
After power on, motor doesn't work, and the cooling fan doesn't work	The connections between battery pack and ESC are not correct	Check the power connections Replace the connectors
After power on, motor can't work, but emits "beep-beep-, beep-beep-" alert tone. (Every group of "beep-beep-" has a time interval of 1sec.)	Input voltage is abnormal, too high or too low	Check the voltage of the battery pack
After power on, red LED always lights, the motor doesn't work	Throttle signal is abnormal	Plug the control wire into the throttle channel of the receiver correctly
The motor runs in the opposite direction when it is accelerated	The wire connections between ESC and the motor are not correct	Swap any two wire connections between the ESC and the motor
The motor suddenly stops running	The throttle signal is lost	Check the transmitter and the receiver. Check the signal wire from the throttle channel of your receiver
	The ESC has entered the Low Voltage Protection Mode or Over-heat Protection Mode	Red LED flashing means Low voltage protection. Please replace battery pack. Green LED flashing means Over-heat protection, please stop running to cool the ESC.
When accelerating quickly, the motor stops or trembles	1) The battery performs bad under high currents (too low C-rating) 2) The gear ratio is too low (e.g. pinion gear with too many teeth) 3) "Start Mode" (punch) is set too aggressively on the ESC	1) Use better batteries. 2) Use a smaller pinion on the motor. 3) Set "Start Mode" (punch) to a lower value.

WARRANTY AND SAFETY PRECAUTIONS, ART. NR.: R39090, R39091

With the purchase of this car, you're eligible to a two year warranty starting with the date of purchase. This warranty covers any material or manufacturing defects that might be present at the date of purchase.

Excluded from this warranty conditions are

- ▶ normal wear and tear
- ▶ wearing parts like the clutch or gears
- ▶ damages resulting from user error (including, but not limited to neglect of duty of care)
- ▶ damages from incorrect maintenance procedures

In case of a warranty claim, please consult your local hobby shop first.

In case you decide to personally send this product for repair, please attach a proof of purchase and a repair order (you can download the repair order on our website www.robtron.com).

Before you send in your engine to our service department, you have to consult with us first (either via telephone or email) The sender has to pay for shipping costs, we do not accept shipments that are not paid for. Every warranty claim has to be validated by our service department first. Dismissed claims are subject to administrative fees (checking and handling) before we send the items back. Repairs that are not covered by warranty have to be paid for in advance.

Robitronic cannot be held responsible for any damages that emerge from or are caused by, directly nor indirect the use or misuse of this product or its accessories. This product is not a toy and hence not suitable for children under the age of 14. The engine must not be operated interiors or in otherwise closed spaces.

IMPORTANT:

Before you first start up this engine, take advice from your local hobby shop, especially considering proper operation and safety precautions. If possible, get a demonstration on how to operate the engine, and make yourself familiar with it.

Only if and when you fully understand its operation, you should start using the engine, always making sure to operated within the safety guidelines listed below to avoid damages or personal injury. Never try to modify any part of the engine as this voids the warranty and may lead to damages or personally injury.

The Do's	The Dont's
Switch on the transmitter before starting the car.	Never run with almost empty batteries.
Drive carefully when other people are present.	Never run your car in wet conditions or through tall grass.
After running the car, switch it off first, and afterwards the transmitter.	Never clean your car with chemicals.
Always check the condition of the batteries before running the car.	Never run your car without the bodyshell.

IMPORTANT NOTES - GENERAL

It is necessary to be above 14 years of age to operate this model. Keep out of reach of small children. Contains small parts.

Carefully read all manufacturers warnings and cautions for any parts used in the construction and use of your model.

Assemble this kit only in places away from the reach of very small children.

First-time builder schools seek advice from people who have building experience in order to assemble the model correctly and to allow the model to reach its performance potential. Exercise caution when using tools and sharp instruments.

Take care when building, as some parts may have sharp edges. Keep small parts out of reach of small children.

Immediately after using your model, do NOT touch equipment on the model such as the motor, electronic speed control and battery, because they generate high temperatures. You may burn yourself seriously touching them. Follow the operations instructions for the radio equipment at all times.

Do not put fingers or any objects inside rotating and moving parts, as this may cause damage or serious injury.

Be sure that your operating frequency is clear before turning on or running your model, and never share the same frequency with somebody else at the same time.

Ensure that others are aware of the operating frequency you are using and when you are using it.

Always turn on your transmitter before you turn on the receiver in the car. Always turn off the receiver before turning your transmitter off.

Keep the wheels of the model off the ground when checking the operation of the radio equipment.

DON'T USE YOUR MODEL:

- ▶ Near real cars, animals, or people that are unaware that an R/C car is being driven
- ▶ In places where children and people gather
- ▶ In limited indoor spaces
- ▶ In wet conditions
- ▶ On the street
- ▶ In areas where loud noises can disturb others. (Such as hospitals and residential areas)
- ▶ In residential districts and areas

SAFETY PRECAUTIONS

Equipped with high performance running battery and motor, R/C car models are capable of speeds of over 50km/h. Follow the instructions outlined below to fully enjoy operating your R/C car.

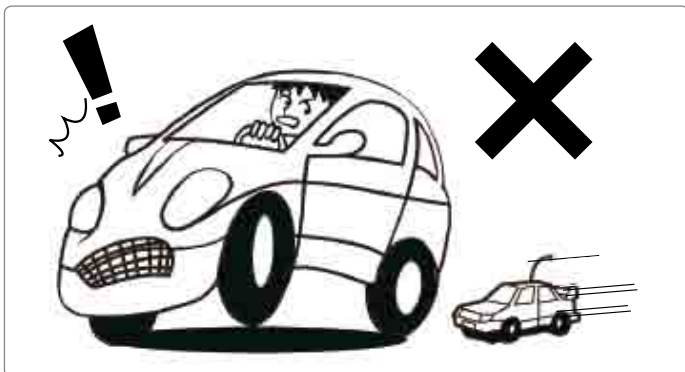

CAUTIONS TO OBSERVE WHEN OPERATING R/C MODELS

▶ OPERATE R/C MODELS IN APPROPRIATE AREAS ONLY.

1. Never run R/C models on the road.
2. Never run R/C models in a crowded area or near small children.
3. Do not run R/C models in a narrow space or indoors.

Running R/C models in improper areas may result in an accident causing serious injury or property damage.

▶ FOLLOW THE PROPER R/C MODEL OPERATING PROCEDURES.

Always follow the correct R/C model turning on/shutting down procedures outlined below, or your model may run out of control resulting in a serious accident.

1. Place your model on a box or a stand so that its wheels do not contact the ground.
2. Connect battery.
3. Switch on transmitter.
4. Switch on receiver.

Opposite sequence for shutting down R/C model.

1. Switch o receiver.
2. Switch o transmitter.
3. Disconnect battery.

▶ NEVER TOUCH ANY ROTATING PARTS SUCH AS WHEELS, SHAFTS OR GEARS, AS YOUR FINGER, HAIR, CLOTHES, ETC. THEY MAY GET CAUGHT LEADING TO SERIOUS INJURY.

▶ BE CAREFUL OF INTERFERENCE FROM ANOTHER RADIO. USE A TRANSMITTER DESIGNED FOR GROUND USE WITH R/C CARS.

▶ BATTERY, MOTOR AND HEAT SINK CAN BECOME EXTREMELY HOT AFTER USE. ALLOW PARTS TO COOL BEFORE REMOVING.

▶ HINDERED ROTATING PARTS CAN OVERHEAT MOTOR.

Before operating R/C cars, check the chassis for any small stones, glass or string hindering gear, drive shaft or wheel movement. Hindered movement can result in heat build up in the motor, damaging motor.

A damaged motor will shorten running time and decrease top speed. Replace with new one.

▶ BE CAREFUL OF INTERFERENCE FROM ANOTHER RADIO. USE A TRANSMITTER DESIGNED FOR GROUND USE WITH R/C CARS.

Make sure that no one else is using the same frequency as yours in your operating area.

Using the the same frequency at the same time, whether it is driving, ying or sailing, can cause loss of control of the R/C model, resulting in a serious accident.

▶ TAKE MAXIMUM CARE IN WIRING, CONNECTION AND INSULATING CABLES.

Make sure cables are always connected securely. Check connectors as they may become loose. And if so, reconnect them securely. Never use R/C models with damaged wires. A damaged wire is extremely dangerous, and can cause short-circuits resulting in resulting in fire. Please have wires repaired at your local hobby shop.



ELECTRONIC SPEED CONTROLLER (ESC)

- ▶ **Don't touch the ESC after or by running because it can become very hot**
- ▶ **Always check the wiring before and after running the car**
- ▶ **Replace defect components immediately**
- ▶ **Always check the programming that it is correct**

BATTERY

- ▶ **LOW BATTERY POWER WILL RESULT IN LOSS OF CONTROL.**

Loss of control can occur due to a weak battery in either the transmitter or the receiver. A weak running battery may also result in an out of control car if your car's receiver power is supplied by the running battery. Stop operation immediately if the vehicle starts to slow down.

- ▶ **RECHARGE CORRECTLY.**

Carefully follow the instruction manual supplied with battery and charger, and only recharge battery when necessary. Continual recharging may damage battery and, in the worst case, could build up heat leading to re. If battery becomes extremely hot during recharging, please ask your local hobby shop for check/repair.

- ▶ **PLEASE DISPOSE OF BATTERIES RESPONSIBLY. NEVER PUT BATTERIES INTO FIRE.**

- ▶ **WHEN NOT USING R/C MODEL, ALWAYS DISCONNECT AND REMOVE BATTERY.**

- ▶ **DO NOT DISASSEMBLE BATTERY OR CUT BATTERY CABLES.**

If the running battery short-circuits, approx.300W of electricity can be discharged, leading to re or burns. Never disassemble battery or cut battery cables.

Disclaimer

As compliance with the instructions, the operations and conditions when using the device at no time can be monitored by the manufacturer; the manufacturer assumes no liability for damages, costs and / or losses arising from incorrect use and / or incorrect operation or in any way connected.

Declaration of Conformity (DOC)

Hereby, the manufacturer declares that this product is in compliance with the essential requirements and other relevant provisions of Directive 1999/5/EC.

The declaration of conformity may be consulted at www.robित्रonic.com

Intended Use

The remote control is designed exclusively for private use in model construction. The remote control is not for industrial use, e.g. to control machines and equipment, determined.

Any use other than as described above, can lead to damage of the product, and beyond this, with the associated risks, such as short circuit, fire, electric shock, etc..

Contact with water must be avoided!

The remote control must not technically be changed or rebuilt!

The safety precautions are essential to follow!

You as a user are solely responsible for the safe operation of your remote control and your model!

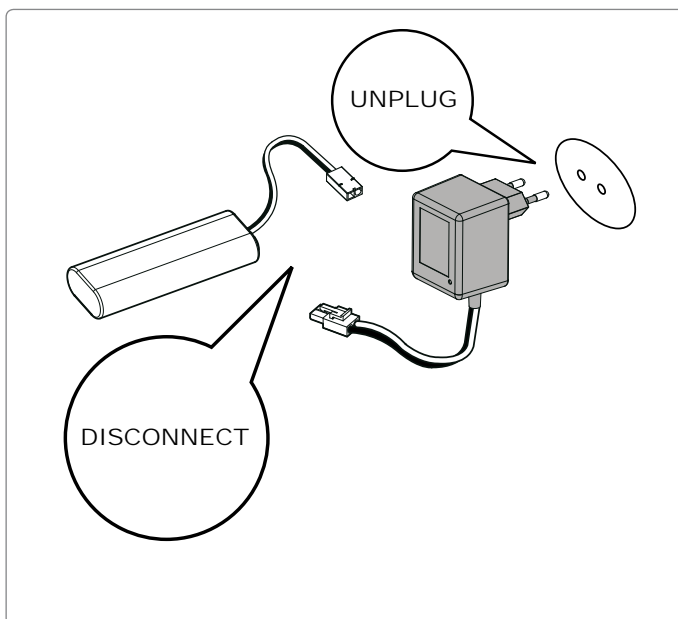

- ▶ **MODIFYING CHARGER IS DANGEROUS.**

Modifying the charge may cause short-circuit or overcharging leading to a serious accident.

- ▶ **DO NOT RECHARGE BATTERY WHILE BATTERY IS STILL WARM.**

After use, battery retains heat. Wait until it cools down before recharging.

- ▶ **ALWAYS UNPLUG CHARGER WHEN RECHARGING IS FINISHED.**

- ▶ **IMMEDIATELY STOP RUNNING IF YOUR R/C MODEL GETS WET, AS MAY CAUSE SHORT CIRCUIT IN IT'S ELECTRICAL COMPONENTS**

Herzlichen Glückwunsch zu Ihrem neuen Produkt von Robitronic!

TIPPS FÜR DEN ZUSAMMENBAU:

- ▶ Bitte lesen Sie unbedingt vor dem Zusammenbau und der ersten Inbetriebnahme die Bedienungsanleitung mit Sicherheits- und Garantiebestimmungen.
- ▶ Machen Sie Ihren Arbeitsplatz frei, verwenden Sie ein helles Tuch als Unterlage um ein Verlieren von Teilen zu verhindern.
- ▶ Verbindungselemente nicht zu fest anziehen. Viele Probleme werden durch fehlerhafte Montage, wie Überdrehen von Schrauben oder Muttern verursacht. Verwenden Sie nur passendes Werkzeug. Bitte gehen Sie langsam und behutsam vor.
- ▶ Wenn etwas nicht paßt, überprüfen Sie es ein zweites Mal. Wenn ein Teil nicht richtig paßt, gibt es zwei Möglichkeiten: 1) das Teil ist beschädigt oder 2) die Teile sind falsch zusammengebaut. Wenn sich Probleme ergeben bitte immer wieder die Bedienungsanleitung durchlesen. Wenn Sie das Problem immer noch nicht lösen können, kontaktieren Sie bitte Ihren Händler oder Distributor. Bei der Montage ist keine Gewaltanwendung notwendig.
- ▶ Mit dem richtigen Werkzeug ist der Zusammenbau wesentlich einfacher. Unten werden die für den Zusammenbau wichtigsten Werkzeuge vorgestellt.

INKLUDIERTES WERKZEUG

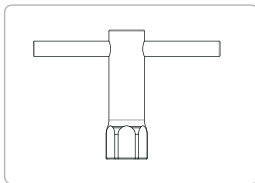

Steckschlüssel
(17mm)

BENÖTIGTES ZUBEHÖR

AA Alkaline oder aufladbare Batterien für den Sender, (8Stk.).
8 x AA2000EN oder 1 x R05101



2 x 2S (7,4 V) oder
2 x 3S (11,1 V) Lipo Pack



Ladegerät
z.B.: R01004 Expert LD15z oder R01005 Expert LD 16z

HILFREICHES ZUSÄTZLICHES WERKZEUG

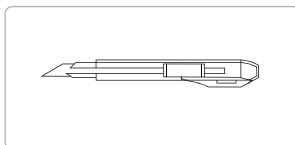

Cuttermesser

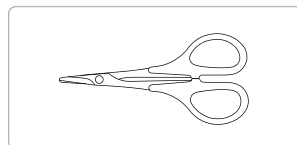

Lexanschere, R06207
(Zum Ausschneiden der Karosserie)

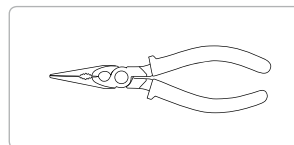

Spitzzange



Sniper Tool
metrisch
1.5mm / 2.0mm / 2.5mm
RS611, RS612, RS613



Sniper Tool
metrisch 3.0mm
RS618



Sniper Tool
metrisch 5.5mm (M3)
RS601

Anschlußschema

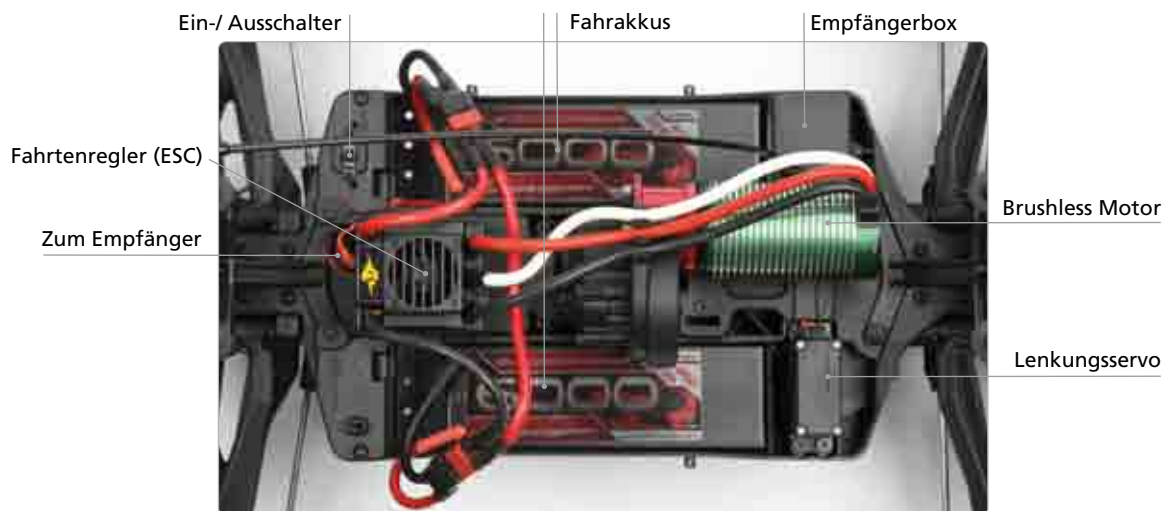
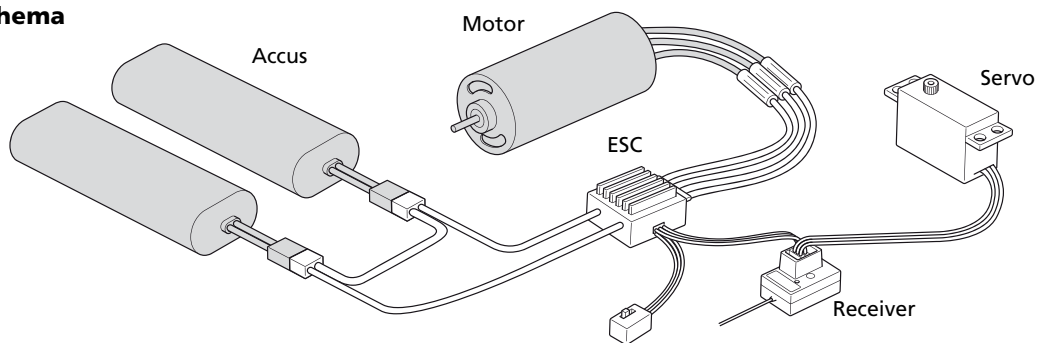

Senderfunktionen



Anwendung

Legen Sie 8 Stk. AA-Batterien oder Akkus in den Sender ein



1. Schalten Sie den Sender ein.
2. Schalten Sie den Empfänger ein.



Bevor Sie das Modell das erste Mal in Betrieb nehmen ist es notwendig den Lenk-Servoweg und den Regler entsprechend mit dem Sender einzustellen.

LENK-SERVOWEG EINSTELLEN DES SENDERS ROBITRONIC TL-3C:

1. Schalten Sie den Sender und anschließend den Empfänger ein.
2. Taste „ENTER“ drücken um in die Menüansicht des Senders zu kommen.
3. Taste „-“ drücken um D/R - Menüpunkt auszuwählen.
4. Taste „ENTER“ drücken um zu bestätigen.
5. Taste „ENTER“ drücken um POS1 auswählen.
6. Taste „+“ solange drücken bis 100% eingestellt sind.
7. Taste „EXIT“ drücken um das D/R Menü zu verlassen.
8. Taste „+“ drücken um EPA auszuwählen
9. Taste „ENTER“ drücken um zu bestätigen.
10. Taste „-“solange drücken bis 60% eingestellt sind.
11. Taste „ENTER“ drücken um in das nächste Feld zu wechseln.
12. Taste „-“solange drücken bis 60% eingestellt sind.
13. 2 x Taste „EXIT“ drücken um wieder in die Normalansicht zu wechseln.

REGLER-KALIBRIERUNG

Da sich die Signale verschiedener Sender in Neutral- Vollgas- und Vollbremse-Position geringfügig unterscheiden, müssen Sie Ihren Castle Regler zunächst auf Ihren Sender abstimmen. Denn jeder Sender hat ein individuelles Signal für Neutral, Vollgas und Bremse. Immer wenn Sie den Sender wechseln oder den Gasweg verändern, sollten Sie den Regler neu programmieren.

Deaktivieren Sie zunächst sämtliche Einstellungen am Gaskanal (Trimmung, Endpunkte, etc.)

Schließen Sie den Akku noch nicht an! Vergewissern Sie sich zunächst nochmals über die richtige Polarität der Anschlusskabel und dass der Schalter des Reglers auf "OFF" steht. ("ON" ist gekennzeichnet)



Entfernen Sie bitte aus Sicherheitsgründen das Motorritzel bevor Sie den Regler kalibrieren!

1. Schalten Sie den Sender ein, während der Regler ausgeschaltet und der Akku ausgesteckt ist.
2. Stecken Sie den Akku an.
3. Halten Sie den Gashebel auf Vollgas während Sie den Regler einschalten. Wenn alle Anschlüsse korrekt sind, hören Sie nun ein mehrtöniges Signal vom Motor. (Alle akustischen Signale des Reglers werden über den Motor ausgegeben.).
4. Nach 1-2 Sekunden wird die grüne LED schnell blinken und der Motor 4 mal hintereinander piepen. Damit wird die Vollgas-Position bestätigt. Danach wird die rote LED blinken um zu signalisieren, dass nun nach der Vollbrems-Stellung gesucht wird.
5. Bewegen Sie den Gasknüppel bis zum Anschlag in den Bremsbereich. Nach einigen Sekunden wird der Motor wieder 4 Signaltöne von sich geben und die rote LED beginnt rascher zu blinken. Die Bremsposition ist damit gespeichert.
6. Zuletzt wird die gelbe LED blinken. Lassen Sie den Gasknüppel los, damit der Regler die Neutralposition finden kann. Nach kurzer Zeit ertönt wiederum ein akustisches Signal und die gelbe LED blinkt schnell um die Neutralposition zu bestätigen.

Nachdem die Neutralposition gespeichert wurde, ertönen zwei weitere Signale und alle LEDs blinken. Damit wird signalisiert, dass der Regler den Motor nun scharf geschaltet hat und auf Steuerbefehle reagiert.

Von nun an wird der Regler jedes Mal, sobald ein Akku angesteckt und eingeschaltet wird ein Initialisierungssignal ausgeben, die LEDs blinken und kurz darauf ertönt das Scharfstell-Signal. Falls der Auto-Lipo Modus aktiviert ist, wird der Regler zwischen Initialisierung und Scharfstellen gemäß der Anzahl der Lipo-Zellen piepen. Nach dem Scharfstell-Signal reagiert der Regler auf Gasbefehle.

Falls Sie Probleme mit der Kalibrierung haben, sehen Sie bitte auf der Seite unten bei der Fehlersuche nach. Überprüfen Sie nochmal alles, bevor Sie losfahren und geben Sie dann ganz langsam Gas. Achten Sie dabei auf das Blinken der LEDs und die Drehrichtung des Motors. Wenn die LED grün blinkt und das Modell vorwärts fährt, können Sie mit Ihrer ersten Testfahrt beginnen. Falls die grüne LED blinkt und das Modell rückwärts fährt, vertauschen Sie zwei der Motorkabel miteinander. (z.B. das schwarze und das rote Kabel vertauschen)

Drehen Sie das Lenkrad nach rechts um die Vorderräder nach rechts zu bewegen.
Drehen Sie das Lenkrad nach links um die Vorderräder nach links zu bewegen.



Drücken Sie den Gashebel nach hinten um das Fahrzeug vorwärts zu bewegen.
Drücken Sie den Gashebel nach vorne um zu bremsen oder das Fahrzeug rückwärts zu bewegen.



FEATURES: MAMBA MONSTER SYSTEM

1. Speziell für RC-Car RTR (Ready to Run) designed.
2. Hervorragende Start-up-, Beschleunigungs- und Spurhalteigenschaften.
3. Kompatibel mit Brushless Motoren.
4. Einstell-Modi: Nur Vorwärts-Modus (Single-Richtung) und Vorwärts / Rückwärts-Modus (Dual Richtungen)
5. Proportional ABS-Funktion, maximale Bremskraft in 4 Stufen einstellbar, Drop-Brake in 5 Stufen einstellbar.
6. Verschiedene Optionen von Start-Modi (auch „Punch“) von „soft“ bis „aggressiv“.
7. Multiple Schutzfunktionen: Niederspannungs Cut-Off-Schutz für Lithium- oder Nickel-Batterien / Überhitzungsschutz / Signalverlust Schutz / Blockierschutz für Motor.
8. Spritzwassergeschützt und staubdicht.

2200kv Motor Combo

Max. Eingangsspannung	25.2 V
Max Strom	120 A
Weight	424 g
Motor Ø	41.78 mm
Länge	75.18 mm
Wellen Ø	5 mm
Kugellager	vo/hi ABEC-1
Anschlussstecker Ø	6.5 mm

Mamba Monster Regler

Anzahl Zellen	4s – 6s LiPo
Strom	120 A
Widerstand	0.0003 Ω/Phase
Bremse	Proportional mit einstellbarer Kurve
Rückwärts	Ja, mit Sperre
Unterspannungs Abschaltung	Programmierbar
Abmessungen	57 x 49 x 36 mm
Gewicht ohne Kabel	121 g
Anschlussbuchse Ø	6.5 mm

Fehlersuche – FAQs

Beschreibung	Ursache	Abhilfe
Nach dem Einschalten läuft der Motor und der Lüfter nicht	Die Verbindungen zwischen Akku und ESC sind nicht korrekt	Überprüfen Sie die elektrischen Anschlüsse Tauschen Sie die Anschlüsse
Nach dem Einschalten läuft der Motor nicht aber strahlt „piep-piep-, piep-piep-“ Signaltöne aus. (Jede „piep-piep-“ Gruppe hat einen zeitlichen Abstand von 1 sec.)	Eingangsspannung ist zu hoch oder zu niedrig	Überprüfen Sie die Spannung des Akkus
Nach dem Einschalten leuchtet LED rot, der Motor läuft nicht	Gassignal ist nicht korrekt	Überprüfen Sie die Kabelverbindungen des Reglers am Empfänger auf korrekten Sitz
Bei Beschleunigung läuft der Motor in die falsche Richtung	Die Kabelverbindung zwischen ESC und Motor ist nicht korrekt	Zwei beliebige Kabelverbindungen zwischen ESC und Motor umstecken
Der Motor stoppt plötzlich	Kein Gassignal vorhanden	Überprüfen Sie Sender und Empfänger Überprüfen Sie die Anschlusskabel zum Empfänger
	Der ESC hat den Low Voltage Protection Mode oder den Überhitzungsschutz Modus eingeschaltet	Rotes LED-Licht bedeutet „Low voltage protection“. Bitte tauschen Sie die Batterien. Grüne LED-Licht bedeutet „Over-heat protection“, bitte den Motor abstellen und den ESC auskühlen lassen.
Beim schnellen Beschleunigen, stoppt der Motor oder zittert	1) Der Akku hat eine schlechte Entladungs-Performance 2) Die Getriebe Untersetzung zu lange 3) Die „Start-Modus (Punch)“ des ESC ist zu aggressiv	1) Verwenden Sie bessere Fahrakkus 2) Kürzer untersetzen 3) Wählen Sie eine weniger aggressive Option im „Start Mode (Punch)“

GARANTIE- UND SICHERHEITSBESTIMMUNGEN, R39090, R39091

Mit dem Erwerb dieses Fahrzeuges haben Sie gleichzeitig eine zweijährige Garantie ab Kaufdatum erworben. Diese deckt Material und/oder Verarbeitungsschäden am Motor und Fahrzeug die zum Zeitpunkt der Übergabe bestanden haben ab.

Von der Garantie ausgeschlossen sind:

- ▶ Schäden durch normale Abnutzung
- ▶ Verschleißteile wie Räder/Reifen, Kupplung, Zahnräder etc.
- ▶ Schäden die durch falsche Anwendung entstanden sind
- ▶ Schäden durch Vernachlässigung der Sorgfaltspflicht und unsachgemäße Behandlung
- ▶ Schäden die durch Wartungsfehler entstanden sind

Bei Garantiefällen wenden Sie sich bitte an Ihren Fachhändler.

Sollten Sie das Produkt selber einschicken, legen Sie bitte unbedingt eine Kopie der Rechnung und einen Reparaturauftrag bei. Diesen können Sie unter www.robtronic.com herunterladen.

Bei direkter Zusendung an die Robitronic-Serviceabteilung muss vorher Rücksprache (telefonisch oder E-Mail) gehalten werden. Die Portokosten trägt der Versender. Kostenpflichtige Pakete werden nicht angenommen.

Jeder eingeschickte Garantiefall wird zunächst durch unsere Serviceabteilung auf Zulässigkeit geprüft.

Für abgelehnte Garantiefälle wird ggf. eine Kontroll- und Bearbeitungsgebühr verrechnet bevor wir das Produkt zurück senden. Reparaturen die nicht unter die Garantieleistung fallen, müssen vor der Reparaturdurchführung bezahlt werden.

Robitronic übernimmt keinerlei Haftung für Beschädigungen und Ausfälle, die direkt oder indirekt durch die Folge von sach- oder unsachgemäßen Gebrauch dieses Produktes und dessen benötigten Zubehörprodukte und Chemikalien die zum Betrieb erforderlich sind, entstehen. Dieses Produkt ist kein Spielzeug, es ist nicht für Kinder unter 14 Jahren geeignet. Das Modell ist nur für den Betrieb außerhalb geschlossener Räume vorgesehen.

WICHTIG: Lassen Sie sich vor Inbetriebnahme des Fahrzeuges von Ihrem Fachhändler genau und ausführlich alle Sicherheits- und Betriebsbedingungen erklären und die Handhabung vorführen bzw. zeigen. Machen Sie sich mit der Funktion des Fahrzeuges vertraut, erst wenn Sie sicher mit dem Fahrzeug umgehen können sollten Sie es benutzen. Vorsichtsmaßnahmen sind genau zu befolgen und zu beachten um Personen oder Sachschäden zu vermeiden. Modifizieren Sie keinesfalls das Fahrzeug. Sie verlieren dadurch die Garantie und es kann zu Personenschäden kommen.

Immer	Nie
Zuerst den Sender und erst danach das Fahrzeug einschalten.	Das Fahrzeug mit fast leeren Batterien bzw. Akkus betreiben.
Das Fahrzeug vorsichtig im Beisein von Personen betreiben.	Durch Wasser oder nasses bzw. hohes Gras fahren.
Nach der Fahrt zuerst das Fahrzeug und erst danach die Fernsteuerung ausschalten.	Das Fahrzeug mit Chemikalien reinigen.
Vor dem Fahren den Zustand der Batterien bzw. Akkus prüfen.	Das Fahrzeug ohne Karosserie betreiben.

WICHTIGE ALLGEMEINE INFORMATIONEN

Dieses Produkt ist ohne Aufsicht durch Erwachsene nicht für Kinder unter 14 Jahren geeignet. Lesen Sie sorgfältig alle Herstellerwarnungen sowie Sicherheitshinweise die diesem Modell beigelegt sind. Zerlegen Sie dieses Modell nur außerhalb der Reichweite von kleinen Kindern. Wenn Sie das erste Mal ein Modell bauen, empfiehlt es sich bei erfahrenen Modellbauern Hilfe zu holen um die max. Leistungsfähigkeit ihres Modells sicherzustellen. Seien Sie vorsichtig wenn Sie Werkzeuge oder scharfe Gegenstände benutzen. Passen Sie beim Zusammenbau auf, denn einige Teile können scharfe Ecken haben. Halten Sie kleine Teile von Kleinkindern fern.

Unmittelbar nach der Benutzung des Modells können einige Teile, wie Motor, Fahrtenregler und Batterie sehr heiß werden, berühren Sie diese daher nicht da Sie sich verbrennen könnten. Folgen Sie den Anweisungen dieser Anleitung.

Stecken Sie niemals Ihre Finger oder andere Objekte in sich bewegende oder rotierende Teile des Fahrzeuges, dadurch kann das Fahrzeug beschädigt werden oder Sie könnten sich verletzen.

Seien Sie sicher dass ihre Frequenz frei ist, teilen Sie niemals ihre Frequenz mit einem anderen Fahrer zur selben Zeit. Versichern Sie sich das andere wissen welche Frequenz Sie nutzen um Überschneidungen zu vermeiden.

Schalten Sie immer zuerst ihre Fernsteuerung und dann erst das Auto ein. Ebenfalls schalten Sie immer erst das Auto und dann die Fernsteuerung aus. Zur Funktionsüberprüfung vor dem Start halten Sie die Reifen vom Boden fern.

Nutzen Sie ihr Modell nicht:

- ▶ In der Nähe von echten Autos, Tieren oder Personen die nicht damit rechnen dass ein R/C Fahrzeug gefahren wird
- ▶ An Plätzen mit Menschenansammlungen
- ▶ In Innenbereichen mit zuwenig Platz
- ▶ Bei nassen Bedingungen
- ▶ Auf öffentlichen Straßen
- ▶ An Plätzen wo andere sich durch den Lärm belästigt fühlen könnten
- ▶ In Wohngebieten

SICHERHEITSBESTIMMUNGEN

Das Modell kann aufgrund der hochwertigen Komponenten sehr hohe Geschwindigkeiten (mehr als 50 km/h) erreichen. Bitte befolgen Sie die nachstehenden Hinweise.

► Verwenden Sie das Modell nur auf geeigneten Plätzen.

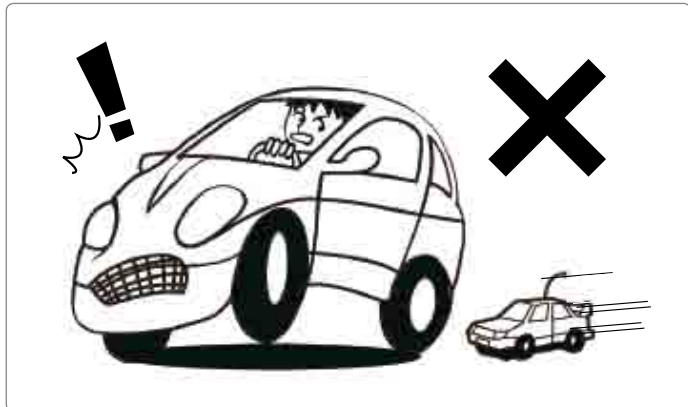

1. Niemals auf öffentlichen Straßen.
2. Niemals an überfüllten Plätzen oder bei Kleinkindern.
3. Niemals im Wohnbereich oder auf engen Plätzen.

Das Fahren an ungeeigneten Plätzen kann zu einer Beschädigung oder zur Zerstörung des Modells führen

► Folgen Sie immer der folgenden Ein-/Ausschalt Reihenfolge um Schäden und Störungen zu vermeiden.

1. Stellen Sie ihr Modell so auf eine Box oder Montagestand, dass die Reifen den Boden nicht berühren.
2. Verbinden Sie den Akku.
3. Schalten Sie die Fernsteuerung an.
4. Schalten die den Empfänger an.

► Entgegengesetzte Reihenfolge zum Ausschalten.

1. Schalten die den Empfänger aus.
2. Schalten Sie die Fernsteuerung aus.
3. Akku abklemmen.

► Berühren Sie niemals rotierende Teile wie Reifen, Antriebswellen oder Zahnräder! Achten Sie darauf, dass Sie nicht mit Kleidungsstücken, Haaren, Finger, etc. in diese geraten! Dies kann Verletzungen zur Folge haben!

► Akkus, Motor und Kühlkörper können extrem heiß nach dem Gebrauch sein. Lassen Sie die Teile vor dem Ausbau abkühlen.

► Blockierende Gegenstände an rotierenden Teilen lassen den Motor überhitzen.

Vor Gebrauch des R/C Cars, prüfen Sie das Chassis auf kleine Steine und andere Teile die den Antrieb oder die Aufhängung blockieren. Blockierende Teile können den Motor überhitzen und zerstören.

Ein überhitzter Motor hat kürzere Fahrzeiten und geringere Geschwindigkeiten zur Folge.

► Achten Sie auf Störungen durch andere Fernsteuerungen.

Seien Sie sicher das in ihrer Nähe kein anderer die selbe Frequenz wie Sie selbst hat. Nutzen Sie die selbe Frequenz in der Fernsteuerung und dem Empfänger. Alles das gilt egal ob bei Autos, Schiffen oder Flugzeugen. Mißachtung kann zu Schäden führen.

► Schenken Sie der Verkabelung besondere Aufmerksamkeit.

Prüfen Sie vor Fahrtantritt die richtige Verkabelung, achten Sie auf intakte Kabel und Stecker! Befestigen Sie lose Kabel mit Kabelbindern, und achten Sie darauf, dass die Kabel nicht in sich bewegende Teile ragen können. Fahren Sie nicht mit beschädigten Komponenten. Ein defektes Kabel kann im schlimmsten Fall zu Brand führen. Lassen Sie sich im Modellbaugeschäft beraten.



ELEKTRONISCHER FAHRTENREGLER

► **Achtung, der Fahrtenregler kann sehr heiß werden!**

Berühren Sie nie den Regler nach oder während der Fahrt, dieser kann sehr heiß werden!

Kontrollieren Sie die Kabel und die Stecker auf Beschädigung. Tauschen Sie defekte Komponenten sofort aus. Achten Sie auf die richtige Programmierung des Reglers.

AKKU

► **Geringe Akkuspannung beeinflusst die Kontrolle des Fahrzeuges.**

Kontrollverlust über das Fahrzeug kann zu geringe Akkuspannung im Sender oder im Fahrzeug als Ursache haben. Sobald Sie merken, dass das Fahrzeug Ihren Steuerbefehlen nicht richtig folgt oder deutlich langsamer wird, stoppen Sie unverzüglich die Fahrt und tauschen Sie die Akkus/Batterien oder laden Sie die Akkus wieder auf.

► **Richtiges Aufladen.**

Befolgen Sie die Anleitung die mit Ihrem Akku und Ladegerät mitgeliefert wurde. Beachten Sie die Temperatur des Akkus und lassen Sie den Akku nicht unbeaufsichtigt. Verwenden Sie stets ein modernes Ladegerät und laden Sie LiPo Akkus nur mit einem LiPo Ladegerät mit Balancer auf. Kontrollieren Sie stets die Anschlusskabel und Stecker auf Beschädigungen. Verwenden Sie nie Komponenten die einen Mangel haben! Sollte der Akku beim Ladevorgang oder nach der Fahrt extrem heiß werden bringen Sie den Akku zum Prüfen zu Ihrem Händler.

Im schlimmsten Fall kann ein Akku so heiß werden, dass Brandgefahr besteht.

► **Entsorgen Sie defekte Akkus und Batterien ordnungsgemäß! Werfen Sie Akkus oder Batterien nie ins Feuer!**

► **Trennen Sie stets den Akku vom Ladegerät oder Regler und entfernen Sie den Akku aus dem Fahrzeug wenn Sie nicht fahren.**

► **Zerlegen Sie den Akku nicht, zerschneiden Sie die Kabel des Akkus nicht!**

Im Falle eines Kurzschlusses entlädt sich der Akku sehr schnell und kann einen Brand verursachen!

► **Modifikationen am Ladegerät sind gefährlich!**

Basteln Sie nie am Ladegerät herum, sie können einen Kurzschluss verursachen! Ein Überladen des Akkus kann zu ernsthaften Verletzungen führen!

Achten Sie auf die richtige Ladung bei Verwendung von LiPo Akkus!

► **Lassen Sie Akkus immer erst abkühlen, bevor Sie den Ladevorgang starten**

Nach der Fahrt soll der Akku abkühlen bevor er wieder geladen wird.

► **Nach Ladeschluss unbedingt den Akku vom Ladegerät trennen.**

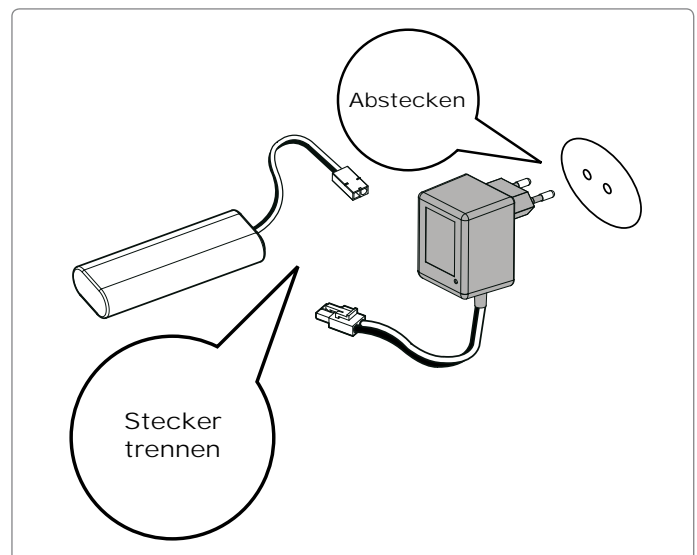

► **Stoppen Sie die Fahrt, wenn das Fahrzeug nass ist, Sie riskieren einen Schaden an der Elektronik. Fahren Sie nicht durch Pfützen, oder bei Regen.**

**Middle overview
Explosionsdarstellung Mittelteil**

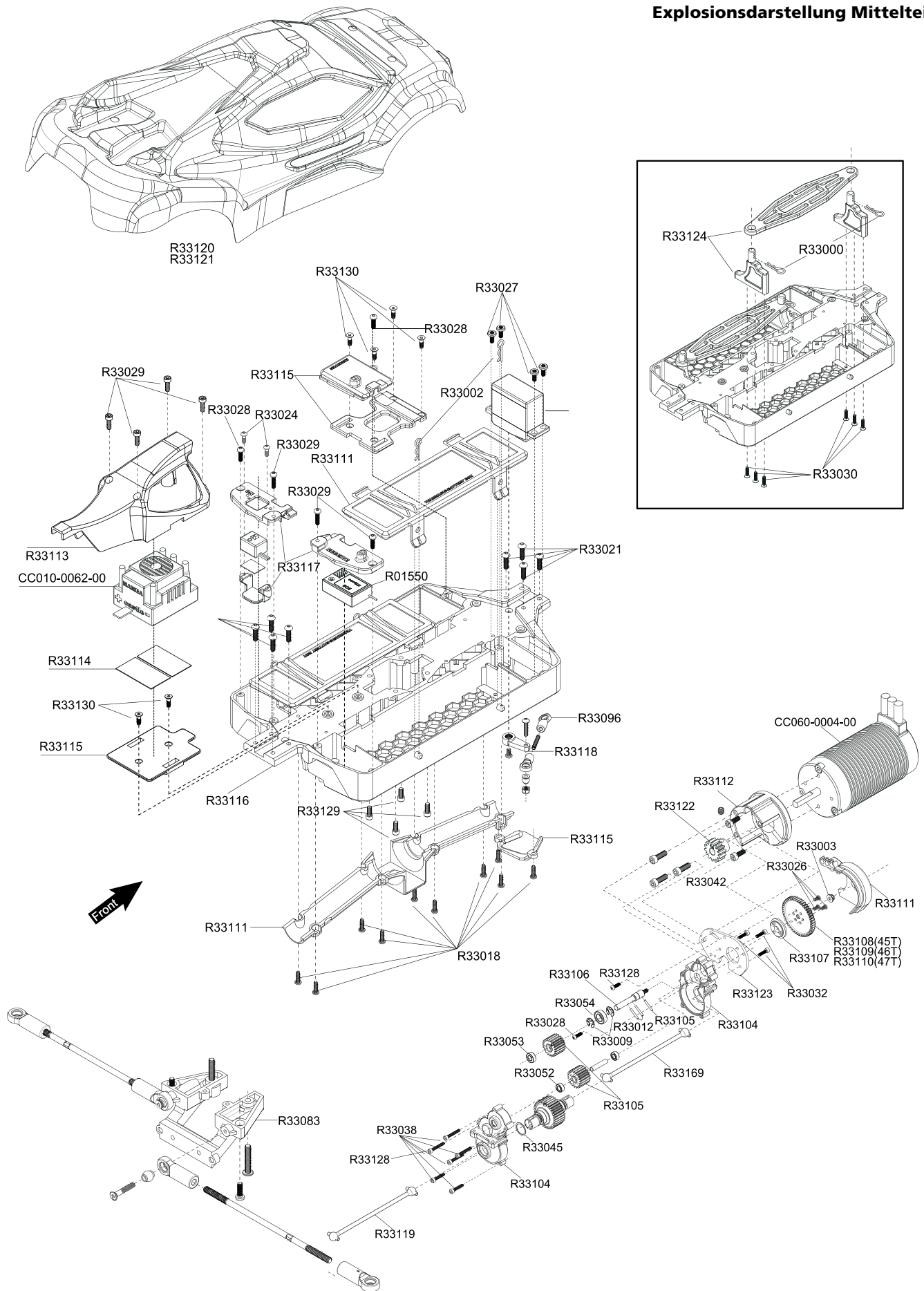

**Front overview
Explosionsdarstellung Vorderachse**

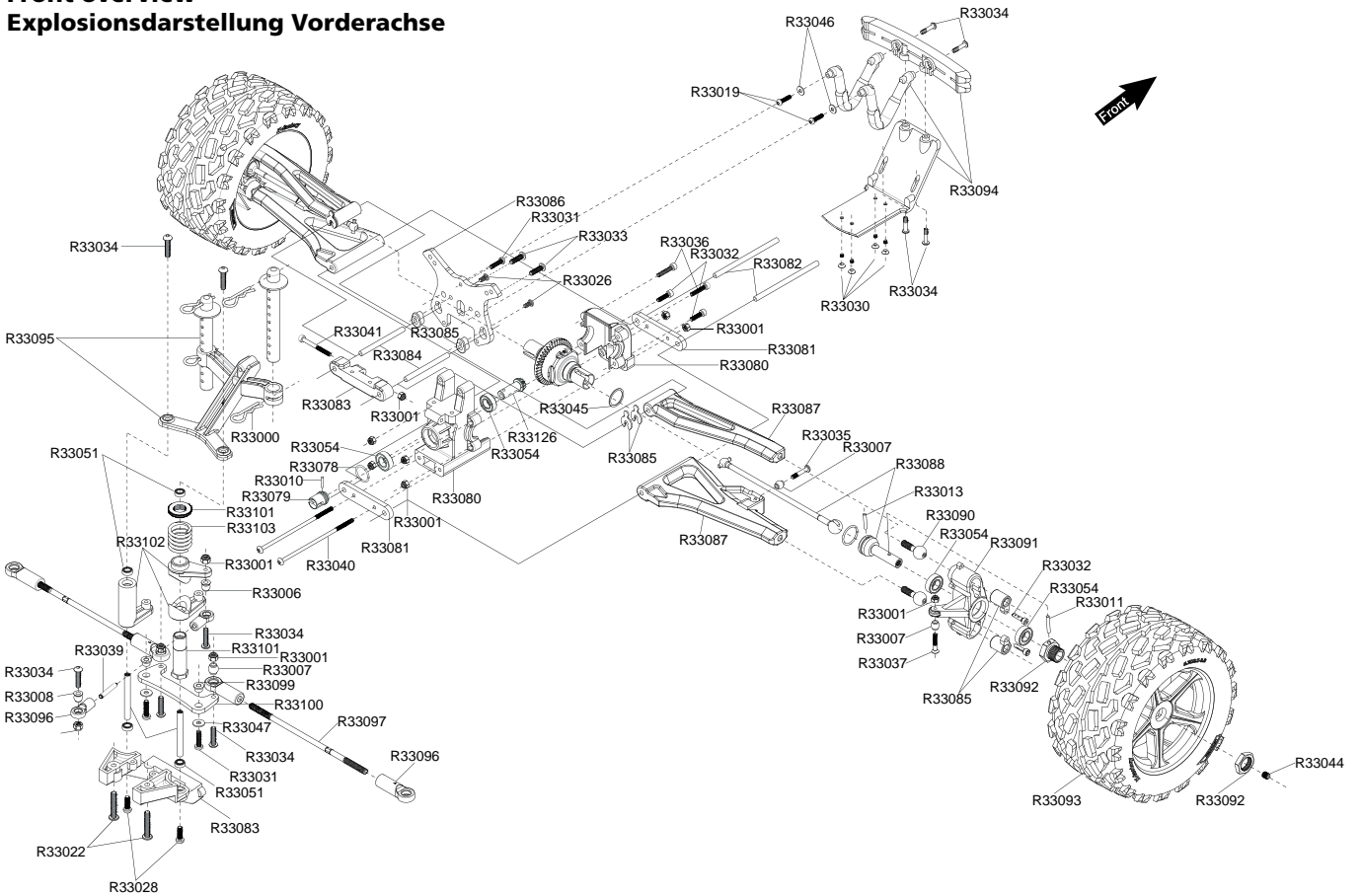

**Shock absorber - and Differential gear overview
Explosionsdarstellung Stoßdämpfer und Differenzialgetriebe**

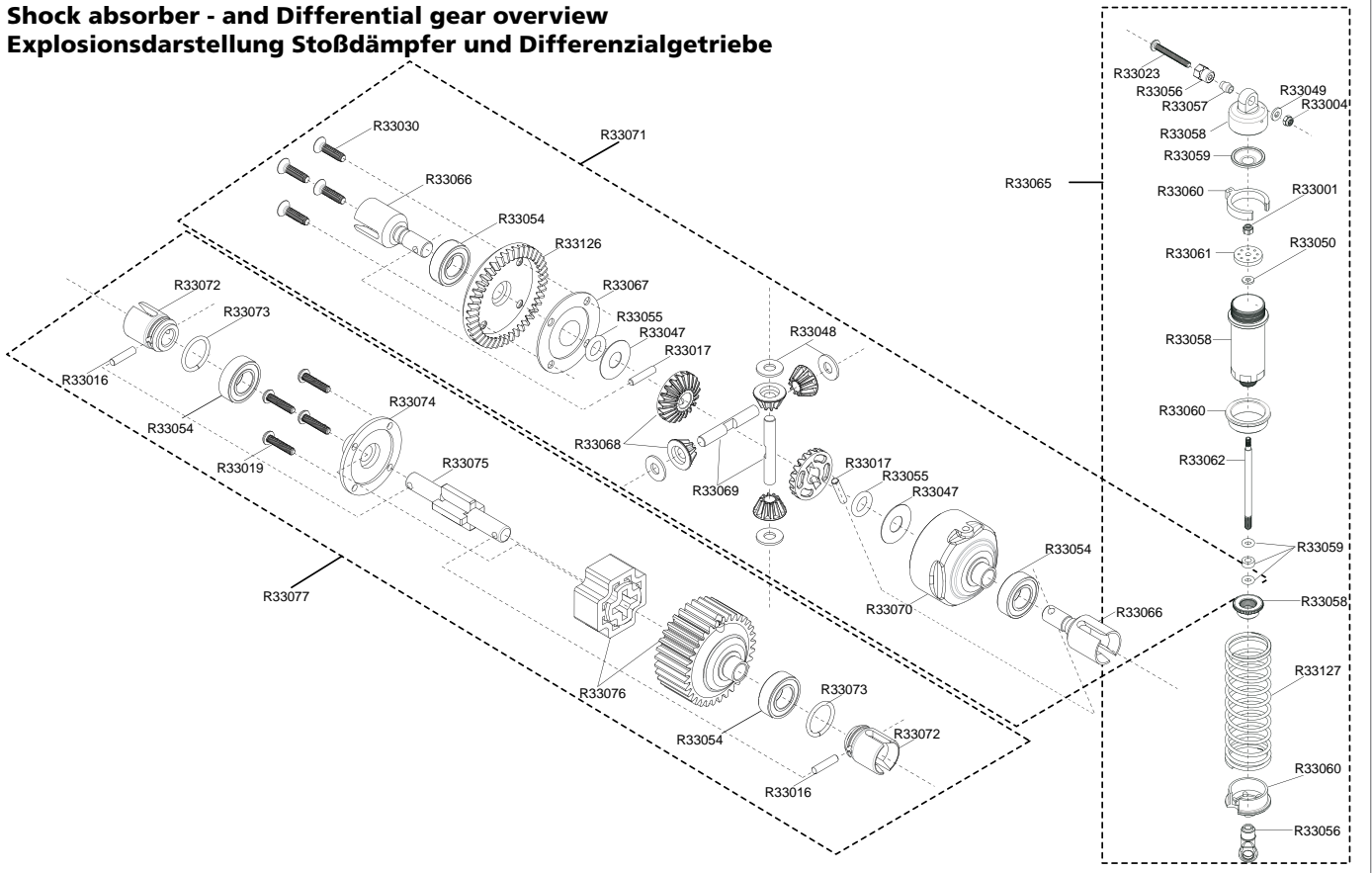

Rear overview Explosionsdarstellung Hinterachse

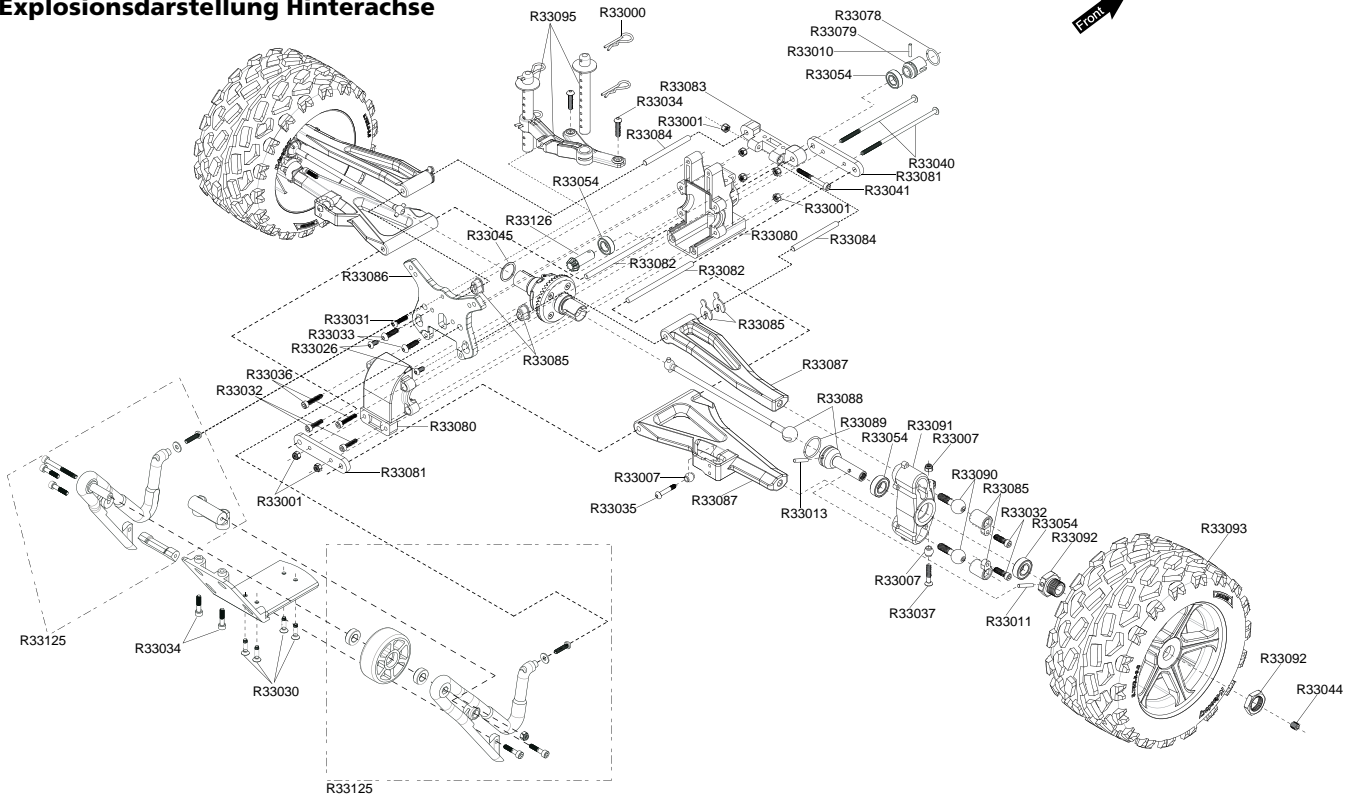

Item No / Art.Nr	Description / Beschreibung
R33000	R8 R-Clip (10) / Splint groß
R33001	3mm Steel Locknut (10) / M3 Stopfmutter (10)
R33002	R5 R-clip (10) / Splint klein
R33003	4mm Lock Nut (10) / M4 Stopfmutter (10)
R33004	3.5mm Lock Nut (10) / M3.5 Stopfmutter (10)
R33005	Steering Servo Saver (Futaba) / Servohorn (Futaba)
R33006	Ball End & 5.8mm Single Flanged Steel Ball (6) Black / Kugelkopf mit Flansch 5.8mm schwarz (6)
R33007	c Ball (10) / Kugelkopf mit Flansch 6.8mm (10)
R33008	5.8mm Single Flanged Steel Ball (6) / Kugelkopf mit Flansch 5.8mm (6)
R33009	E-clip 5 (10) / E-Clip 5 (10)
R33010	2.5x12.8mm Pin (10) / Stift 2.5x12.8mm (10)
R33011	2.5x16.8mm PIN(10) / Stift 2.5x16.8mm (10)
R33012	2x13.8mm Pin (10) / Stift 2x13.8mm (10)
R33013	2.5x14.8mm Pin (10) / Stift 2.5x14.8mm (10)
R33014	5x23.9mm Pin (10) / Stift 5x23.9mm (10)
R33015	2x14.8mm Pin (10) / Stift 2x14.8mm (10)
R33016	2.5x10.8mm Pin (10) / Stift 2.5x10.8mm (10)
R33017	2.5x11.8mm Pin (10) / Stift 2.5x11.8mm (10)
R33018	3x10mm Steel RH TP Screw (cross) (6) / 3x10mm Schneidschraube Linsenkopf (kreuz) (6)
R33019	M2.5X12mm BH Screw(10) / M2.5x12mm Rundkopfschraube (10)
R33020	3.5x10mm Steel Cap Screw (6) / M3.5x10mm Kopfschraube (6)
R33021	3.5x16mm Steel BH Screw (6) / M3.5x16mm Rundkopfschraube (6)
R33022	3.5x20mm Steel BH Screw (6) / M3.5x20mm Rundkopfschraube (6)
R33023	3.5x28mm Steel BH Screw (6) / M3.5x28mm Rundkopfschraube (6)
R33024	2.6x8mm Steel Button Head Screw(6) / M2.6x8mm Rundkopfschraube (6)
R33025	3x3mm Set Screw (6) / M3x3mm Wurmschraube (6)
R33026	3x6mm Steel Button Head Screw (6) / M3x6mm Rundkopfschraube (6)
R33027	3x8mm Steel Flat Round Servo Mount Screw (6) / M3x8mm Servobefestigungsschraube (6)
R33028	3x10mm Button Head Screw (6) / M3x10mm Rundkopfschraube (6)

Item No / Art.Nr	Description / Beschreibung
R33029	3x10mm Cap Screw (6) / M3x10mm Kopfschraube (6)
R33030	3x12mm Steel F.H. Screw (6) / M3x12mm Senkkopfschraube (6)
R33031	3x12mm Button Head Screw (6) / M3x12mm Rundkopfschraube (6)
R33032	3x12mm Steel Cap Screw (6) / M3x12mm Kopfschraube (6)
R33033	3.5x13mm Button Head Screw (6) / M3.5x13mm Rundkopfschraube (6)
R33034	3x14mm Button Head Screw (6) / M3x14mm Rundkopfschraube (6)
R33035	M3X16mm BH Screw(10) / M3x16mm Rundkopfschraube(10)
R33036	3x16mm Cap Screw (6) / M3x16mm Kopfschraube (6)
R33037	3x18mm Steel FH Screw (6) / M3x18mm Senkkopfschraube (6)
R33038	3x20mm Cap Screw (6) / M3x20mm Kopfschraube (6)
R33039	3x20mm Set Screw (6) / M3x20mm Wurmschraube (6)
R33040	3x80mm Steel RH Screw (cross) (6) / M3x80mm Rundkopfschraube (kreuz) (6)
R33041	3x30mm Cap Screw (6) / M3x30mm Kopfschraube (6)
R33042	4x4mm Thread Lock Set Screw (6) / M4x4mm Wurmschraube (Sicherungslock) (6)
R33043	4x10mm Steel Cap Screw(6) / M4x10mm Kopfschraube (6)
R33044	5x5mm Set Screw (6) / M5x5mm Wurmschraube (6)
R33045	13.2x15.9x0.5mm Shim (6) / 13.2x15.9x0.5mm Passscheibe (6)
R33046	3.2x8x0.7 Washer (10) / 3.2x8x0.7mm Beilagscheibe (10)
R33047	6.2x15x0.3 Washer (10) / 6.2x15x0.3mm Beilagscheibe (10)
R33048	4.2x9.6x1mm Washer (10) / 4.2x9.6x1mm Beilagscheibe (10)
R33049	3.6x8x1mm Washer (10) / 3.6x8x1mm Beilagscheibe (10)
R33050	3x7x1mm Washer (10) / 3x7x1mm Beilagscheibe (10)
R33051	4X7X2.5mm Bearing(4) / 4x7x2.5mm Lager (4)
R33052	5x10x4mm Steel Bearing (4) / 5x10x4mm Kugellager (4)
R33053	6x12x4mm Bearing (4) / 6x12x4mm Kugellager (4)
R33054	8x16x5mm Dust-Resistant Bearing (4) / 8x16x5mm Kugellager (abdichtet) (4)
R33055	O-RING P6(10) / O-Ring P6 (10)
R33056	Shock Pivot Ball Mount (4) / Stoßdämpfer Befestigungsmutter (4)
R33057	Shock Pivot Ball (4) / Kugelkopf Dämpfer (4)

Item No / Art.Nr	Description / Beschreibung
R33058	Shock Body (2) / Stoßdämpferzylinder (2)
R33059	Shock Bladder 17mm (4) / Dämpfermembran 17mm (4)
R33060	Shock Spring Holder / Dämpferfederhalter
R33061	Shock Piston / Dämpferkolben
R33062	Shock Shaft (2) / Kolbenstange (2)
R33063	Shock O-Ring & Washer / Dämpfer O-Ring & Scheibe
R33064	Shock Spring (Red) (2) / Dämpferfeder (rot) (2)
R33065	Shock Absorber Set / Dämpfer Set
R33066	F/R Differential Outdrive (2) / Diffausgänge vo/hi (2)
R33067	Differential Case Gasket (4) / Differentialgehäusedichtung (4)
R33068	Differential Bevel Gear Set (for 1 diff) / Differential Kegelrad (2)
R33069	Differential Bevel Shaft (2) / Differentialwelle (2)
R33070	Bevel Gear Case / Diffgehäuse
R33071	Complete Differential Kit (F/R) / Differential Set für vorne oder hinten
R33072	Center Solid Axle Outdriver (2) / Ausgang Zentralgetriebe (2)
R33073	C-Clip 10.8x1.1mm (4) / C-Clip 10.8x1.1mm (4)
R33074	Center Gear Cover / Zentralgetriebedeckel
R33075	Center Solid Axle / Zentraltriebewelle
R33076	Center Gear (33T) / Zahnrad Zentralgetriebe (33T)
R33077	Complete Center Spool Kit / Zentralgetriebe Set
R33078	C-Clip 13x1.3mm (4) / C-Clip 13x1.3mm (4)
R33079	Joints Outdriver (2) / Diffausgang (2)
R33080	Differential Box / Differentialgehäuse
R33081	Lower Arm Mount (BK) (2) / Querlenkerhalterung unten (2)
R33082	Lower Arm Hinge Pin 4x70mm (2) / Unterer Schwingenstift 4x70mm (2)
R33083	Front/Rear Upper Arm Hinge Pin Mount (4) / Querlenkerhalterung oben vo/hi (4)
R33084	Upper Arm Hinge Pin 4x48mm (2) / Oberer Schwingenstift 4x48mm (2)
R33085	Nylon Adjuster & Pivot Ball Mount / Einstellschraube für Pvo Ball
R33086	Shock Tower (BK) / Dämpferbrücke
R33087	Arm Set / Schwingen Set
R33088	CVA Joints (2) / CVA Antriebswelle (2)
R33089	C-Clip 15x1.3mm (4) / C-Clip 15x1.3mm (4)
R33090	Pivot Ball (11mm) (4) / Pivot Ball (11mm) (4)
R33091	Steering Block (2) / Radträger (2)
R33092	Wheel Adapter Set (BK) (2) / Radnabe (2)
R33093	Mounted Tire (Pair) / Reifen mit Felge verklebt (2)
R33094	Bumper Set / Bumper Set
R33095	Body Post Set (F/R) / Karosseriehalterung (vo/hi)
R33096	Ball Cup 5.8mm (10) / Kugelkopfpfanne 5.8mm (10)

Item No / Art.Nr	Description / Beschreibung
R33097	4x110mm Rod (2) / 4x110mm Gewindestange re/li (2)
R33098	Servo Saver Inner Post / Servo Saver Steher
R33099	Steering Bushing / Lenkungsbuchse
R33100	Steering Linkage Plate / Lenkungsplatte
R33101	Servo Saver Post / Servo Saver Steher
R33102	Servo Saver Nylon Parts / Servo Saver Kunststoffteile
R33103	Servo Saver Spring / Servo Saver Feder
R33104	Reduction Gear Box / Gehäuse Zentralgetriebe
R33105	Reduction Gears / Zahnräder Zentralgetriebe
R33106	Spur Gear Shaft / Welle Zentralgetriebe
R33107	Spur Gear Hub / Hauptzahnradbefestigung
R33108	Spur Gear-45T / Hauptzahnrad 45T
R33109	Spur Gear-46T / Hauptzahnrad 46T
R33110	Spur Gear-47T / Hauptzahnrad 47T
R33111	Spur Gear, Battery , Driveshafts Cover / Abdeckung Hauptzahnrad, Batterie, Antrieb
R33112	Motor Mount (BK) / Motorträger
R33113	ESC Cover / ESC Abdeckung
R33114	Double Side Tape / Doppelseitiges Klebeband
R33115	ESC&Motor Mount , Front Nylon Cover / ESC & Motorabdeckung
R33116	Chassis / Chassis
R33117	Switch Mount and Rear Nylon Cover / Schalterbefestigung und Empfängerabdeckung
R33118	Alum. Servo Arm (Futaba) / Aluminium Servoarm (Futaba)
R33119	Center Universal Joint / Mittelantriebswelle
R33120	Body Shell (Painted) / Karosserie (lackiert)
R33121	Body Shell (Clear) / Karosserie (unlackiert)
R33122	Pinion Gear-14T (M1) / Ritzel 14T (M1)
R33123	Spur Gear Linkage Plate (BK) / Getriebezwischenbefestigung
R33124	Quick-Release Battery Holder / Schnellwechsel Batteriehalter
R33125	The Fifth Wheel Set / Wheelie bar
R33126	Machined Bevel Gear -43T/11T / Kegelrad gefräst 43T/11T
R33127	Shock Spring (White) (2) / Dämpferfeder (weiß) (2)
R33129	3.5x8mm Steel Cap Screw (6) / M3.5x8mm Kopfschraube (6)
R33130	3x10mm Steel F.H. Screw (6) / M3x10mm Flachkopfschraube (6)
CC010-0062-00	Mamba Monster 1:8 ESC 25V Extreme
CC060-0004-00	Mamba BL-Motor 2200Kv
SC-0251MG	Savöx Digital Servo SC-0251MG (0,18 sec./16kg)
R01502	2,4GHz TL-3C 3-Channel LCD Radio Set /Fernsteuerung
R01550	2,4GHz XY3000 3-Channel Receiver / Empfänger

Haftungsausschluss

Da die Einhaltung der Bedienungsanleitung, sowie der Betrieb und die Bedingungen bei Verwendung des Fahrzeuges zu keiner Zeit vom Hersteller überwacht werden kann, übernimmt der Hersteller keinerlei Haftung für Schäden, Kosten und/oder Verluste, die sich aus falscher Verwendung und/oder fehlerhaftem Betrieb ergeben oder in irgendeiner Weise damit zusammenhängen.

Konformitätserklärung (DOC)

Hiermit erklärt der Hersteller, dass sich das Produkt in Übereinstimmung mit den grundlegenden Anforderungen und den übrigen einschlägigen Bestimmungen der Richtlinie 1999/5/EG befindet. Die Konformitätserklärung kann unter folgender Adresse gefunden werden:

www.robtron.com

Bestimmungsgemäße Verwendung

Die Fernsteuerung ist ausschließlich für den privaten Gebrauch im Modellbaubereich ausgelegt.

Die Fernsteuerung ist nicht für industriellen Einsatz, z.B. zur Steuerung von Maschinen oder Anlagen, bestimmt. Eine andere Verwendung als zuvor beschrieben kann zur Beschädigung des Produktes führen und darüber hinaus ist dies mit den damit verbundenen Gefahren, wie z.B. Kurzschluss, Brand, elektrischer Schlag etc., verbunden.

Der Kontakt mit Wasser ist unbedingt zu vermeiden!

Die Fernsteuerung darf technisch nicht verändert bzw. umgebaut werden!

Den Sicherheitshinweisen ist unbedingt Folge zu leisten!

Als Nutzer sind allein für den gefahrlosen Betrieb Ihrer Fernsteuerung und Ihres Modells verantwortlich!



Robitronic Electronic Ges.m.b.H

Brunhildengasse 1/1 | A -1150 Wien | Österreich

Tel.: +43 1-982 09 20 | Fax: +43 1-982 09 21

www.robitoronic.com

Technische Änderungen sowie Änderungen in Ausstattung und Design vorbehalten.
Technical changes and changes in equipment and design reserved.

