

1/10 電動RC・4WDレーシングカー

TA06 シャーシ

ON-ROAD USE ONLY・オンロード専用

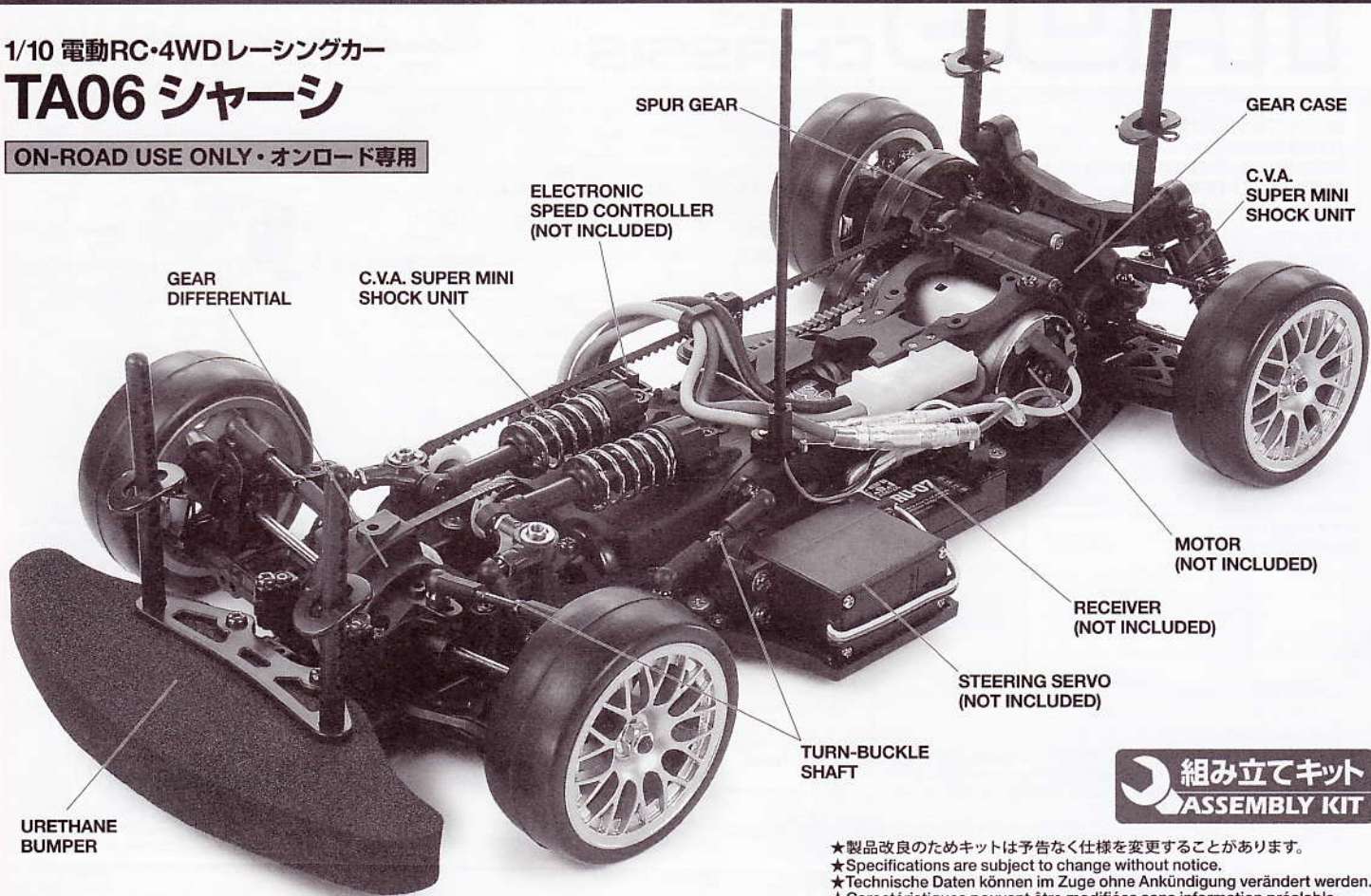

組み立てキット
ASSEMBLY KIT

★製品改良のためキットは予告なく仕様を変更することがあります。
 ★Specifications are subject to change without notice.
 ★Technische Daten können im Zuge ohne Ankündigung verändert werden.
 ★Caractéristiques pouvant être modifiées sans information préalable.

TA06 CHASSIS

1/10th SCALE
RADIO CONTROL 4WD
HIGH PERFORMANCE
RACING CAR

ボディ、RC装置、走行用バッテリー、モーターはキットに含まれません。

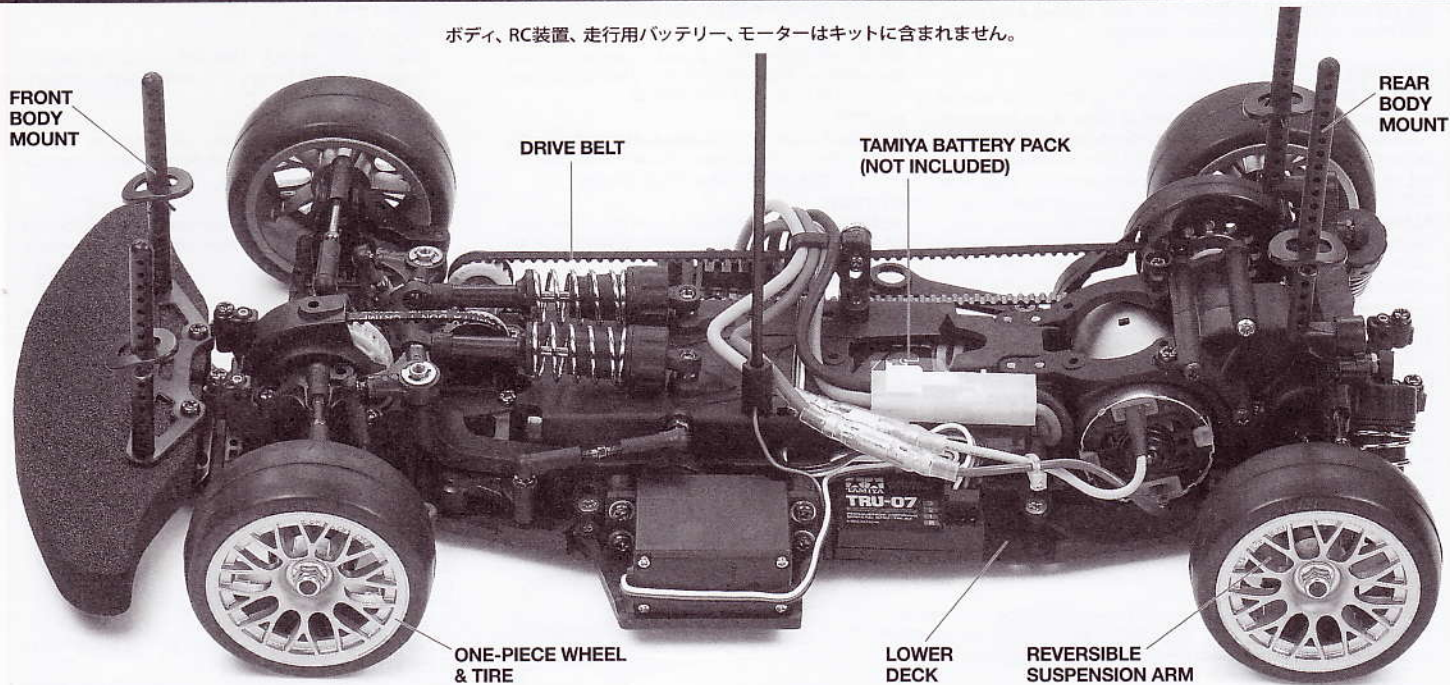

TAMIYA, INC.



3-7 ONDAWARA, SURUGA-KU, SHIZUOKA 422-8610 JAPAN

●小学生や組み立てにできない方は、
模型にくわしい方にお手伝いをお願いしてください。

組み立てる前に用意する物
ITEMS REQUIRED
ERFORDERLICHES ZUBEHÖR
OUTILLAGE NECESSAIRE

《ラジオコントロールメカ》

このRCカーには、ESC (FETアンプ) 付き2チャンネルプロポセット (小型受信機、小型ESC (FETアンプ)、標準型サーボのセットがお勧めです。) をご使用ください。他社製品を使用した場合、それによって生じた不具合につきましては保証いたしかねますのでご了承願います。

★取り扱いについては、それぞれの説明書をご覧ください。

《走行用バッテリー・充電器》

このキットはタミヤバッテリー専用です。専用充電器とともにご用意ください。

《使用できるサーボの大きさ》

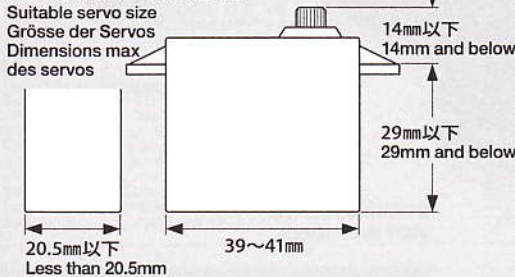

★標準型サーボをお使いください。小型サーボは搭載出来ません。
★Use standard size servo. Small size servo cannot be installed.
★Servos in Standardgröße verwenden. Kleinere Servos können nicht eingebaut werden.
★Utiliser un servo de taille standard. Un mini-servo ne peut pas être installé.

RADIO CONTROL UNIT

Standard 2 channel R/C unit plus electronic speed controller is suggested for this model (combination of small size receiver, electronic speed controller and standard size servo is recommended).

★Read and follow instructions supplied with R/C unit.

POWER SOURCE

This kit is designed to use a Tamiya battery pack. Charge battery according to manual supplied with battery.

FERNSTEUER-EINHEIT

Für dieses Modell wird eine übliche RC-Einheit mit einem elektronischen Fahrgregler vorgeschlagen (eine Kombination eines kleinen Empfängers mit elektronischem Fahrgregler und Servo in Normalgröße wird empfohlen).

★Lesen und befolgen Sie die der RC-Einheit beiliegende Anleitung.

STOMQUELLE

Für diesen Bausatz benötigt man den Tamiya Akkupack. Den Akku gemäß Anweisung aufladen.

ENSEMBLE DE RADIOCOMMANDE

Pour piloteur ce modèle, nous vous suggérons d'employer un ensemble de radiocommande 2 voies standard avec variateur de vitesse électronique (récepteur et variateur de taille mini et servo de taille standard recommandés).

★Lire et suivre les instructions fournies avec l'ensemble R/C.

ALIMENTATION

Le moteur qui équipe ce modèle peut être alimenté par un pack d'accus Tamiya. Charger le pack selon les indications du manuel du pack et du chargeur.

タミヤ・エクスペックGT 2.4G プロポ / ESC (FETアンプ) 付き
Tamiya EXPEC GT 2.4G R/C system
Tamiya EXSPEC GT 2.4G R/C System
Ensemble R/C Tamiya EXSPEC GT 2.4G
(※ESCはエレクトロニック スピードコントローラーの略です。)

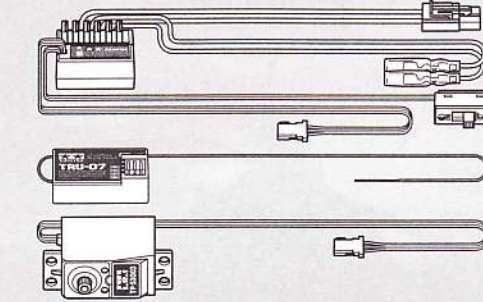

ESC (FETアンプ) 付き2チャンネルプロポ
2-channel R/C unit with electronic speed controller
2-Kanal RC-Einheit mit elektronischem Fahrgregler
Ensemble R/C 2 voies avec variateur électronique

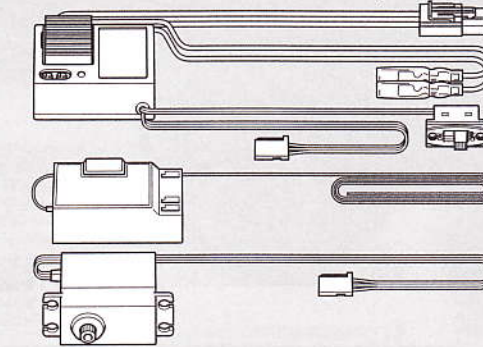

走行用モーター
Motor
Moteur



《走行用モーター》

★キットにはモーターは含まれていません。
22ページを参考に最適なギヤ比のとれるモーター、ピニオンギヤを選択してください。

MOTOR

★This kit does not include motor. Choose separately available electric motor and pinion gear referring to page 22 of this manual.

MOTOR

★Dieser Bausatz enthält keinen Motor. Wählen Sie einen getrennt erhältlichen Elektromotor und ein Ritzel gemäß Seite 22 dieses Handbuchs.

MOTEUR

★Moteur et pignon moteur ne sont pas inclus dans ce kit. Se procurer séparément un moteur et un pignon en suivant les conseils donnés page 22 de ce manuel.

タミヤ走行用バッテリーと専用充電器

Tamiya Battery Pack and compatible charger
Tamiya Akkupack und geeignetes Ladegerät
Pack d'accus Tamiya et chargeur compatible

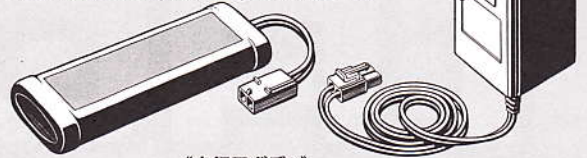

《走行用ボディ》

キットにはボディは含まれていません。
1/10電動カー用ボディパーツセットを別にお買い求めください。

BODY SHELL

Body shell is not included in kit. Purchase separately sold Tamiya 1/10 scale R/C polycarbonate body parts set.

KAROSSERIE

Dieser Bausatz enthält keine Karosserie. Tamiya Lexan Karosserieset Maßstab 1/10 separat erhältlich.

CARROSSERIE

Ce kit n'inclut pas la carrosserie. Se procurer séparément une carrosserie polycarbonate érhelle 1:10 TAMIYA.

《用意する工具》

TOOLS RECOMMENDED
BENÖTIGTE WERKZEUGE
OUTILLAGE

六角レンチ (1.5mm, 2mm)
Hex wrench
Imbusschlüssel
Clé Allen



+ドライバー (大、小)
+ Screwdriver (large, small)
+ Schraubenzieher (groß, klein)
Tournevis + (grand, petit)



クラフトナイフ
Modeling knife
Modellbaumesser
Couteau de modéliste



ラジオペンチ
Long nose pliers
Flachzange
Pincés à becs longs



ニッパー
Side cutters
Seitenschneider
Pincés coupantes



はさみ
Scissors
Schere
Ciseaux

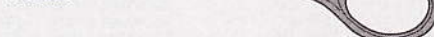

ピンセット
Tweezers
Pinzette
Précettes

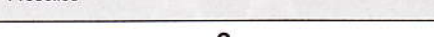

ピンバイス (2.5mm, 3mm)

Pin vise
Schraubstock
Outil à percer

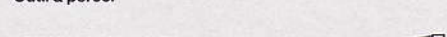

瞬間接着剤 (タイヤ用)
Instant cement
Sekundenkleber
Colle rapide



ネジ止め剤 (中強度)

Gel type thread lock
Gelförmige Schraubensicherung
Frein-filet type gel

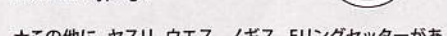

★この他に、ヤスリ、ウエス、ノギス、Eリングセッターがあると便利です。

★A file, soft cloth, caliper and E-ring tool will also assist in construction.

★Beim Zusammenbau können eine Feile, ein weiches Tuch, ein Meßschieber und ein E-Ring-Abzieher hilfreich sein.

★Une lime, un chiffon, un pied à coulisse et un outil à circlip seront également utiles.



●組み立てる前に説明図を必ずお読みください。また、保護者の方もお読みください。



●小さなお子様のいる場所での工作はおやめください。小さな部品やビニール袋を口に入れたりする危険があります。



●小学生やうまく組み立てられない方は、保護者の方やRCカーに詳しい方にお手伝いをお願いしてください。



●工具で固い物を切らないでください。刃が折れるなどの危険があります。



●色を塗る時や、接着剤を使う場合は必ず窓を開けて換気に注意してください。



●組み立てる時はまわりに注意してください。また、工具を振り回すようなことはやめてください。

CAUTION

- Read carefully and fully understand the instructions before commencing assembly. A supervising adult should also read the instructions if a child assembles the model.
- When assembling this kit, tools including knives are used. Extra care should be taken to avoid personal injury.
- Read and follow the instructions supplied with paints and/or cement, if used (not included in kit).
- Keep out of reach of small children. Children must not be allowed to put any parts in their mouths or pull vinyl bags over their heads.

VORSICHT

- Bevor Sie mit dem Zusammenbau beginnen, sollten Sie alle Anweisungen gelesen und verstanden haben. Falls ein Kind das Modell zusammenbaut, sollte ein beaufsichtigender Erwachsener die Bauanleitung ebenfalls gelesen haben.
- Beim Zusammenbau dieses Bausatzes werden Werkzeuge einschließlich Messer verwendet. Zur Vermeidung von Verletzungen ist besondere Vorsicht angebracht.
- Wenn Sie Farben und/oder Kleber verwenden (nicht im Bausatz enthalten), beachten und befolgen Sie die dort beiliegenden Anweisungen.
- Bausatz von kleinen Kindern fernhalten. Kindern darf keine Möglichkeit gegeben werden, irgendwelche Teile in den Mund zu nehmen oder sich Plastiktüten über den Kopf zu ziehen.

PRECAUTIONS

- Bien lire et assimiler les instructions avant de commencer l'assemblage. La construction du modèle par un enfant doit s'effectuer sous la surveillance d'un adulte.
- L'assemblage de ce kit requiert de l'outillage, en particulier des couteaux de modélisme. Manier les outils avec précaution pour éviter toute blessure.
- Lire et suivre les instructions d'utilisation des peintures et ou de la colle, si utilisées (non incluses dans le kit).
- Garder hors de portée des enfants en bas âge. Ne pas laisser les enfants mettre en bouche ou sucer les pièces, ou passer un sachet vinyl sur la tête.

《タミヤ・エクスプレック GT 2.4G プロポ / ESC (FETアンプ) 付き》
TAMIYA EXPEC GT 2.4G R/C SYSTEM (WITH ELECTRONIC SPEED CONTROLLER)

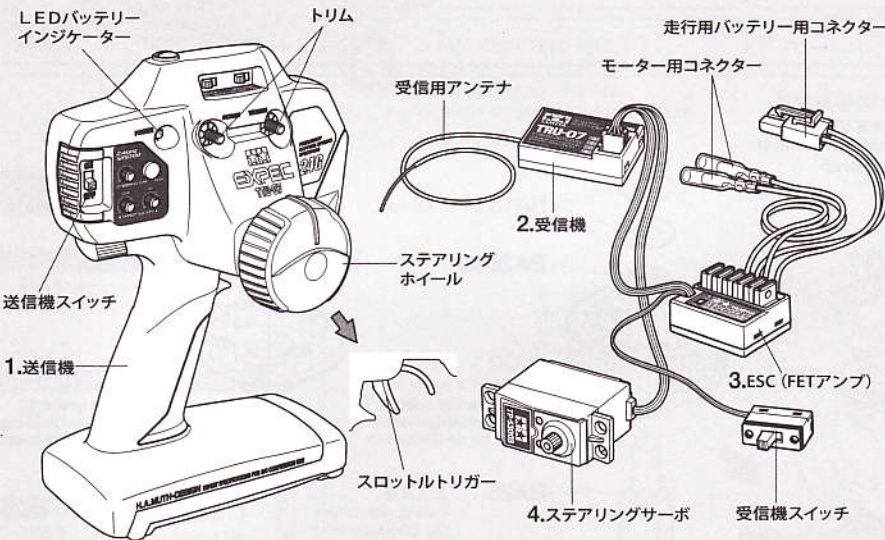

《2チャンネルプロポの名称》

1. ●送信機=コントロールボックスとなるもので、ステアリング、スロットルの操作を電波信号に変えて発信します。
- ステアリングホイール、スロットルトリガー=ステアリングホイールでステアリングサーボを、スロットルトリガーでESC (FETアンプ) をコントロールします。
2. ●受信機=送信機からの電波を受け、それをESC (FETアンプ) やサーボにつなえます。
3. ●ESC (FETアンプ) =受信機が受けた電波信号を電気的な信号に変え、車のスピードをコントロールします。
4. ●ステアリングサーボ=受信機が受けた電波信号を機械的な動きに変え、ハンドルを切ります。

COMPOSITION OF 2 CHANNEL R/C UNIT

1. ●Transmitter: Serves as control box. Steering wheel/stick and throttle trigger/stick movements are transformed into radio signals which are transmitted through the antenna.
- Wheel & Trigger: Moves servos, which steer car and adjust throttle.
2. ●Receiver: Accepts signals from the transmitter and converts them into pulses that operate the model's servo and speed controller.
3. ●Electronic speed controller: Accepts signals received from the receiver and controls the current going to the motor.
4. ●Steering servo: Transforms signals received from the receiver into mechanical movements.

ZUSAMMENSTELLUNG DER 2-KANAL RC-EINHEIT

1. ●Sender: Dient als Steuergerät. Lenkrad/-knüppel- und Gaszuggriff/-knüppelbewegungen werden in Funksignale umgewandelt und über die Antenne ausgesendet.
- Lenkrad und Gaszuggriff: Setzt die Servos in Bewegung, welche das Auto lenken und Gas geben.
2. ●Empfänger: Der Empfänger nimmt die Signale des Senders auf und wandelt sie in Steuerimpulse für das Lenkservo und den Fahrregler um.
3. ●Elektronischer Fahrregler: Erhält Steuersignale vom Empfänger und regelt den zum Motor fließenden Strom.
4. ●Lenkservo: Wandelt die vom Empfänger kommenden Lenksignale in mechanische Bewegung um.

COMPOSITION D'UN ENSEMBLE R/C 2 VOIES

1. ●Emetteur: sert de boîtier de commande. Les actions sur le manche de direction/volant ou sur le manche de gaz/gâchette sont converties en signaux radio transmis par le biais de l'antenne.
- Volant/Gâchette: permettent de contrôler respectivement la direction et le régime moteur du modèle.
2. ●Récepteur: capte les signaux de l'émetteur, les convertit en impulsions et contrôle les mouvements du(des) servo(s) et le variateur électronique de vitesse.
3. ●Variateur électronique de vitesse: reçoit un signal du récepteur et régule la quantité de courant alimentant le moteur.
4. ●Servo de direction: convertit les signaux émanant du récepteur en mouvements mécaniques.

《スティックタイプ送信機》STICK TYPE TRANSMITTER

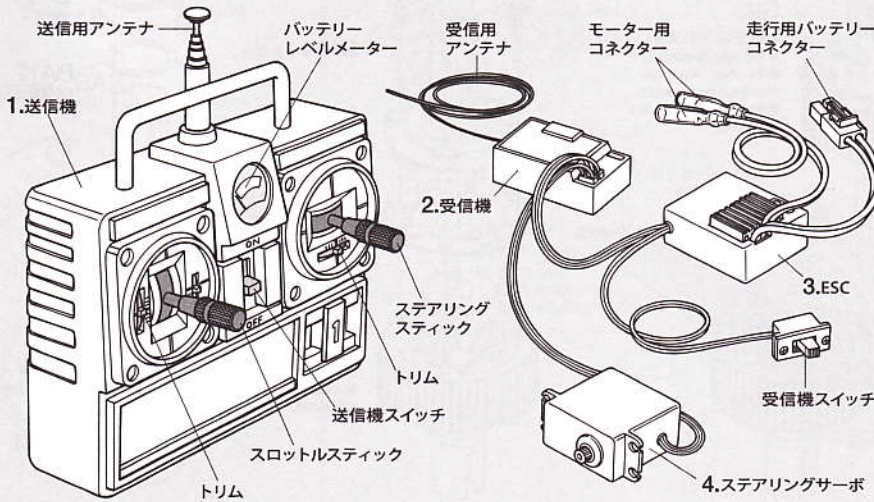



作る前にならず
お読みください。
Read before assembly.
Erst lesen - dann bauen.
Lire avant assemblage.

★お買い求めの際、また組み立ての前には必ず内容をお確かめ
ください。万一不良品、不足部品などありました場合には、お
買い求めの販売店にご相談ください。

★小さなビス、ナット類が多く、よく似た形の部品もあります。
図をよく見てゆっくり確実に組んでください。金具部品は少し多
めに入っています。予備として使ってください。

このマークはモリブデングリスを塗る部分に指示しま
した。必ず、グリスアップして、組みこんでください。

★Study the instructions thoroughly before assembly.

★There are many small screws, nuts and similar parts.
Assemble them carefully referring to the drawings. To
prevent trouble and finish the model with good performance,
it is necessary to assemble each step exactly as shown.

Apply molybdenum grease to the places shown
by this mark. Apply grease first, then assemble.

★Vor Baubeginn die Bauanleitung genau durchlesen.

★Viele kleine Schrauben und Muttern etc. müssen genau der
Anleitung nach eingebaut werden. Exaktes Bauen bringt ein
gutes Modell mit bester Leistung.

Stellen mit diesem Zeichen erst Molybdänfett,
dann zusammenbauen.

★Assimilez les instructions parfaitement avant l'assemblage.

★Il y a beaucoup de petites vis, d'écrous et de pièces similaires.
Les assembler soigneusement en se référant aux dessins. Pour
éviter les erreurs suivre les stades du montage dans l'ordre indiqué.

Graisse de molybdène les endroits indiqués par
ce symbole. Graisser d'abord, assembler ensuite.

★各部品の寸法精度を高めてありま
す。組み立てにはヤスリ、ドリル、タ
ップ等での加工が必要な場合があり
ます。ネジの下穴加工にはタップを
ご利用ください。

★As this kit is for experienced users,
design tolerances of parts are very
tight. Files and drills will be used for
fine adjustment.

★Dies ist ein Bausatz für Fortge
schrittene, daher sind die Toleranzen
bei der Auslegung der Teile sehr eng.
Zur Anpassung sind ggf. Feilen und
Bohrer erforderlich.

★Ce kit étant destiné à des utilis
ateurs expérimentés, les tolérances
de conception des pièces sont mi
nimes. Limes et forets seront utilisés
pour les réglages fins.

※の部品はキットには含まれていません。
Parts marked ※ are not included in kit.
Teile mit ※ sind im Bausatz nicht
enthalten.
Les pièces marquées ※ ne sont pas
inclus dans le kit.

A 1~6
袋詰Aを使用します
BAG A / BEUTEL A / SACHET A

1

2×8mm六角皿タップングビス
Tapping screw
Schneidschraube
Vis taraudeuse
BA11 ×4

1510ベアリング
Ball bearing
Kugellager
Roulement à billes
BA14 ×2

10×0.2mmシム
Shim
Scheibe
Cale
BA17 ×2

5×10×0.1mmシム
Shim
Scheibe
Cale
BA18 ×4

1.6×8mmシャフト
Shaft
Achse
Axe
BA22 ×2

デフジョイントカップ
Differential joint cup
Differential-Gelenkkapsel
Noix de différentiel
BA25 ×2

5mmOリング
O-ring
O-Ring
Joint torique
BA26 ×2

デフガasket
Differential gasket
Differentialge
häuse-Dichtung
Joint de carter de
différentiel
BA31 ×1

●このキットのフロントサスペンションはIFS (インボード) 仕様、またはSTD (アウトボード) 仕様
に組み立てられます。どちらか選んで製作してください。

●This kit can be assembled with either Inboard Front Suspension (IFS) or standard type outboard front suspension (STD).
Assemble your desired type.

●Dieser Bausatz kann entweder mit innen liegender Vorderrad-Aufhängung (IFS) oder standardmäßiger Vorderrad-
Aufhängung (STD) gebaut werden. Bauen Sie den von Ihnen gewünschten Typ.

●Ce kit peut s'assembler avec une suspension avant inboard (IFS) ou une suspension avant standard outboard (STD). Choisir
l'une ou l'autre.

IFS 《IFS (インボード) シャーシ仕様》
IFS chassis
IFS Chassis
Châssis IFS

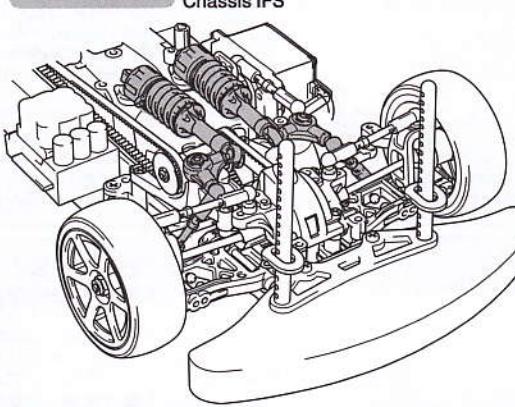

STD 《STD (アウトボード) シャーシ仕様》
STD chassis
STD Chassis
Châssis STD

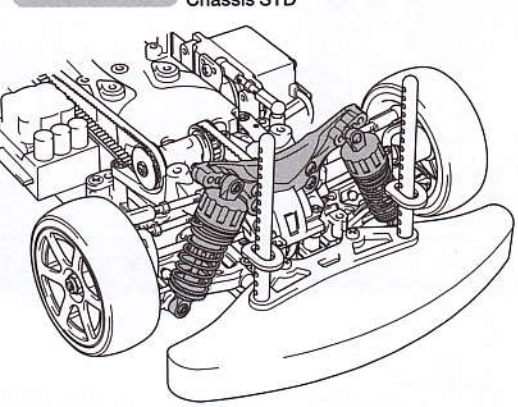

1 リヤデフギヤの組み立て
Differential gear (rear)
Differentialgetriebe (hinten)
Différentiel (arrière)

★きれいに切り取ります。
★Remove.
★Entfernen.
★Enlever.

GV1 GV2

GV3

GV1

GV2

★みぞに入れます。
★Fit into grooves.
★In die Ausnehmungen einpassen.
★Insérer dans les rainures.

★GV3までオイルを入
れます。
★Fill with oil up to the
level of GV3.
★Mit Öl bis auf Höhe
von GV 3 füllen.
★Remplir jusqu'au
niveau de GV3.

BA22 1.6×8mm

BA18 5×10×0.1mm

BA26 5mm

BA32

52Tギヤデフケース
Differential case
Differentialgehäuse
Carter de différentiel

BA25

上下反転
Turn upside down.
Die Oberseite nach
unten drehen.
Retourner.

BA25

BA31

GV2

ダンパーオイル (透明)
Damper oil
Dämpfer-Öl
Huile pour amortisseurs

BA31

GV2

★みぞに入れます。
★Fit into grooves.
★In die Ausnehmungen einpassen.
★Insérer dans les rainures.











BA11 2×8mm

BA14 1510

BA17 10×0.2mm

BA14 1510





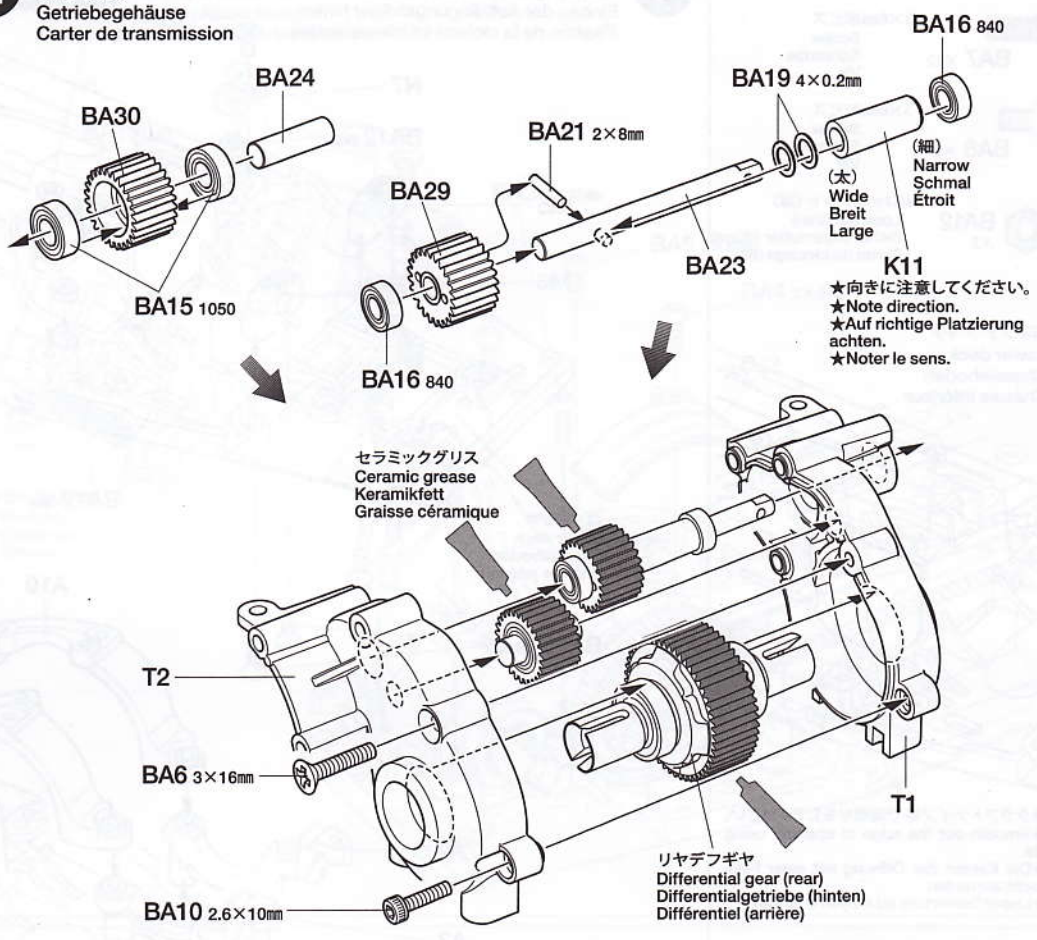

2

-  **BA6** ×1 3×16mmビス
Screw
Schraube
Vis
-  **BA10** ×1 2.6×10mmキャップスクリュー
Cap screw
Zylinderkopfschraube
Vis à tête cylindrique
-  **BA15** ×2 1050ベアリング
Ball bearing
Kugellager
Roulement à billes
-  **BA16** ×2 840ベアリング
Ball bearing
Kugellager
Roulement à billes
-  **BA19** ×2 4×0.2mmシム
Shim
Scheibe
Cale
-  **BA21** ×1 2×8mmシャフト
Shaft
Achse
Axe
-  **BA23** ×1 メインシャフト
Main shaft
Hauptwelle
Axe principal
-  **BA24** ×1 アイドラーシャフト
Idler shaft
Zwischenwelle
Axe de poulie-guide
-  **BA29** ×1 カウンターギヤ
Counter gear
Vorgelege-Rad
Pignon intermédiaire
-  **BA30** ×1 アイドラーギヤ
Idler gear
Zwischenrad
Pignon de renvoi

2 ギヤケースの組み立て
Gear case
Getriebegehäuse
Carter de transmission

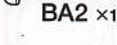

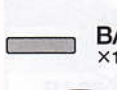
3

-  **BA1** ×2 3×48mm丸ビス
Screw
Schraube
Vis
-  **BA2** ×1 3×36mm丸ビス
Screw
Schraube
Vis
-  **BA7** ×1 3×8mmビス
Screw
Schraube
Vis
-  **BA9** ×4 3×5mmフラットビス
Screw
Schraube
Vis
-  **BA20** ×1 2×9mmシャフト
Shaft
Achse
Axe
-  **BA27** ×1 スパーギヤホルダー
Spur gear holder
Stirnrad-Halter
Support de pignon intermédiaire
-  **BA28** ×1 18Tプーリー
Pulley
Rolle
Poulie

3 スパーギヤの取り付け
Attaching spur gear
Stirnradgetriebe-Einbau
Fixation du pignon intermédiaire

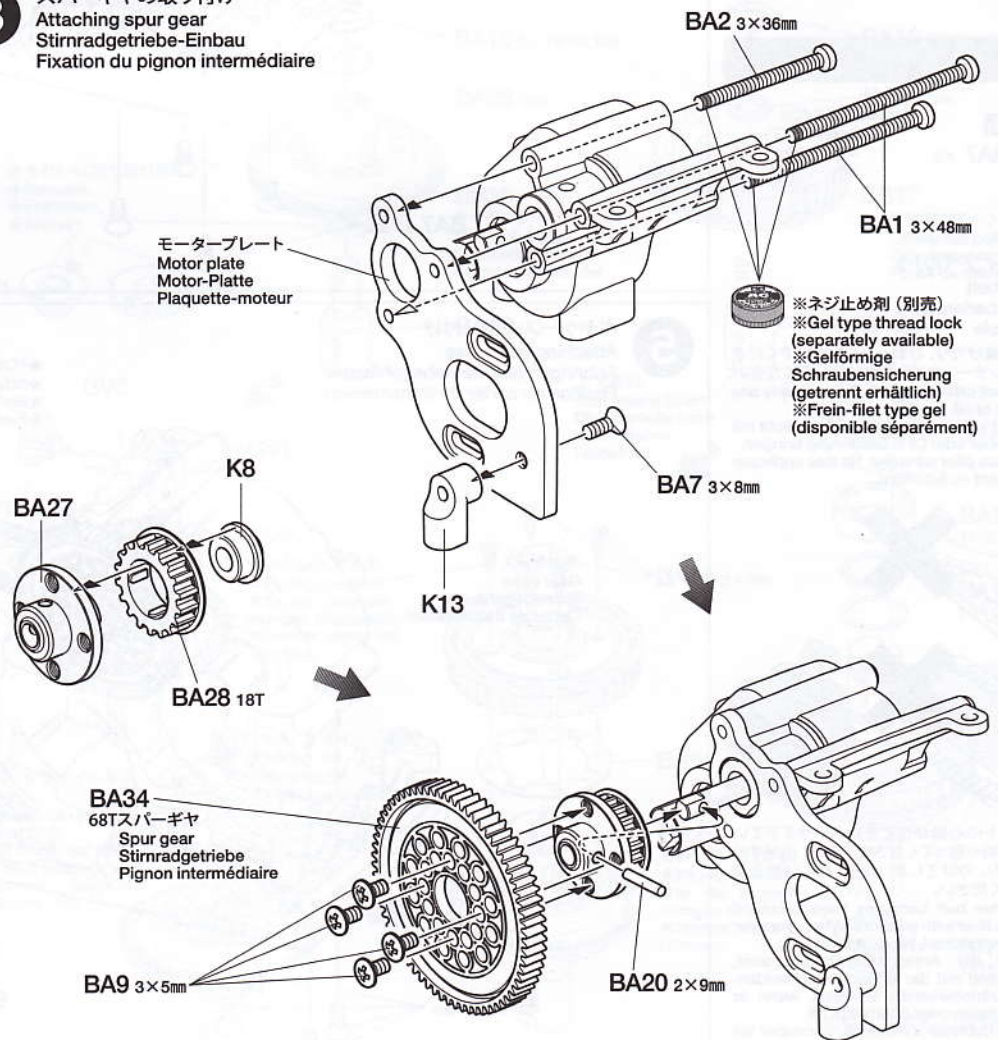

4

3×8mm皿ビス
Screw
Schraube
Vis
BA7 ×12

3×6mm皿ビス
Screw
Schraube
Vis
BA8 ×2

3mmロックナット (薄)
Lock nut (thin)
Sicherungsmutter (dünn)
Ecrou de blocage (fin)
BA12 ×2

《ロワデッキ》
Lower deck
Chassisboden
Châssis inférieur

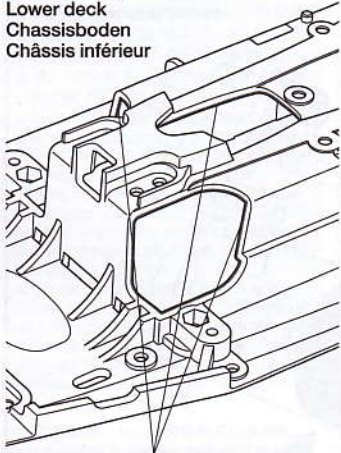

★クラフトナイフ等で面取りをしてください。
★Smooth-out the edge of opening using file.
★Die Kanten der Öffnung mit einer Feile leicht abrunden.
★Lisser l'ouverture au moyen d'une lime.

5

3×8mm皿ビス
Screw
Schraube
Vis
BA7 ×5

《ドライブベルト》
Drive belt
Antriebsriemen
Courroie

★折り曲げたり、ひねったりしないでください。シンナー、オイルをつけしないでください。
★Do not crimp or twist. Do not apply any thinner or oil.
★Nicht knicken oder verdrehen. Nicht mit Verdünner oder Öl in Berührung bringen.
★Ne pas plier ou vriller. Ne pas appliquer de diluant ou lubrifiant.

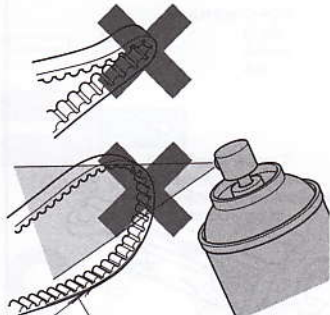

★ベルトの心線が出たらハサミでいねいに切り取ってください。また、山がすりへったり、のびてしまったら、新しい物と交換してください。
★If drive belt becomes frayed, cut off excess fiber with scissors. When worn out or overstretched, replace drive belt.
★Falls der Antriebsriemen ausfranst, Überstand mit der Schere abschneiden. Den Antriebsriemen ersetzen, wenn er verschlissen oder überdehnt ist.
★Si la courroie s'effiloche, découper les fibres avec des ciseaux. Si elle est usée ou détendue, la remplacer.

4

リヤロワバルクヘッドの取り付け
Attaching rear lower bulkhead
Einbau der Aufhängesträger hinten
Fixation de la cloison inférieure arrière

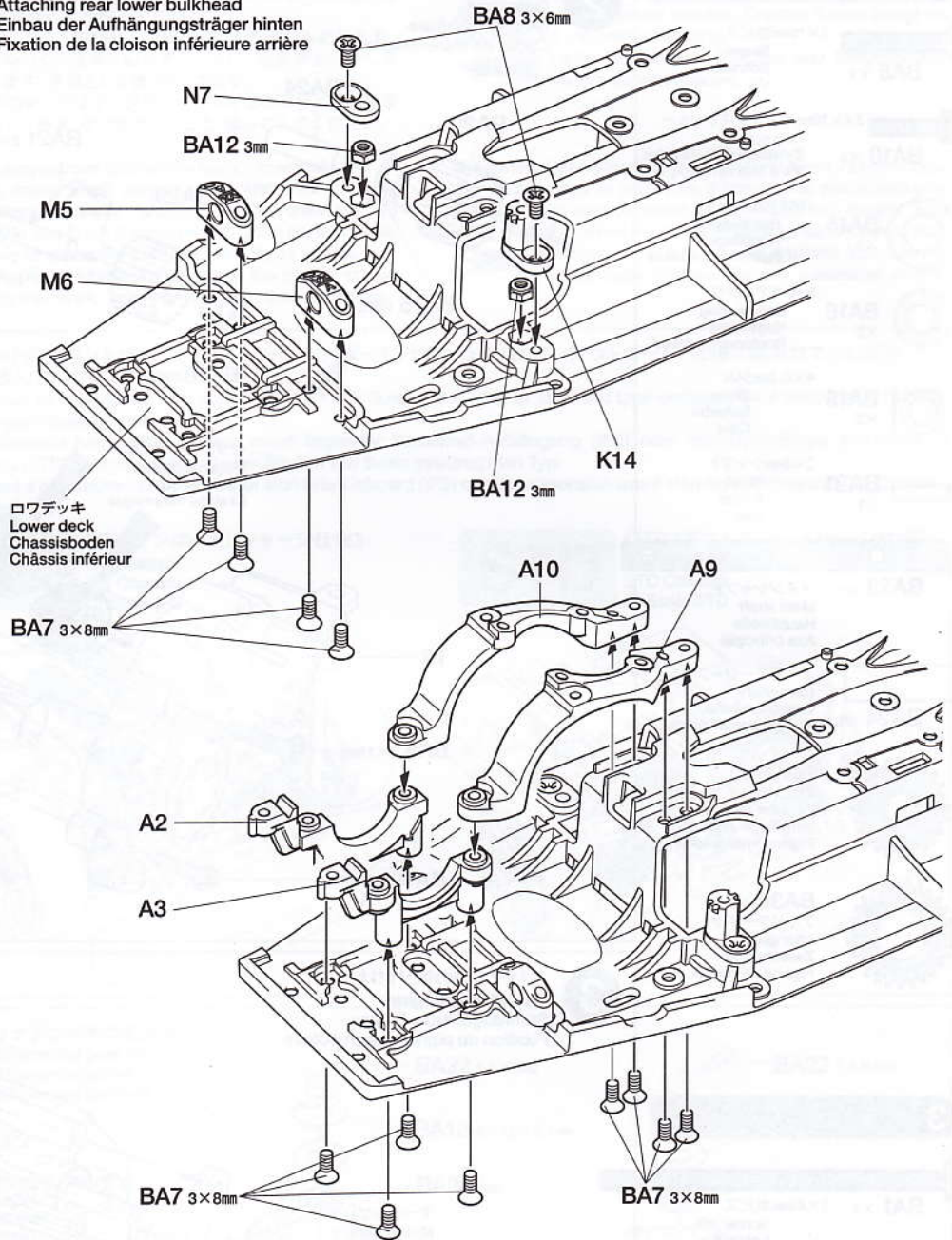

5



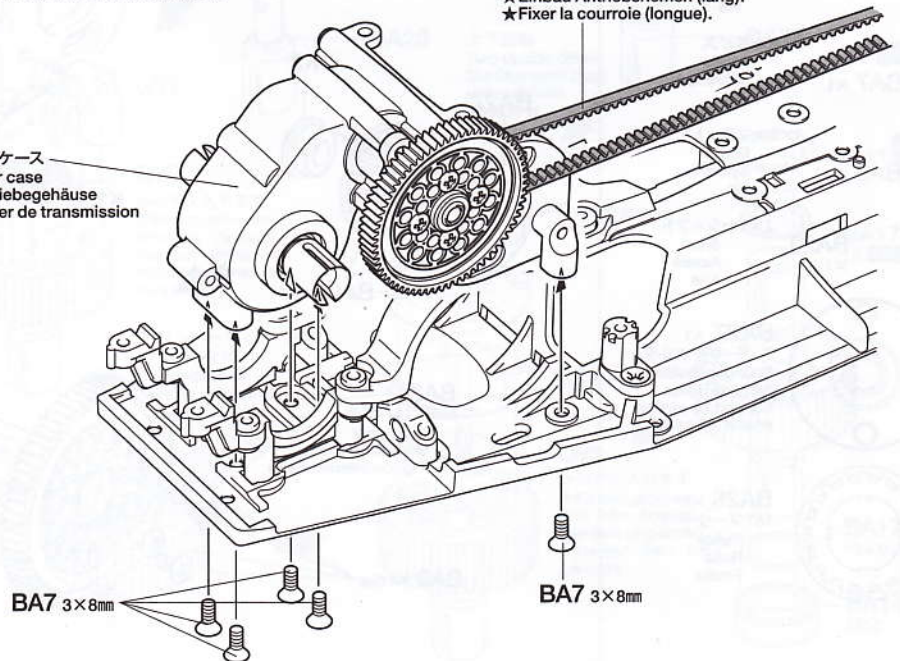

ギヤケースの取り付け
Attaching gear case
Anbringen des Getriebegehäuses
Fixation du carter de transmission

★ベルト (長) を取り付けます。
★Attach drive belt (long).
★Einbau Antriebsriemen (lang).
★Fixer la courroie (longue).

ギヤケース
Gear case
Getriebegehäuse
Carter de transmission



6

-  3×10mm丸ビス
Screw
Schraube
Vis
BA3 ×2
-  3×8mm丸ビス
Screw
Schraube
Vis
BA4 ×3
-  3×6mm丸ビス
Screw
Schraube
Vis
BA5 ×1
-  5mmビローボール
Ball connector
Kugelkopf
Connecteur à rotule
BA13 ×2

TAMIYA CRAFT TOOLS

良い工具選びは操作づくりのための第一歩。本格派をめざすモデラーにふさわしいタミヤクラフトツール。耐久性も高く、使いやすい高品質な工具です。

SIDE CUTTER for PLASTIC

精密ニッパー
(プラスチック用)



ITEM 74001

LONG NOSE w/CUTTER

ラジオペンチ



ITEM 74002

6

リヤアッパーバルクヘッドの取り付け
Attaching rear upper bulkhead
Einbau der oberen Abdeckungen
Fixation de la cloison supérieure arrière

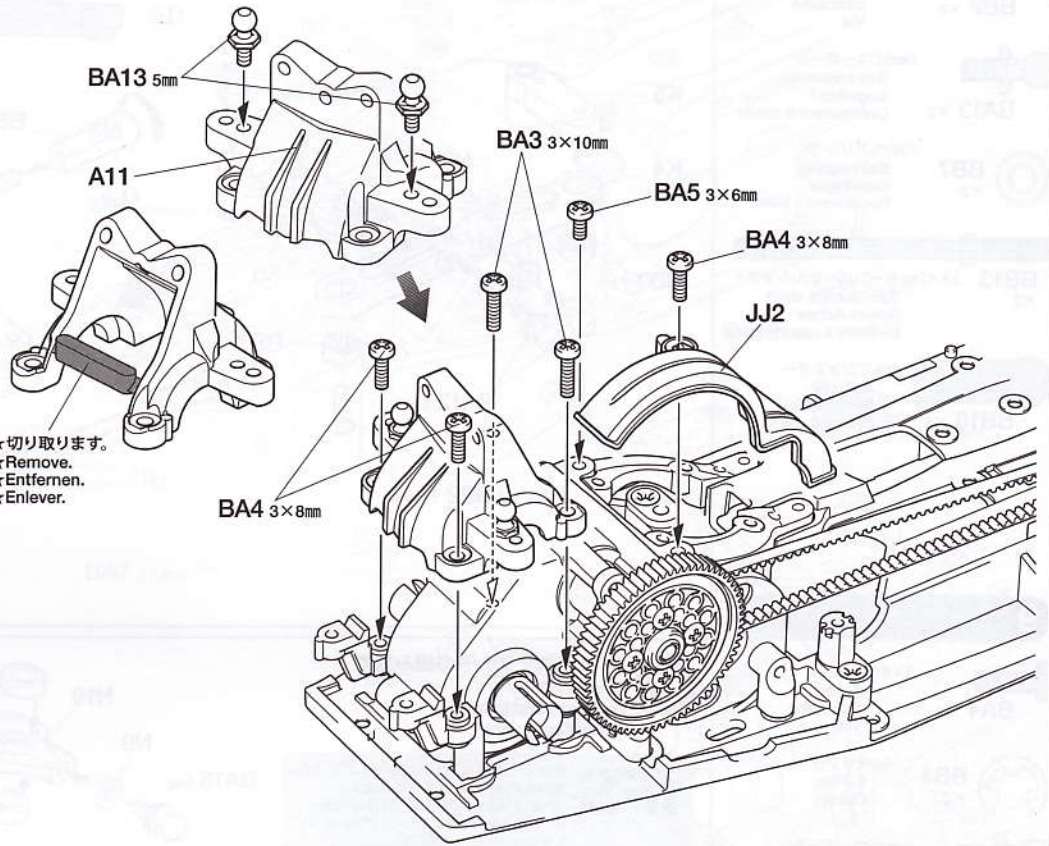

- ★切り取ります。
- ★Remove.
- ★Entfernen.
- ★Enlever.

B

7~13

袋詰Bを使用します
BAG B / BEUTEL B / SACHET B

7

-  2×8mm六角皿タッピングビス
Tapping screw
Schneidschraube
Vis taraudeuse
BA11 ×4

-  **BA14** ×2
1510ベアリング
Ball bearing
Kugellager
Roulement à billes

-  **BA17** ×2
10×0.2mmシム
Shim
Scheibe
Cale

-  **BA18** ×4
5×10×0.1mmシム
Shim
Scheibe
Cale

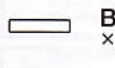
-  **BA22** ×2
1.6×8mmシャフト
Shaft
Achse
Axe

-  **BA25** ×2
デフジョイントカップ
Differential joint cup
Differential-Gelenkkapsel
Noix de différentiel

-  **BA26** ×2
5mmOリング
O-ring
O-Ring
Joint torique

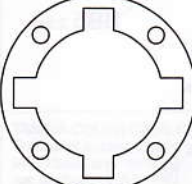
-  **BA31** ×1
デフガスケット
Differential gasket
Differentialge-
häuse-Dichtung
Joint de carter de
différentiel

7

フロントデフギヤの組み立て
Differential gear (front)
Differentialgetriebe (vorne)
Différentiel (avant)

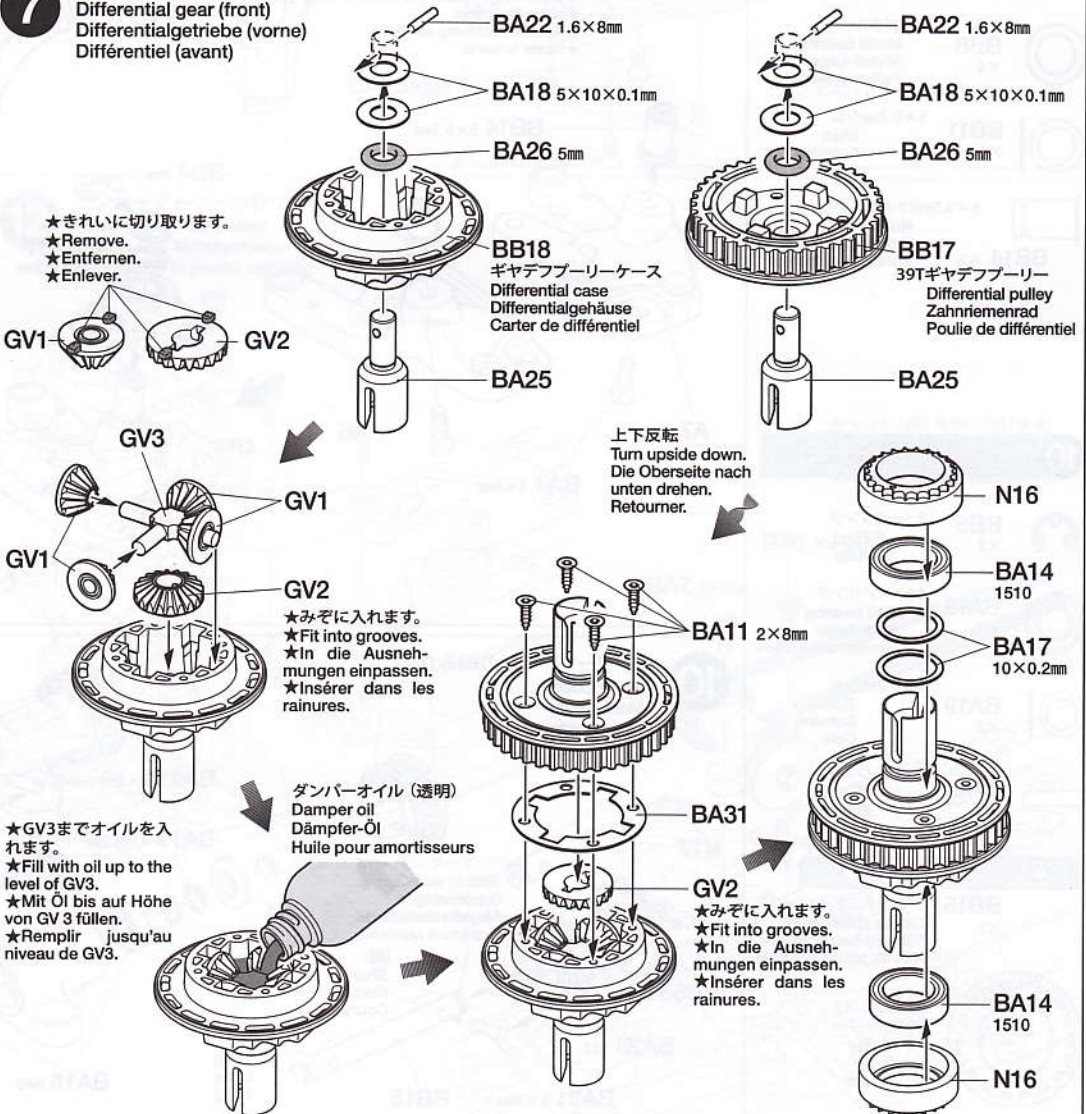

8

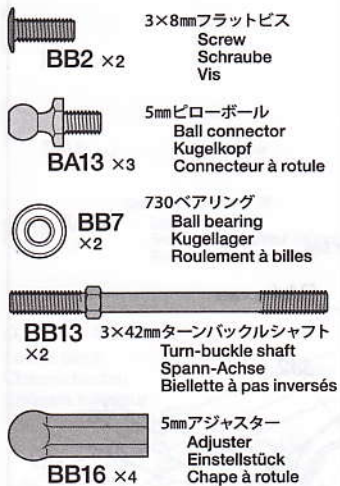

8

ステアリングワイパーの組み立て
Steering linkage
Lenkgestänge
Barres d'accouplement

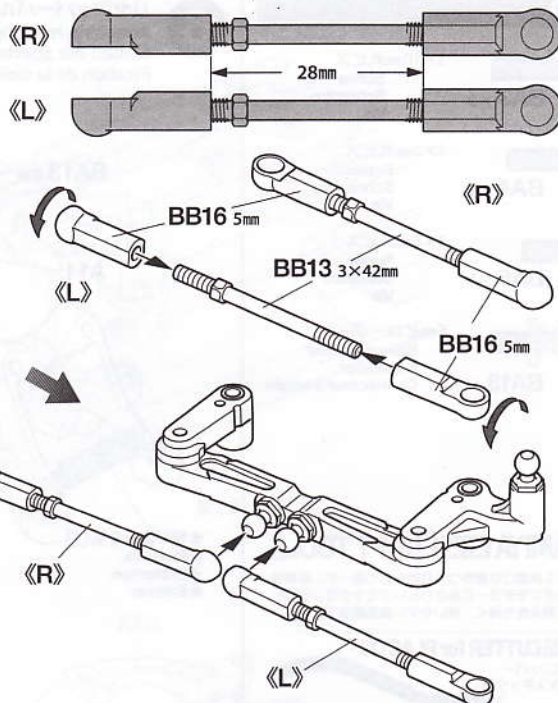
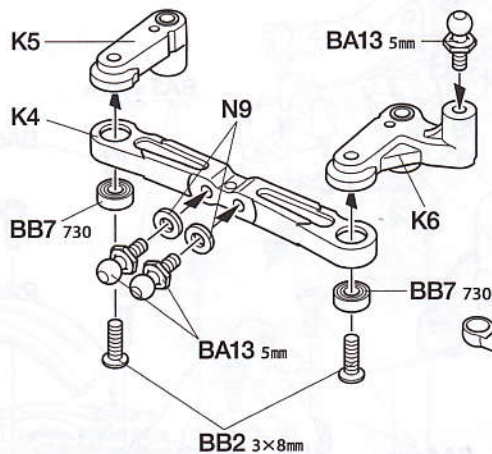

9

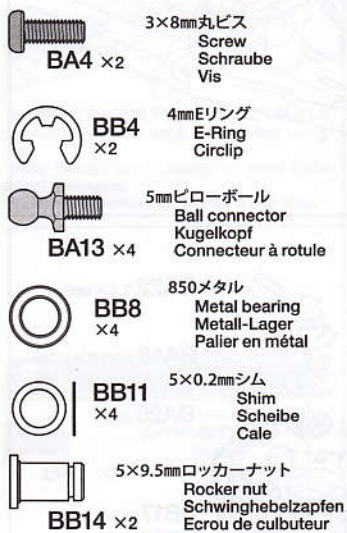

9

フロントステフナーの組み立て
Front stiffener
Vordere Verstärkung
Raidisseur avant

IFS

★STD仕様有的时候には組み立てません。
★Not required for STD chassis.
★Nicht erforderlich für STD chassis
★Pas nécessaire pour un chassis STD à suspension outboard.

★部品の向きに注意してください。
★Note direction.
★Auf die Richtung achten.
★Noter le sens.

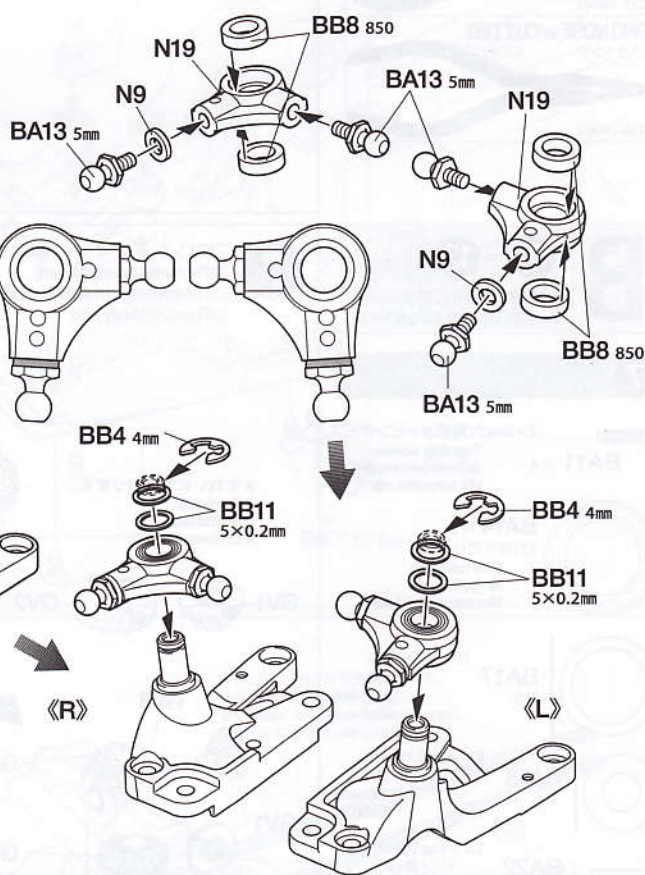
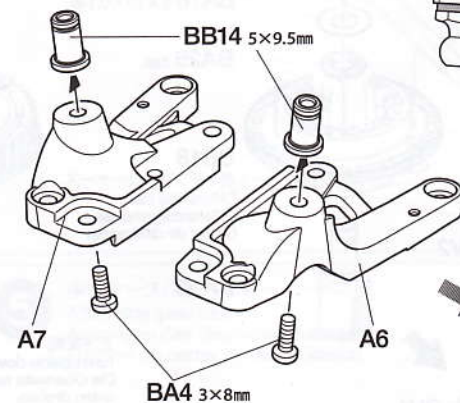

10

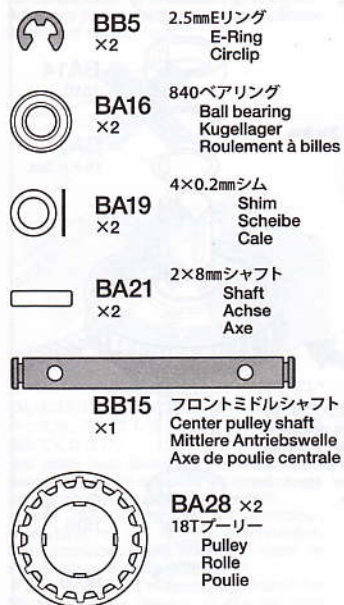

10

センタープーリーの組み立て
Center pulley
Mittelantrieb
Poulie centrale

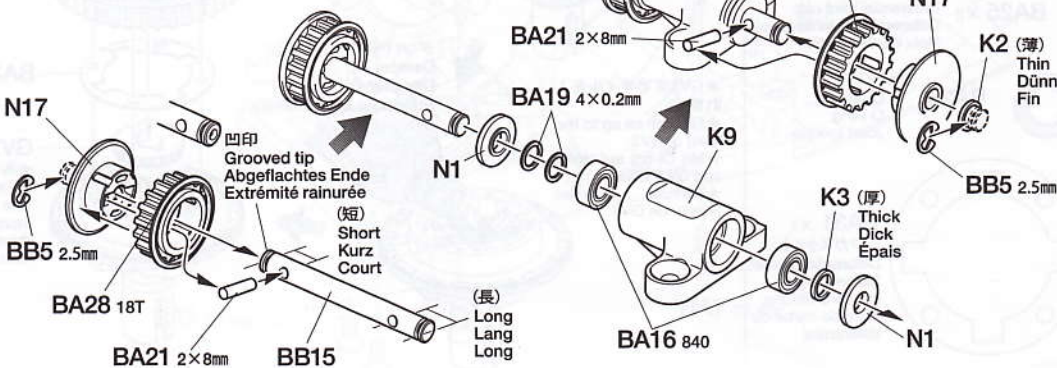

- 11**
-  3×8mm皿ビス
Screw
Schraube
Vis
BA7 ×8
 -  3×6mm皿ビス
Screw
Schraube
Vis
BA8 ×2
 -  3mmロックナット (薄)
Lock nut (thin)
Sicherungsmutter (dünn)
Ecrou de blocage (fin)
BA12 ×2
 -  630メタル
Metal bearing
Metall-Lager
Palier en métal
BB9 ×4
 -  3×18mmシャフト
Shaft
Achse
Axe
BB12 ×2

TAMIYA CRAFT TOOLS

(+)SCREWDRIVER-L
プラスドライバー-L(5×100)



ITEM 74006

CRAFT KNIFE
クラフトカッター



ITEM 74013

PRECISION CALIPER
精密ノギス



ITEM 74030

12

-  3×8mm丸ビス
Screw
Schraube
Vis
BA4 ×5
-  3×10mm皿ビス
Screw
Schraube
Vis
BB1 ×1
-  3×8mm皿ビス
Screw
Schraube
Vis
BA7 ×1

フロントステフナー 《R》(A7)
Front stiffener
Vordere Verstärkung
Raidisseur avant

フロントステフナー 《L》(A6)
Front stiffener
Vordere Verstärkung
Raidisseur avant

TAMIYA COLOR CATALOGUE
The latest in cars, boats, tanks and ships.
Motorized and museum quality models
are all shown in full color in Tamiya's latest
catalogue. English / Spanish, German /
French and Japanese versions available.

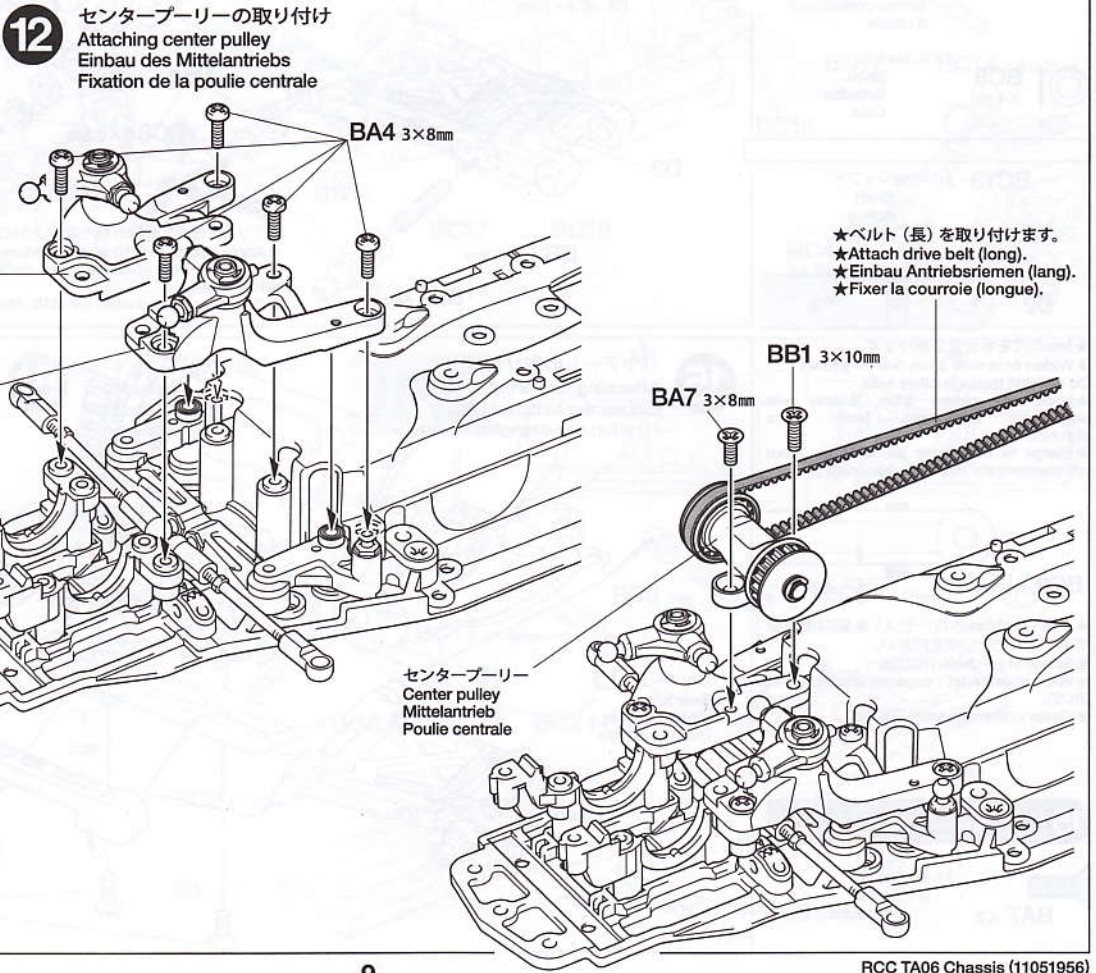
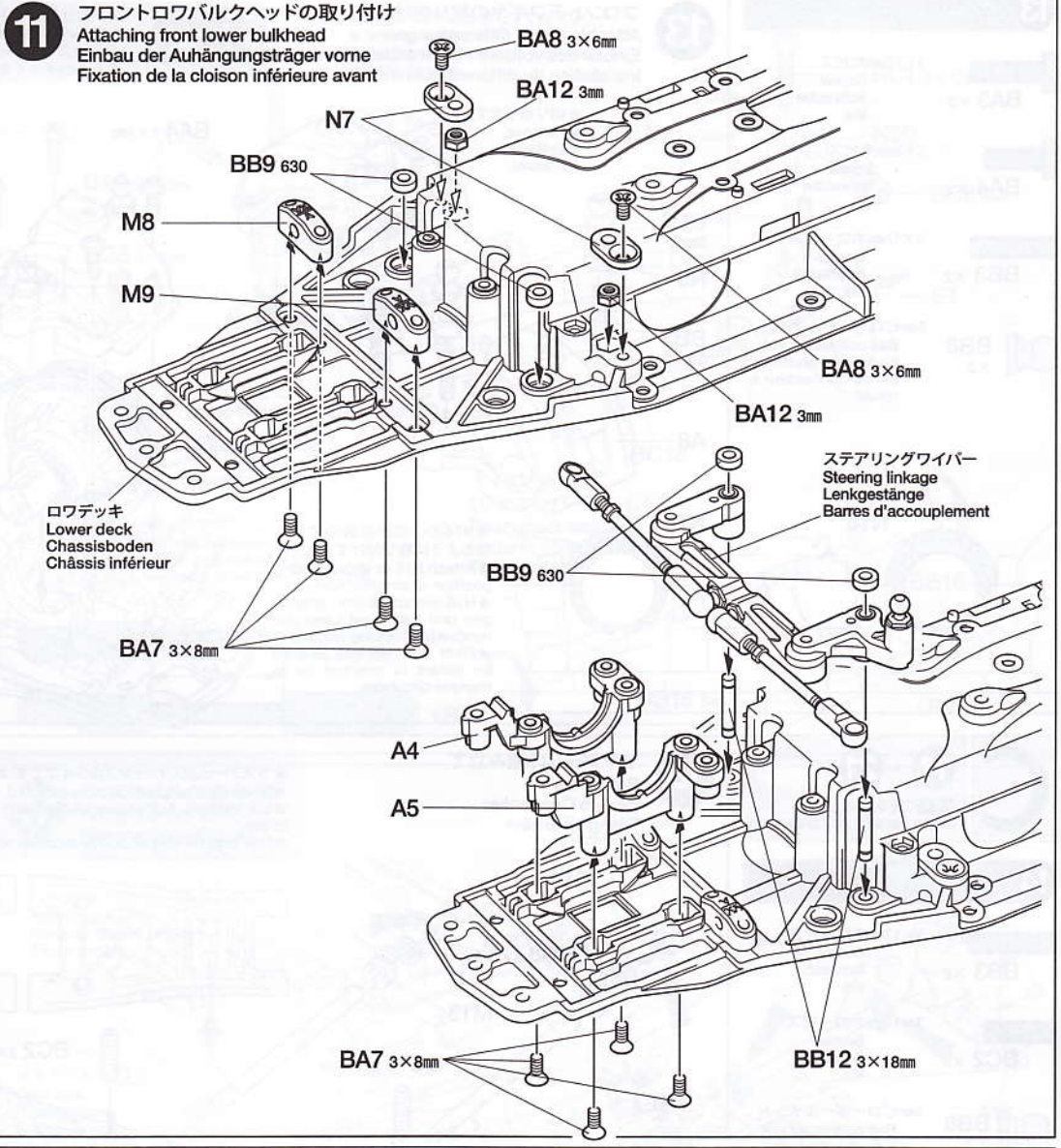

13

- 3×10mm丸ビス
Screw
Schraube
Vis
BA3 ×2
- 3×8mm丸ビス
Screw
Schraube
Vis
BA4 ×2
- 3×12mmホロービス
Screw
Schraube
Vis
BB3 ×2
- 5mmビローボールナット
Ball connector nut
Kugelfopf-Mutter
Ecrou-connecteur à rotule
BB6 ×2

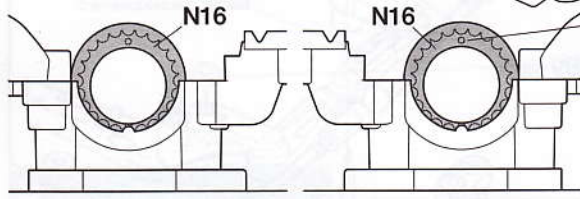

★N16の○印が左図の位置になるように取り付けてください。
★Attach N16 as shown noting position of circular mark.
★N16 wie abgebildet anbringen und dabei auf Lage der runden Markierung achten.
★Fixer N16 comme montré en notant la position de la marque circulaire.

13

フロントデフギヤの取り付け
Attaching front differential gear
Einbau des vorderen Differentialgetriebes
Installation du différentiel avant

IFS

★STD仕様の組み立てはP20を参照してください。
★Refer to P20 for STD chassis assembly.
★Zum Zusammenbau des STD Chassis S.20 beachten.
★Se reporter à la page 20 pour l'assemblage du châssis STD.

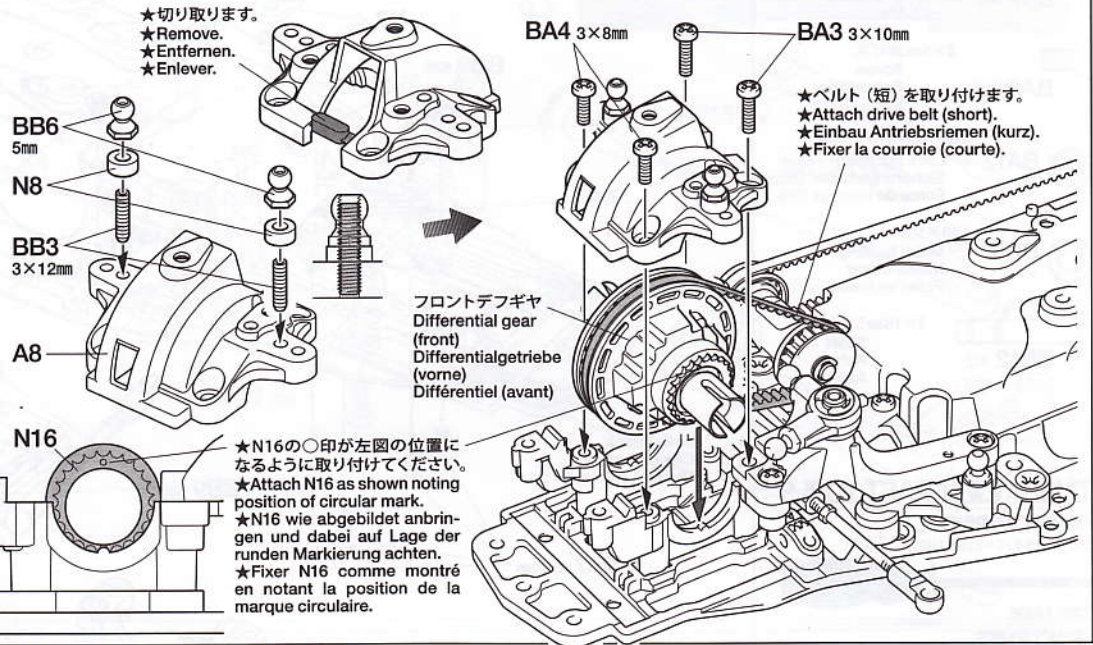

★切り取ります。
★Remove.
★Entfernen.
★Enlever.

★ベルト(短)を取り付けます。
★Attach drive belt (short).
★Einbau Antriebsriemen (kurz).
★Fixer la courroie (courte).

フロントデフギヤ
Differential gear
(front)
Differentialgetriebe
(vorne)
Différentiel (avant)

C

14~21

袋詰Cを使用します
BAG C / BEUTEL C / SACHET C

14

- 3×12mmホロービス
Screw
Schraube
Vis
BB3 ×2
- 3×10mmホロービス
Screw
Schraube
Vis
BC2 ×2
- 5mmビローボールナット
Ball connector nut
Kugelfopf-Mutter
Ecrou-connecteur à rotule
BB6 ×2
- 3×0.3mm shim
Shim
Scheibe
Cale
BC8 ×4

BC13 3×46mmシャフト
Shaft
Achse
Axe
×2



★3mmの穴を半分まであけます。
★Widen hole with 3mm drill as shown.
Do not drill through other side.
★Loch mit einem 3mm Bohrer wie abgebildet aufbohren. Nicht ganz durchbohren.
★Elargir le trou avec un foret de 3mm uniquement sur sa moitié supérieure.

BC2 3×10mm

★BC2 (3×10mmホロービス) を図の位置までネジ込んでおいてください。
★Screw in as shown (BC2).
★Wie abgebildet zusammenschrauben (BC2).
★Visser comme montré (BC2).

14

リアアームの組み立て
Rear arms
Hintere Querlenker
Triangles arrière

★ササアームはリバーシブルタイプです。BB3の取り付け位置に注意してください。
★Reversible suspension arms included. Check the positions of BB3 carefully.
★Umdrehbare Aufhängungenlenker sind enthalten. Die Stellung von BB3 sorgfältig prüfen.
★Des bras de suspension réversibles sont inclus. Bien vérifier les positions de BB3.

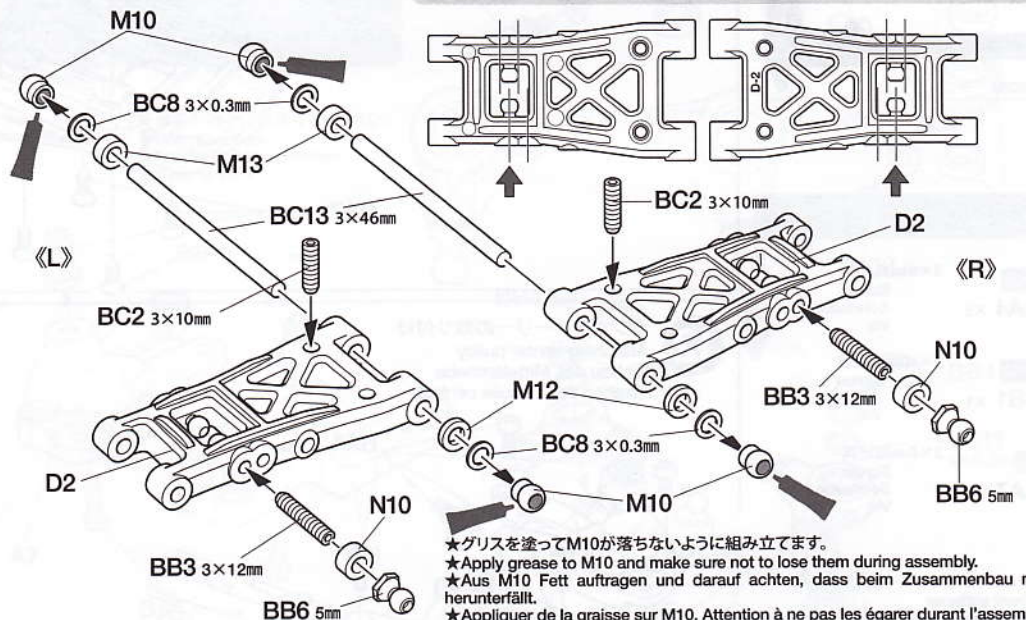

★グリスを塗ってM10が落ちないように組み立てます。
★Apply grease to M10 and make sure not to lose them during assembly.
★Aus M10 Fett auftragen und darauf achten, dass beim Zusammenbau nichts herunterfällt.
★Appliquer de la graisse sur M10. Attention à ne pas les égarer durant l'assemblage.

15

リアアームの取り付け
Attaching rear arms
Einbau der hinteren Lenker
Fixation des triangles arrière

リアアーム《R》
Rear arm
Hintere Lenker
Triangle arrière

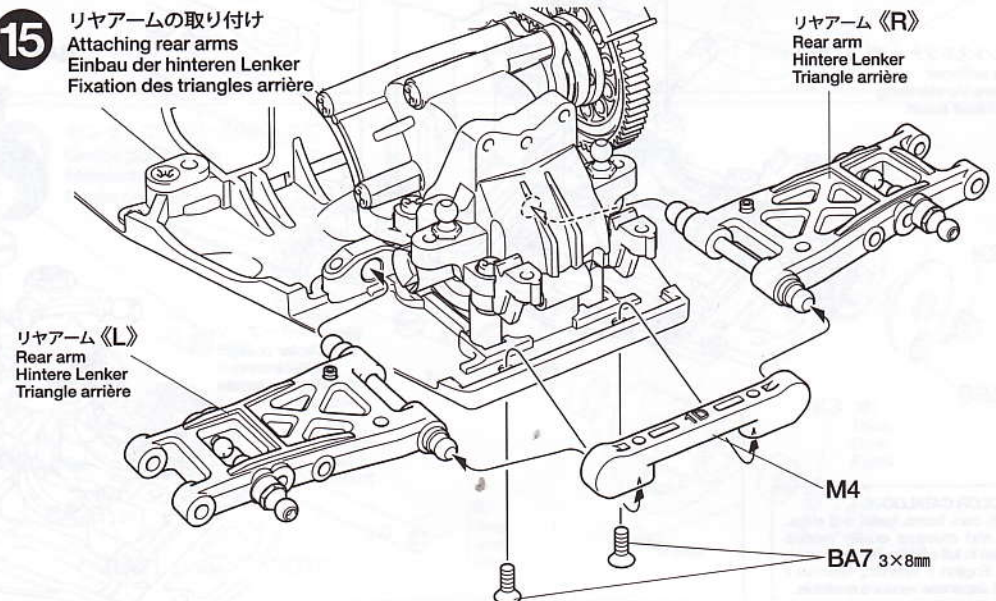







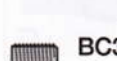

リアアーム《L》
Rear arm
Hintere Lenker
Triangle arrière

15

- 3×8mm皿ビス
Screw
Schraube
Vis
BA7 ×2

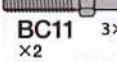
16

-  3×12mm丸ビス
Screw Schraube Vis
BC1 ×2
-  3×10mm丸ビス
Screw Schraube Vis
BA3 ×2
-  3×6mmホロービス
Screw Schraube Vis
BC3 ×2
-  5mmビローボールナット (短)
Ball connector nut (short) Kugelkopf-Mutter (kurz) Ecrou-connecteur à rotule (court)
BC6 ×2
-  1050ベアリング
Ball bearing Kugellager Roulement à billes
BA15 ×2
-  3×32mmターンバックルシャフト
Turn-buckle shaft Spann-Achse Bielle à pas inversés
BC11 ×2
-  5mmアジャスター
Adjuster Einstellstück Chape à rotule
BB16 ×4
-  ホールアクスル
Wheel axle Rad-Achse Axe de roue
BC16 ×2



16

リアアクスルの組み立て
Rear axles
Hinterachsen
Essieux arrière

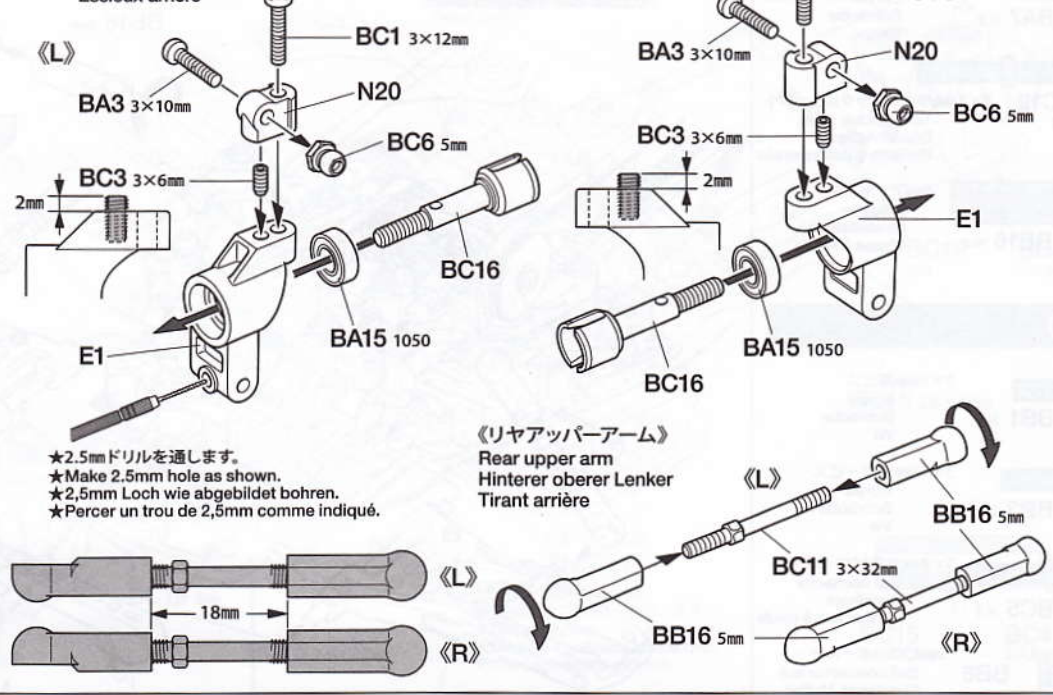
★部品の向きに注意してください。
★Note direction.
★Auf richtige Platzierung achten.
★Noter le sens.

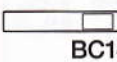

17

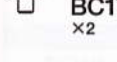
-  3×3mmイモネジ
Grub screw Madenschraube Vis pointeau
BC4 ×2
-  2.6×25mmシャフト
Shaft Achse Axe
BC14 ×2
-  ドライブシャフト
Drive shaft Antriebswelle Arbre d'entraînement
BC17 ×2
-  ウレタンブッシュ
Urethan-Buchse Bague polyuréthane
BC18 ×2

17

リアアクスルの取り付け
Attaching rear axles
Hinterachsen-Einbau
Fixation des essieux arrière

リアアッパーアーム《R》
Rear upper arm
Hinterer oberer Lenker
Tirant arrière

リアアクスル《R》
Rear axle
Hinterachse
Essieu arrière

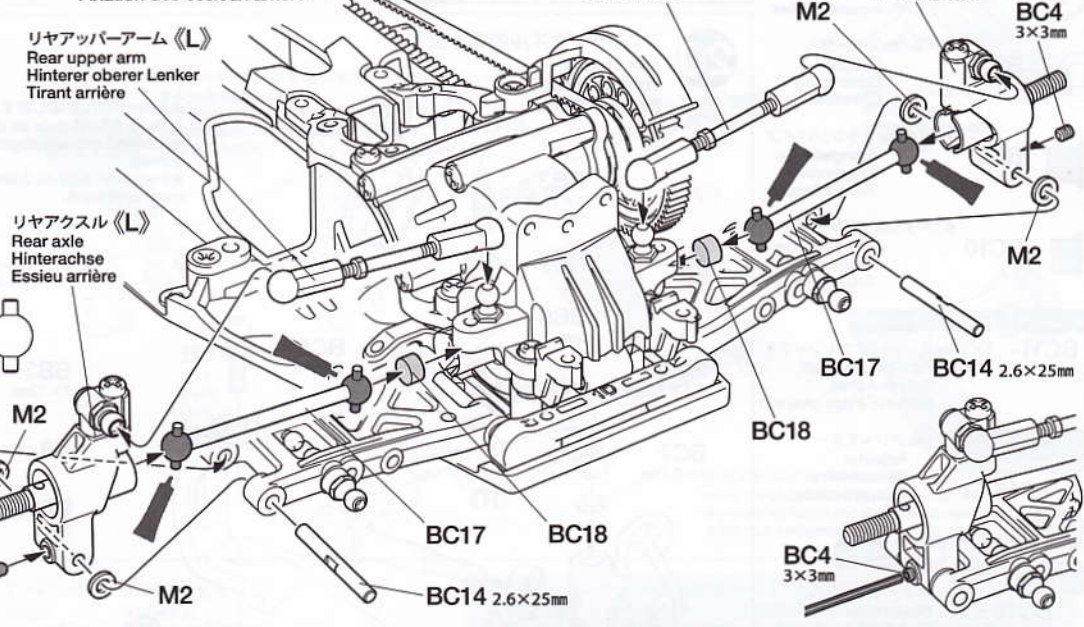

18

★STD仕様の組み立てはP20を参照してください。
★Refer to P20 for STD chassis assembly.
★Zum Zusammenbau des STD Chassis S.20 beachten.
★Se reporter à la page 20 pour l'assemblage du châssis STD.

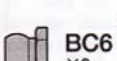
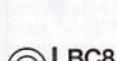
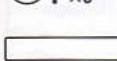
-  3×10mmホロービス
Screw Schraube Vis
BC2 ×4
-  5mmビローボールナット (短)
Ball connector nut (short) Kugelkopf-Mutter (kurz) Ecrou-connecteur à rotule (court)
BC6 ×2
-  3×0.3mmシム
Shim Scheibe Cale
BC8 ×6
-  3×46mmシャフト
Shaft Achse Axe
BC13 ×2

18

フロントアームの組み立て
Front arms
Vordere Lenker
Triangles avant

IFS

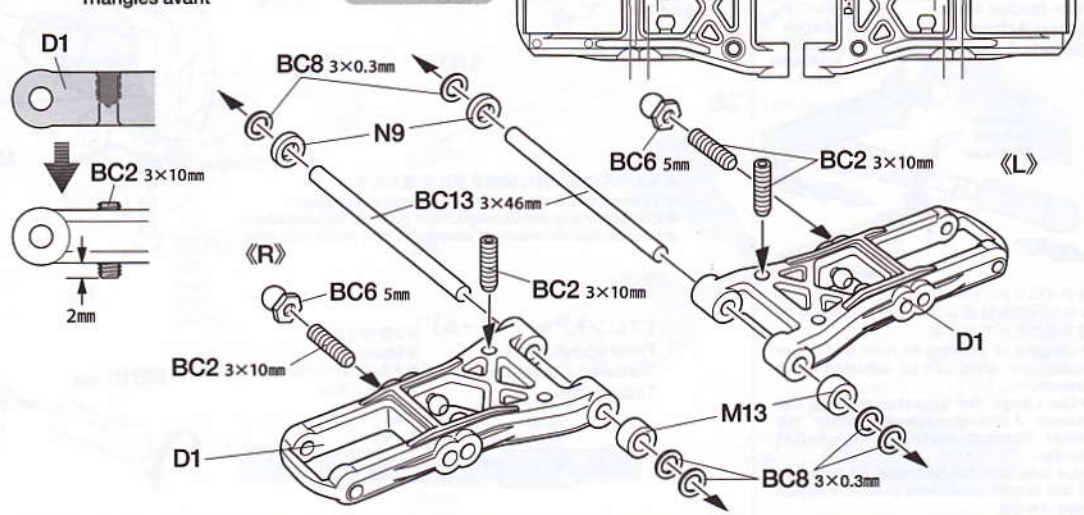

- BA7** ×2 3×8mm皿ビス
Screw
Schraube
Vis
- BC12** ×2 3×23mmターンバックルシャフト
Turn-buckle shaft
Spann-Achse
Biellette à pas inversés
- BB16** ×4 5mmアジャスター
Adjuster
Einstellstück
Chape à rotule

- BB1** ×2 3×10mm皿ビス
Screw
Schraube
Vis
- BB3** ×2 3×12mmホロービス
Screw
Schraube
Vis
- BC5** ×2 5×9mm六角ピローボール
Ball connector
Kugelkopf
Connecteur à rotule
- BB6** ×2 5mmピローボールナット
Ball connector nut
Kugelkopf-Mutter
Ecrou-connecteur à rotule
- BA15** ×2 1050ベアリング
Ball bearing
Kugellager
Roulement à billes
- BC7** ×2 3×0.7mmスペーサー
Spacer
Distanzring
Entretoise
- BC9** ×2 4.6×4.7mmフランジパイプ
Flanged tube
Kragenrohr
Tube à flasque
- BC10** ×2 4.5×3.5mmフランジパイプ
Flanged tube
Kragenrohr
Tube à flasque
- BC11** ×2 3×32mmターンバックルシャフト
Turn-buckle shaft
Spann-Achse
Biellette à pas inversés
- BB16** ×4 5mmアジャスター
Adjuster
Einstellstück
Chape à rotule
- BC16** ×2 ホールアクスル
Wheel axle
Rad-Achse
Axe de roue

《ターンバックルシャフト》
Turn-buckle shaft
Spann-Achse
Biellette à pas inversés



★タイロッド、アッパーアームのターンバックルシャフトは板レンチを使って長さを調整することができます。

★Lengths of steering tie rods and upper suspension arms can be adjusted using wrench.

★Die Länge der Spurstangen und der oberen Aufhängungslenker kann mit einem Schraubenschlüssel eingestellt werden.

★La longueur des biellettes de direction et des tirants supérieurs peut être réglée avec une clé.

フロントアームの取り付け
Attaching front arms
Einbau der vorderen Lenker
Fixation des triangles avant

★2個作ります。
★Make 2.
★2 Satz anfertigen.
★Faire 2 jeux.

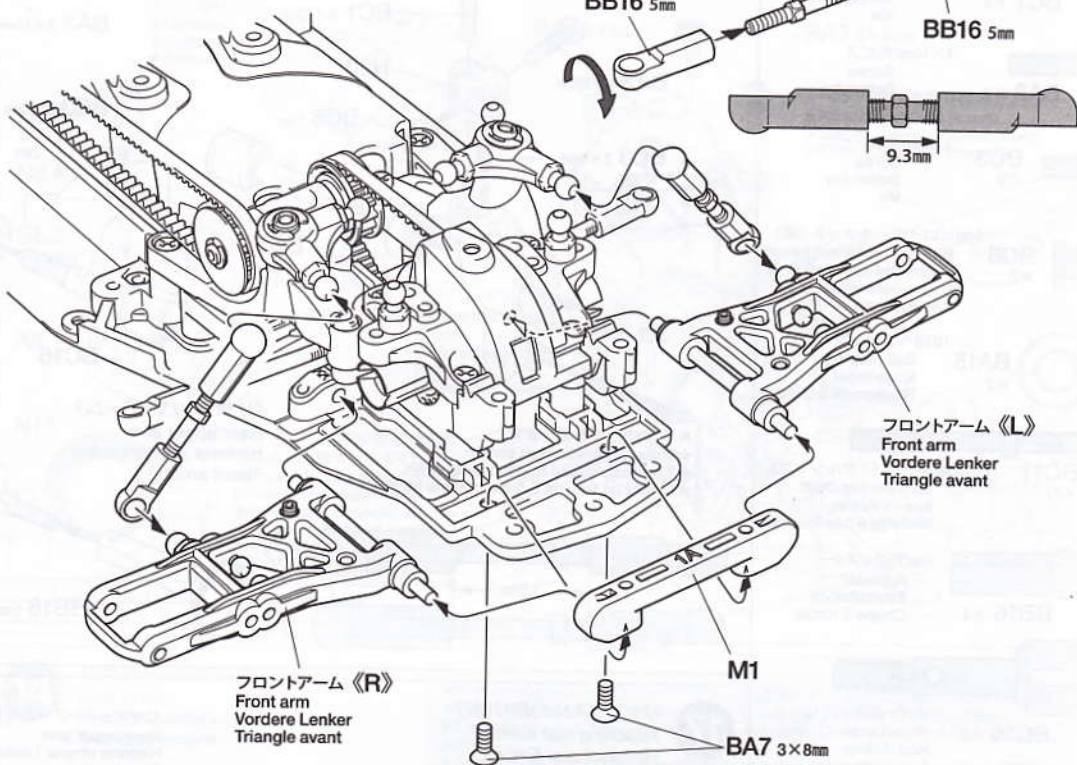

フロントアクスルの組み立て
Front axles
Vorderachsen
Essieux avant

★2.5mmドリルを通します。
★Make 2.5mm hole as shown.
★2,5mm Loch wie abgebildet bohren.
★Percer un trou de 2,5mm comme indiqué.

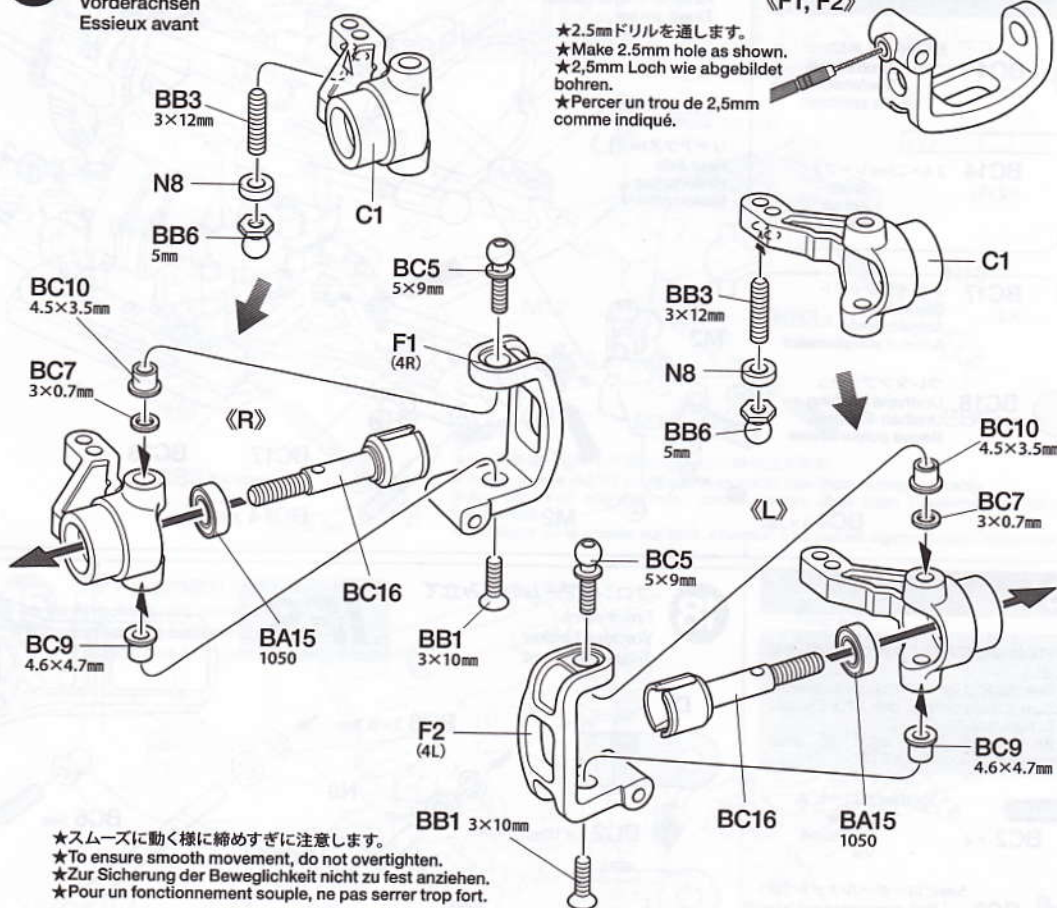

★スムーズに動く様に締めすぎに注意します。
★To ensure smooth movement, do not overtighten.
★Zur Sicherung der Beweglichkeit nicht zu fest anziehen.
★Pour un fonctionnement souple, ne pas serrer trop fort.

《フロントアッパーアーム》
Front upper arms
Vorderer, oberer Lenker
Tirant avant

★2個作ります。
★Make 2.
★2 Satz anfertigen.
★Faire 2 jeux.

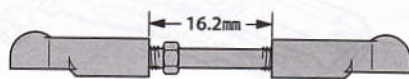

21

BC4 3×3mm イモネジ
Grub screw
Madenschraube
Vis pointeau
×2

BC15 2.6×22mm シャフト
Shaft
Achse
Axe
×2

BC17 ドライブシャフト
Drive shaft
Antriebswelle
Arbre d'entraînement
×2

BC18 ウレタンブッシュ
Urethane bushing
Urethan-Buchse
Bague polyuréthane
×1

BC19 2mm Oリング
O-ring
O-Ring
Joint torique
×2

フロントアクスル《R》
Front axle
Vorderachsen
Essieux avant

BC4 3×3mm

21 フロントアクスルの取り付け
Attaching front axles
Vorderachsen-Einbau
Fixation des essieux avant

フロントアッパーアーム
Front upper arms
Vorderer, oberer Lenker
Tirant avant

フロントアクスル《L》
Front axle
Vorderachsen
Essieux avant

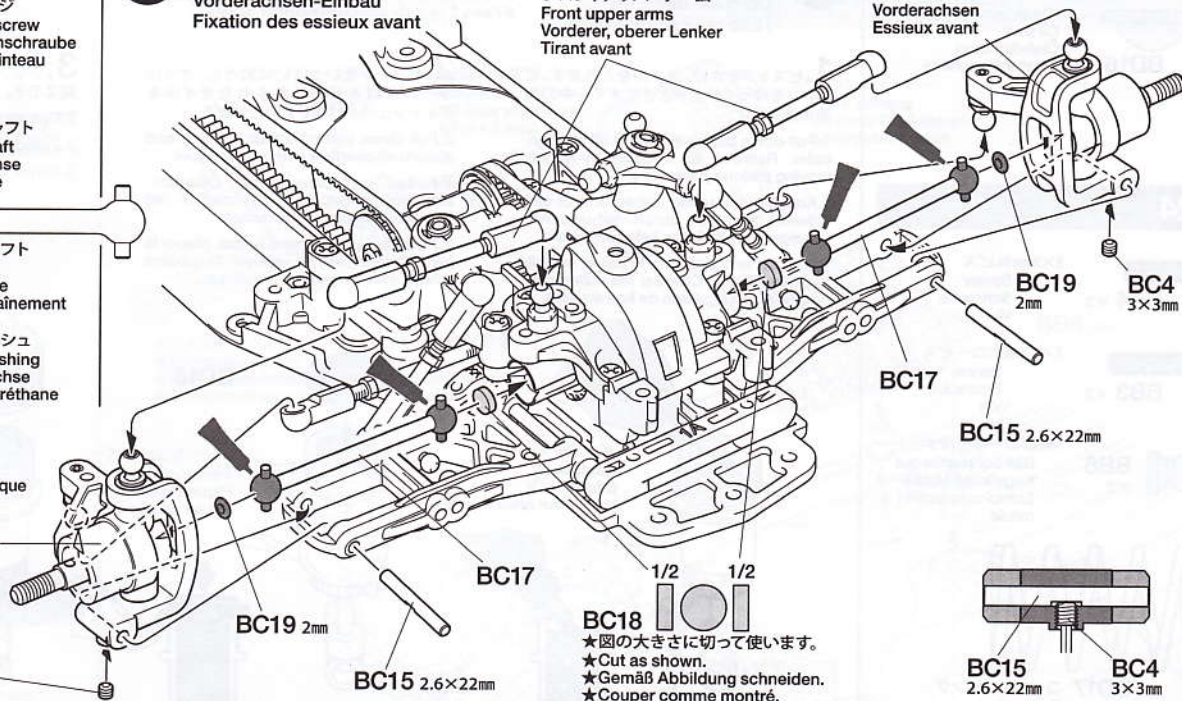

BC18 1/2 1/2
★図の大きさに切って使います。
★Cut as shown.
★Gemäß Abbildung schneiden.
★Couper comme montré.

BC15 2.6×22mm
BC4 3×3mm

D **22~35**
袋詰Dを使用します
BAG D / BEUTEL D / SACHET D

22

BD9 2mm Eリング
E-Ring
Circclip
×8

BC7 3×0.7mm スペース
Spacer
Distanzring
Entretoise
×2

BD12 49.6mm ピストンロッド
Piston rod
Kolbenstange
Axe de piston
×2

BD13 ピストンロッド
Piston rod
Kolbenstange
Axe de piston
×2

BD14 3mm Oリング (赤)
O-ring (red)
O-Ring (rot)
Joint torique (rouge)
×8

22 ダンパーの組み立て
Damper assembly
Zusammenbau des Stoßdämpfers
Assemblage des amortisseurs

《リヤ》
Rear
Hinten
Arrière
★2個作ります。
★Make 2.
★2 Satz anfertigen.
★Faire 2 jeux.

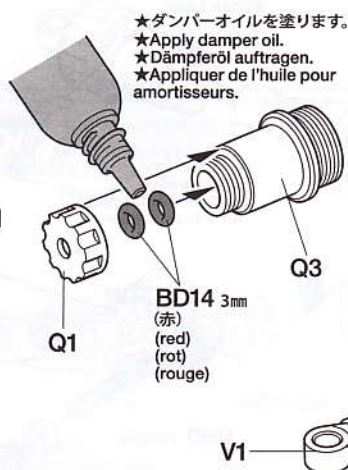

★ダンパーオイルを塗ります。
★Apply damper oil.
★Dämpferöl auftragen.
★Appliquer de l'huile pour amortisseurs.

★押し込みます。
★Snap on.
★Einschnappen.
★Insérer.

★キズをつけないように注意してください。
★Be careful not to damage piston rod.
★Vorsicht! Nicht die Kolbenstange beschädigen.
★Ne pas endommager l'axe de piston.

《フロント》
Front
Vorne
Avant
★2個作ります。
★Make 2.
★2 Satz anfertigen.
★Faire 2 jeux.

IFS
★STD仕様の組み立てはP21を参照してください。
★Refer to P21 for STD chassis assembly.
★Zum Zusammenbau des STD Chassis S.21 beachten.
★Se reporter à la page 21 pour l'assemblage du châssis STD.

NOTE

●本製品はオンロード走行専用シャーシです。
オフロードで走行した場合、砂や砂利等がRCメカに入ったり、ギヤや回転部、ベルトに詰まって走行不能になります。

●This chassis is intended for on-road driving.
If used for off-road driving, sand and/or debris may cause moving parts to malfunction.

●Dieses Chassis ist für Glattbahn-Fahrt ausgelegt.
Wird es zu Geländefahrten hergenommen, können Sand und/oder Steinchen ein Versagen der bewegten Teile verursachen.

●Ce châssis est conçu pour la piste.
Si utilisé en tout terrain, du sable ou des saletés peuvent causer un mauvais fonctionnement des pièces en mouvement.

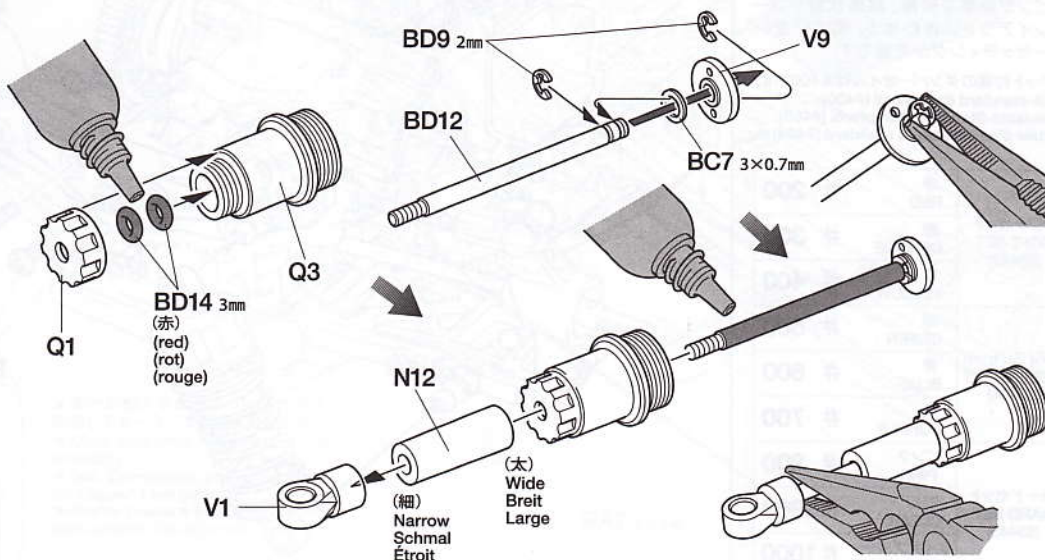

BD14 3mm (赤)
(red)
(rot)
(rouge)

V1 (細)
Narrow
Schmal
Étroit

N12 (太)
Wide
Breit
Large

23

オイルシール
Oil seal
Öabdichtung
Joint d'étanchéité

BD16 ×4

24

3×8mm丸ビス
Screw
Schraube
Vis

BA4 ×3

3×12mmホロービス
Screw
Schraube
Vis

BB3 ×2

5mmビロボールナット
Ball connector nut
Kugelpopf-Mutter
Ecrou-connecteur à rotule

BB6 ×2

BD17 コイルスプリング
Coil spring
Spiralfeder
Ressort hélicoïdal

BD17 ×2

OPTIONS

《OP.571 TRFダンパー》
53571 TRF Damper Set
(Fluorine Coated)

(フロントダンパー)
Front damper

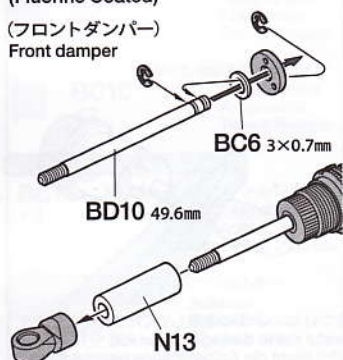

《ダンパーオイルのセッティング》
別売のタミヤシリコンダンパーオイルは、RCカーのオイルダンパー用に開発された高性能オイルです。温度が変化しても粘度変化が少なく、安定したダンピング効果を発揮。路面状態やコースレイアウトに合わせて、幅広いダンパーセッティングが可能です。

★キット付属のダンパーオイルは#400です。
★Kit-standard damper oil (#400).
★Bausatz-Standard Dämpferöl (#400).
★Huile d'amortisseurs standard (#400) du kit.

ソフトセット SOFT SET (53443)	赤 RED	# 200
	橙 ORANGE	# 300
	黄 YELLOW	# 400
ミディアムセット MEDIUM SET (53444)	緑 GREEN	# 500
	青 BLUE	# 600
	紫 PURPLE	# 700
ハードセット HARD SET (53445)	ピンク PINK	# 800
	クリアー CLEAR	# 900
	ライトブルー LIGHT BLUE	# 1000

23

ダンパーオイルの入れ方
Damper oil
Dämpfer-Öl
Huile pour amortisseurs

★フロント、リヤ各2個作ります。
★Make 2 each (front and rear).
★Je 2 Satz anfertigen (vorderen und hinteren).
★Faire 2 jeux de chaque (avant et arrière).

1.ピストンを下げ、オイルを入れます。ピストンをゆっくり上下させてオイル中の気泡を抜きます。

1.Pull down piston and pour oil into cylinder. Remove air bubbles by slowly moving piston up and down.
1.Kolben nach unten ziehen und Öl einfüllen. Luftblasen durch Auf- und Abbewegen des Kolbens herausdrücken.

1.Pousser le piston vers le bas et remplir le corps d'huile. Chasser les bulles d'air en déplaçant le piston de bas en haut.

2.ピストンをいっぱいにおろし、オイルシールをはめ込み、あふれたオイルをティッシュペーパーですいとります。

2.Pull down piston, attach oil seal and absorb oil overflow with tissue paper.
2.Kolben nach unten ziehen. Öabdichtung einstecken, überlaufendes Öl mit Papiertaschentuch abwischen.

2.Pousser le piston vers le bas, placer le joint d'étanchéité et essuyer l'excédent d'huile avec du papier essuie-tout.

3.シリンダーキャップをしめ込んで完了です。

3.Tighten cylinder cap.
3.Zylinder-Kappe aufschrauben.
3.Serrer le capuchon d'amortisseur.

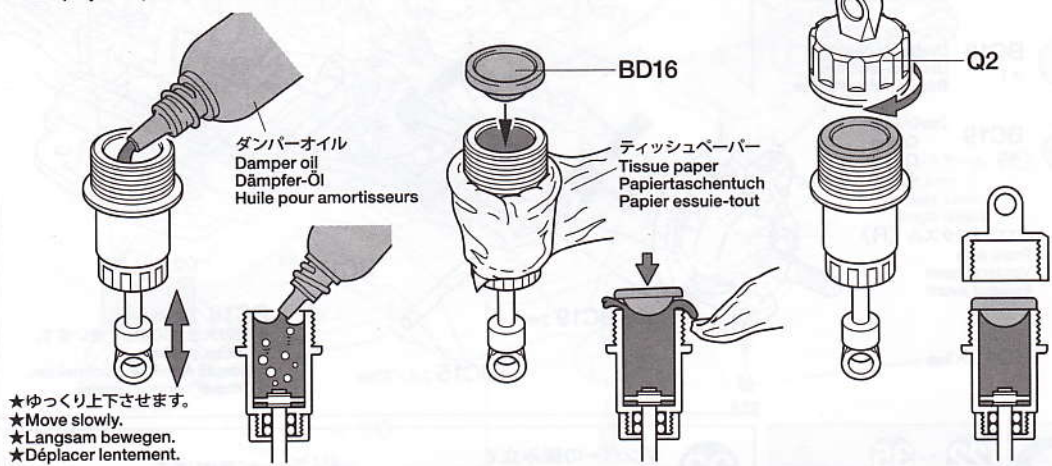

★ゆっくり上下させます。
★Move slowly.
★Langsam bewegen.
★Déplacer lentement.

24

リヤダンパーの取り付け
Attaching rear dampers
Einbau der hinteren Stoßdämpfer
Fixation des amortisseurs arrière

★2個作ります。
★Make 2.
★2 Satz anfertigen.
★Faire 2 jeux.

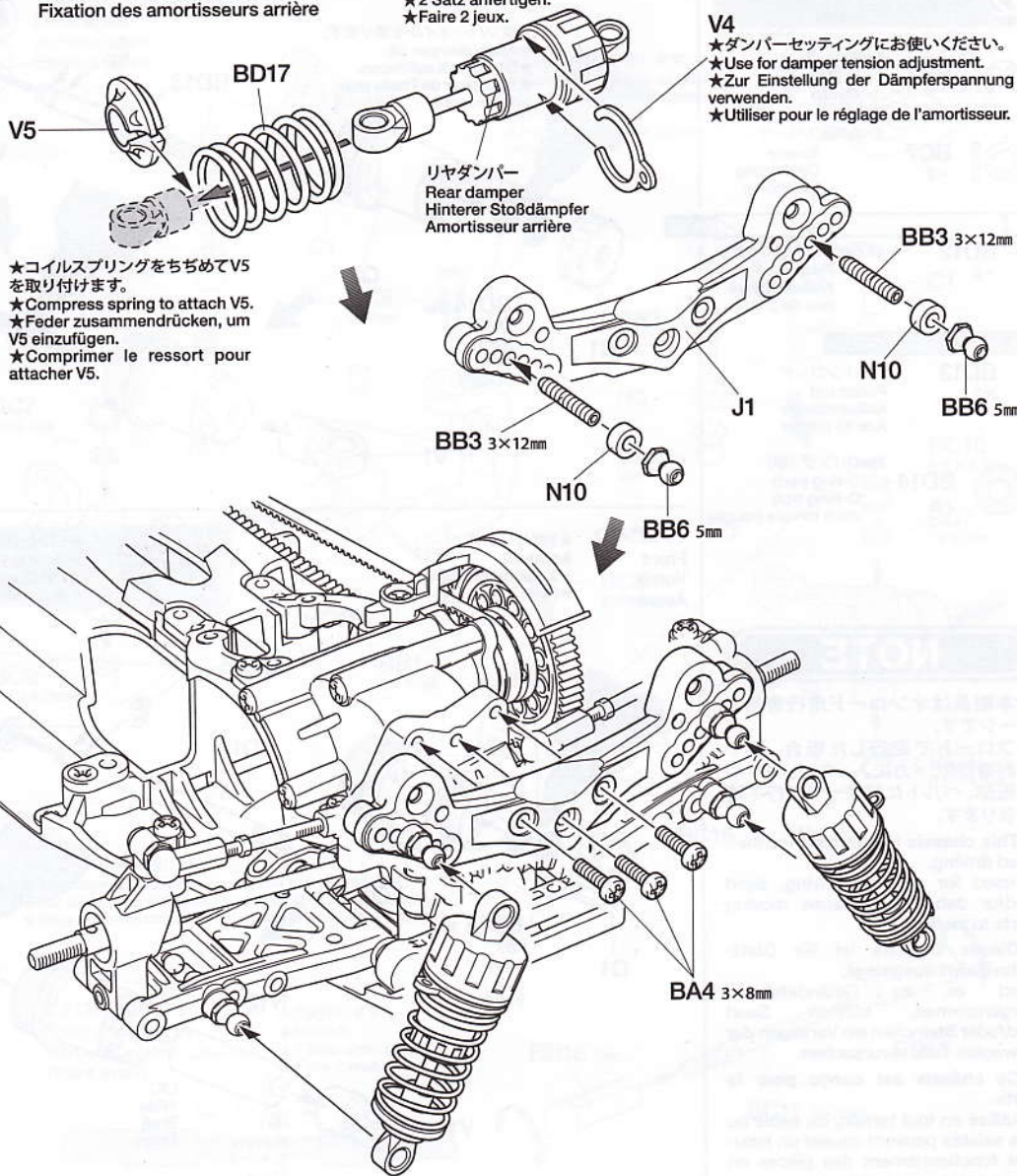

★コイルスプリングをちぢめてV5を取り付けます。
★Compress spring to attach V5.
★Feder zusammendrücken, um V5 einzufügen.
★Comprimer le ressort pour attacher V5.

V4
★ダンパーセッティングにお使いください。
★Use for damper tension adjustment.
★Zur Einstellung der Dämpferspannung verwenden.
★Utiliser pour le réglage de l'amortisseur.

25

- BA4** ×2 3×8mm丸ビス
Screw
Schraube
Vis
- BB6** ×2 5mmビローボールナット
Ball connector nut
Kugelkopf-Mutter
Ecrou-connecteur à rotule
- BD17** ×2 コイルスプリング
Coil spring
Spiralfeder
Ressort hélicoïdal

25

フロントダンパーの取り付け
Attaching front dampers
Einbau der vorderen Stoßdämpfer
Fixation des amortisseurs avant

IFS ★STD仕様の組み立てはP21を参照してください。
★Refer to P21 for STD chassis assembly.
★Zum Zusammenbau des STD Chassis S.21 beachten.
★Se reporter à la page 21 pour l'assemblage du châssis STD.

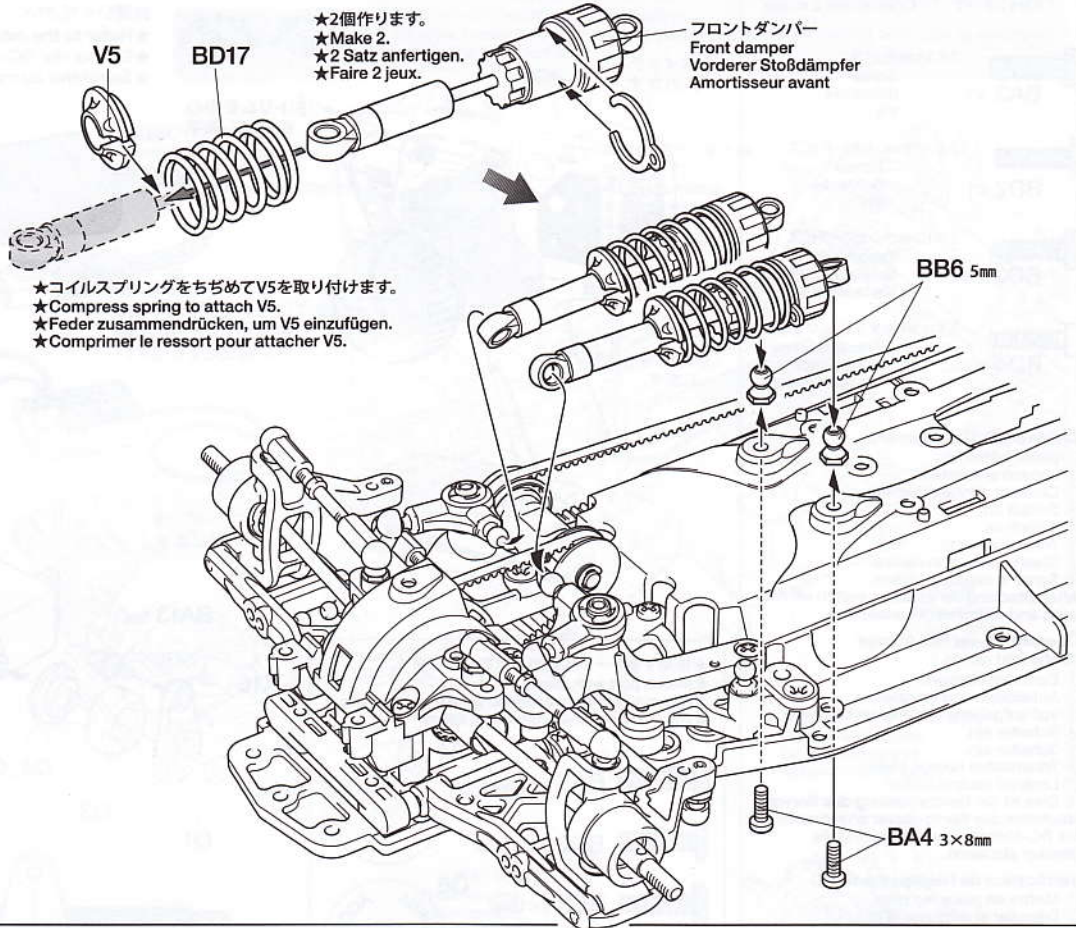

26

- BD1** ×1 3×15mm丸ビス
Screw
Schraube
Vis
- BA5** ×2 3×6mm丸ビス
Screw
Schraube
Vis
- BA7** ×1 3×8mm皿ビス
Screw
Schraube
Vis
- BC4** ×1 3×3mmイモネジ
Grub screw
Madenschraube
Vis pointeau
- BA12** ×1 3mmロックナット (薄)
Lock nut (thin)
Sicherungsmutter (dünn)
Ecrou de blocage (fin)
- BD6** ×1 3mmナット
Nut
Mutter
Ecrou
- BD7** ×1 3mmワッシャー (大)
Washer (large)
Beilagscheibe (groß)
Rondelle (grande)
- BB9** ×2 630メタル
Metal bearing
Metall-Lager
Palier en métal
- BB10** ×2 3×0.5mmスペーサー
Spacer
Distanzring
Entretoise
- BD18** ×1 23Tピニオンギヤ
23T Pinion gear
23Z Motorritzel
Pignon moteur 23 dents

26

モーターの取り付け
Attaching motor
Motor-Einbau
Fixation du moteur

★ベルトのたるみ調整
★Adjusting drive belt tension
★Einstellung der Spannung des Antriebsriemens
★Réglage de la tension de la courroie

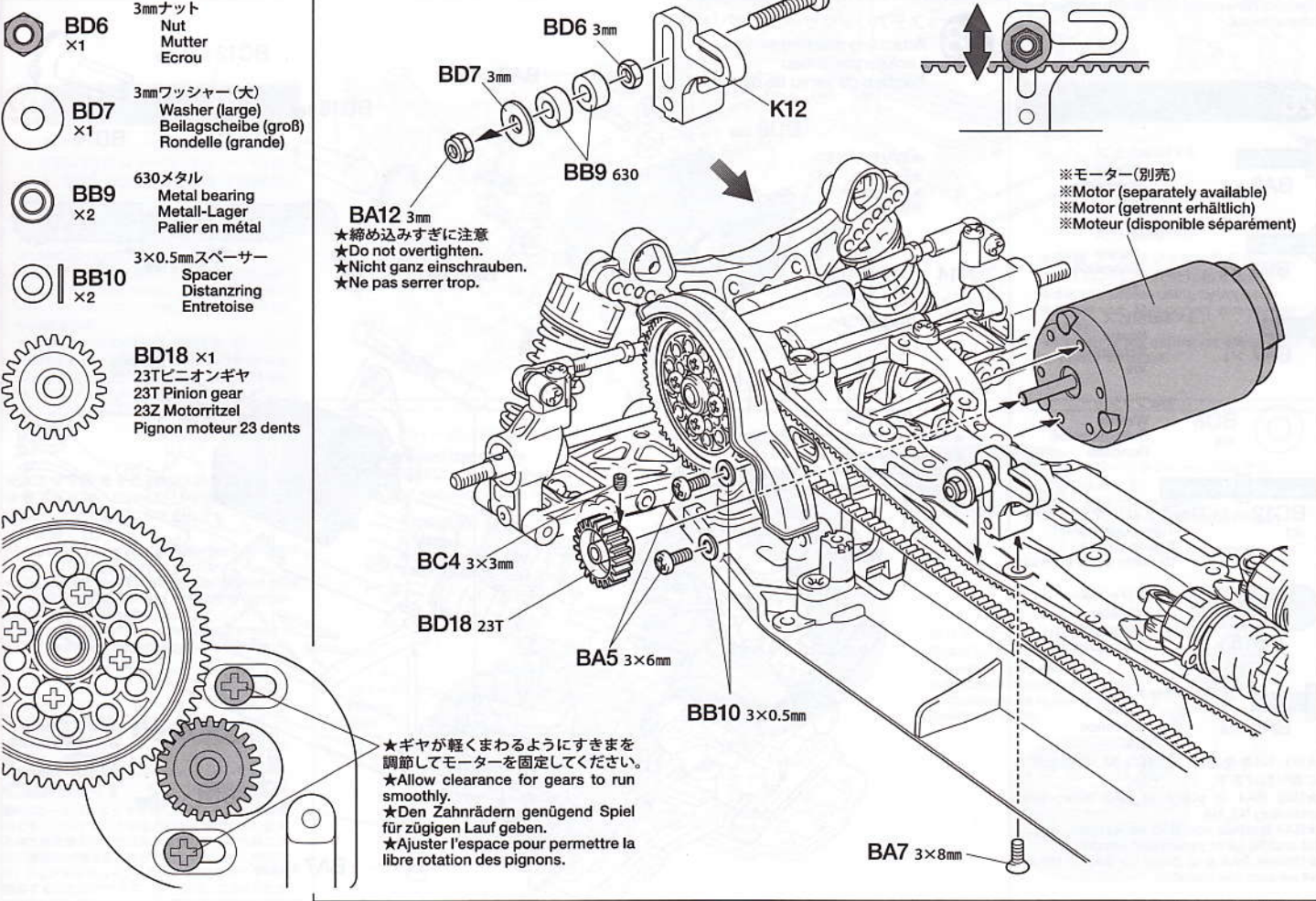

27 ラジオコントロールメカのチェック Checking R/C equipment Überprüfen der RC-Anlage Vérification de l'équipement R/C

★番号の順にチェックし、必ずサーボのニュートラルを確認して組み立ててください。
★Make sure the servo is in neutral prior to assembly.
★Servo vor dem Einbau in neutrale Stellung bringen.
★S'assurer que le servo est au neutre avant assemblage.

★ご使用のプロポセット付属の取扱説明書をよく読んでからお使いください。
★Refer to the manual included with R/C unit.
★Die bei der RC-Anlage enthaltene Anleitung beachten.
★Se référer au manual inclus avec l'équipement R/C.

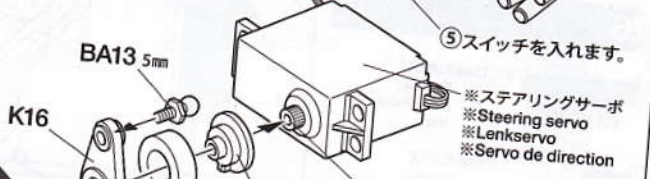
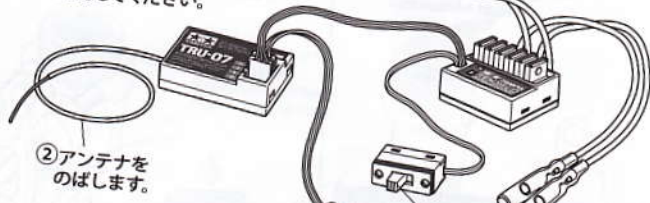
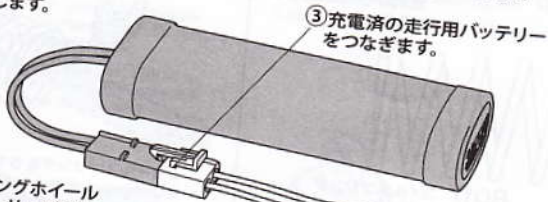

①電池をセットします。

⑦ステアリングホイールを動かし、サーボの動きを確認してください。

③充電済の走行用バッテリーをつなぎます。

②アンテナをのびします。

⑤スイッチを入れます。

⑧ステアリングホイールが中立位置のとき、とまっている場所がサーボのニュートラル位置です。

★サーボがニュートラルで図のように取り付けます。
★Attach as shown with servo in neutral.
★Wie angegeben Servo in Neutralstellung bringen.
★Monter comme indiqué avec le servo au neutre.

5mmピローボール
Ball connector
Kugelkopf
Connecteur à rotule
BA13 x1

3×10mm丸ビス
Screw
Schraube
Vis
BA3 x1

2.6×10mm/バインドビス
Screw
Schraube
Vis
BD2 x1

3×10mmタッピングビス
Tapping screw
Schneidschraube
Vis taraudeuse
BD3 x1

2.6×10mmタッピングビス
Tapping screw
Schneidschraube
Vis taraudeuse
BD4 x1

Checking R/C equipment

- 1 Install batteries.
- 2 Loosen and extend.
- 3 Connect charged battery.
- 4 Switch on.
- 5 Switch on.
- 6 Trims in neutral.
- 7 Steering wheel in neutral.
- 8 Servo in neutral position.

Überprüfen der RC-Anlage (Siehe Bild rechts.)

- 1 Batterien einlegen.
 - 2 Aufwickeln und langziehen.
 - 3 Voll aufgeladenen Akku verbinden.
 - 4 Schalter ein.
 - 5 Schalter ein.
 - 6 Trimmhebel neutral stellen.
 - 7 Lenkrad neutral stellen.
 - 8 Dies ist die Neutralstellung des Servos.
- Nachdem der Servo-Saver angebracht ist, die RC-Einheit ausschalten und die Stecker abziehen.

Vérification de l'équipement R/C

- 1 Mettre en place les piles.
 - 2 Dérouler et déployer le fil.
 - 3 Charger complètement la batterie.
 - 4 Mettre en marche.
 - 5 Mettre en marche.
 - 6 Placer les trims au neutre.
 - 7 Le volant de direction au neutre.
 - 8 Le servo au neutre.
- Après installation du sauve-servo, éteindre l'ensemble R/C et débrancher les connecteurs.

★使用するサーボに合わせて取り付けます。
★Match part with servo.
★Den zum Servo passenden Sockel aussuchen.
★Utiliser une pièce adaptée au servo.

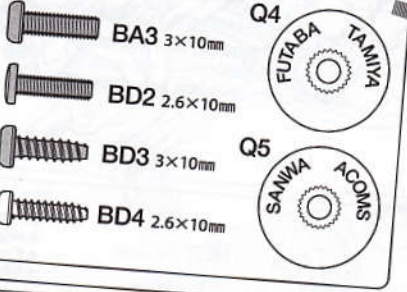

28 ステアリングサーボの取り付け Attaching steering servo Lenkservo-Einbau Fixation du servo de direction

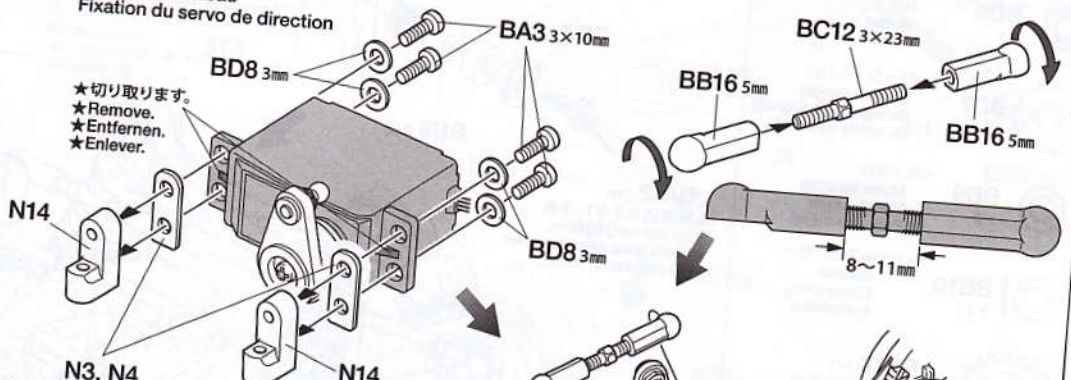

★切り取ります。
★Remove.
★Entfernen.
★Enlever.

★サーボの大きさに合わせて取り付けてください。
★Attach according to servo size.
★Entsprechend der Servogröße einbauen.
★Fixer en fonction de la taille du servo.

3×10mm丸ビス
Screw
Schraube
Vis
BA3 x4

3×10mm皿ビス
Screw
Schraube
Vis
BB1 x2

3×8mm皿ビス
Screw
Schraube
Vis
BA7 x1

3mmワッシャー
Washer
Beilagscheibe
Rondelle
BD8 x4

3×23mmターンバックルシャフト
Turn-buckle shaft
Spann-Achse
Biellette à pas inversés
BC12 x1

5mmアジャスター
Adjuster
Einstellstück
Chape à rotule
BB16 x2

3×8mm丸ビス
Screw
Schraube
Vis
BA4 x4

★N3, N4を使わないときに、BA3の換わり
に取付けます。
★Use BA4 in place of BA3 when not
attaching N3, N4.
★BA4 anstelle von BA3 verwenden, wenn
N3 und N4 nicht verwendet werden.
★Utiliser BA4 à la place de BA3 si N3 et
N4 ne sont pas installés.

29

3×8mm皿ビス
Screw
Schraube
Vis

BA7 ×2

★メカの各コネクターの接続はメカに付属の説明書を良くお読みください。
★For connecting R/C units, refer also to the instructions supplied with units.
★Zum Anschließen der RC-Einheiten auch die den Einheiten beiliegenden Anleitungen beachten.
★Pour installer l'ensemble RC, consulter également ses instructions spécifiques.



★モーターへの配線は+ (プラス) と+ (プラス)、- (マイナス) と- (マイナス) をつなぎます。
★For motor cables, connect (+) to (+) and (-) to (-).
★Bei den Motorkabeln (+) mit (+) und (-) mit (-) verbinden.
★Pour les câbles moteur, connecter (+) avec (+) et (-) avec (-).

アンテナキャップ
Antenna cap
Antennenkappe
Capuchon d'antenne

BD19 ×1

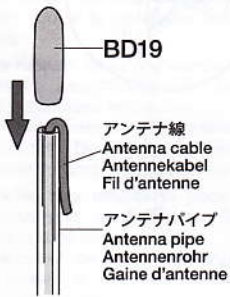

30

★ボディ付きシャーシキットの場合には、ホイールの形状が異なる場合があります。
★Wheels included in chassis w/body kit may differ from drawings shown at right.
★Die im Fahrgestell-Bausatz mit Karosserie enthaltenen Räder können von der rechts gezeigten Abbildung abweichen.
★Les roues incluses dans le kit avec carrosserie peuvent être différentes de celles montrées sur les dessins de droite.

★タイヤを接着する前には必ずゴムタイヤ接着プライマー(OP.417)、中性洗剤で油分をおとしてください。タイヤとホイールがしっかりと接着できます。
★Wipe tire surface with detergent or 53417 Rubber Tire Application Primer.
★Die Reifenoberfläche mit Spülmittel oder mit 53417 Grundierung für Gummireifen-Anwendungen abwaschen.
★Nettoyer les pneus avec un détergent ou 53417 Rubber Tire Application Primer.



TAMIYA CA CEMENT (ゴムタイヤ用) タミヤ瞬間接着剤
●RCカーのゴムタイヤ専用開発された瞬間接着剤です。コーナリング中などのタイヤの変形に耐える強力な接着力はもちろん、粘度が低いため組立て時に接着剤が隅々まで行きわたりやすいのも特徴です。5gアルミチューブ入りで、約20本のタイヤを接着することができます。マイクロノズル2本付き

29

RCメカの搭載例
Attaching R/C unit
Einbau der RC-Einheit
Installation de l'ensemble R/C

★RCメカの搭載方法は基本的には自由です。駆動ベルトに配線等が当たらないように注意して取り付けてください。
★Install R/C unit in desired position. Position R/C unit so as not to contact with drive belts.
★Die RC-Einheit an gewünschter Stelle einbauen. Die RC-Einheit so anbringen, dass die Antriebsriemen nicht an ihr streifen.
★Installer l'ensemble R/C dans la position choisie en veillant à ne pas le mettre en contact avec les courroies.

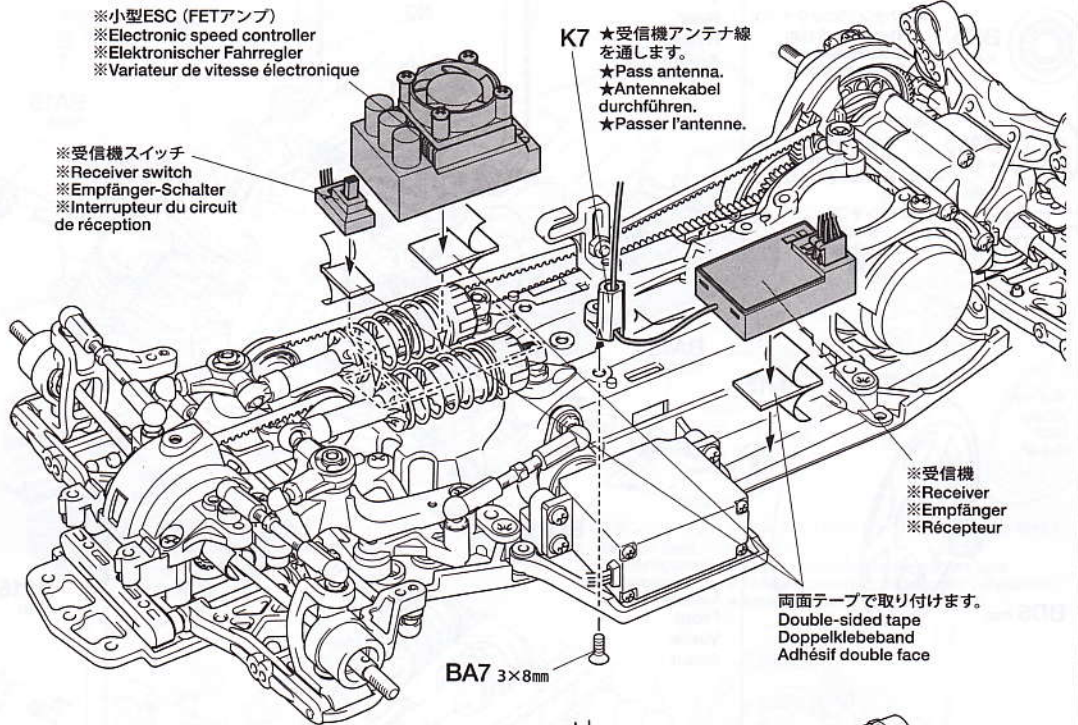

※小型ESC (FETアンプ)
※Electronic speed controller
※Elektronischer Fahrregler
※Variateur de vitesse électronique

※受信機スイッチ
※Receiver switch
※Empfänger-Schalter
※Interrupteur du circuit de réception

K7 ★受信機アンテナ線を通します。
★Pass antenna.
★Antennekabel durchführen.
★Passer l'antenne.

※受信機
※Receiver
※Empfänger
※Récepteur

両面テープで取り付けます。
Double-sided tape
Doppelklebeband
Adhésif double face

BA7 3×8mm

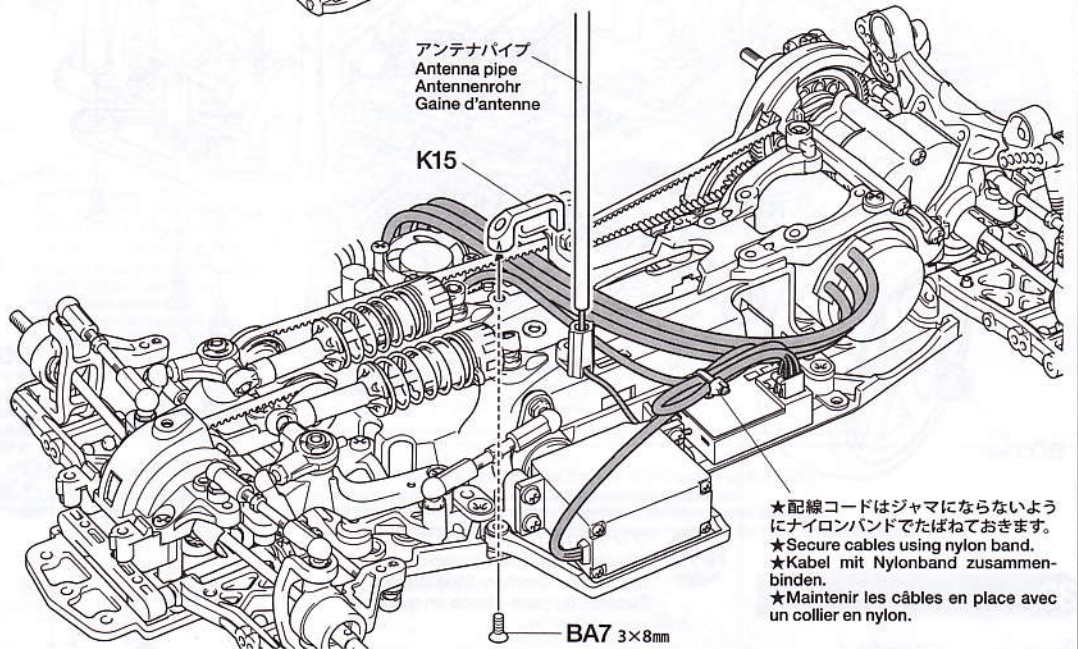

アンテナパイプ
Antenna pipe
Antennenrohr
Gaine d'antenne

K15

★配線コードはジャマにならないようにナイロンバンドでたばねておきます。
★Secure cables using nylon band.
★Kabel mit Nylonband zusammenbinden.
★Maintenir les câbles en place avec un collier en nylon.

BA7 3×8mm

30

ホイールの組み立て
Wheel assembly
Rad-Zusammenbau
Assemblage des roues

★4個作ります。
★Make 4.
★4 Satz anfertigen.
★Faire 4 jeux.

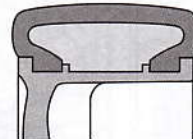

★タイヤをホイールのみぞにはめます。
★Fit into grooves.
★Reifen richtig in die Felgen eindrücken.
★Insérer dans les rainures.

ホイール
Wheel
Rad
Roue

タイヤ
Tire
Reifen
Pneu

★タイヤとホイールの間に瞬間接着剤をながし込んで接着します。
★Apply instant cement.
★Sekundenkleber auftragen.
★Appliquer de la colle rapide (cyanoacrylate).



31

BB1 ×5
3×10mm 皿ビス
Screw
Schraube
Vis

BA7 ×2
3×8mm 皿ビス
Screw
Schraube
Vis

BD5 ×4
4mm フランジロックナット
Flange lock nut
Sicherungsmutter
Ecrou nylonstop à flasque

BA15 ×4
1050ベアリング
Ball bearing
Kugellager
Roulement à billes

BD11 ×4
2×9.8mm シャフト
Shaft
Achse

31 ホイールの取り付け
Attaching wheels
Einbau der Räder
Fixation des roues

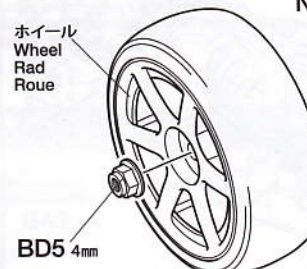
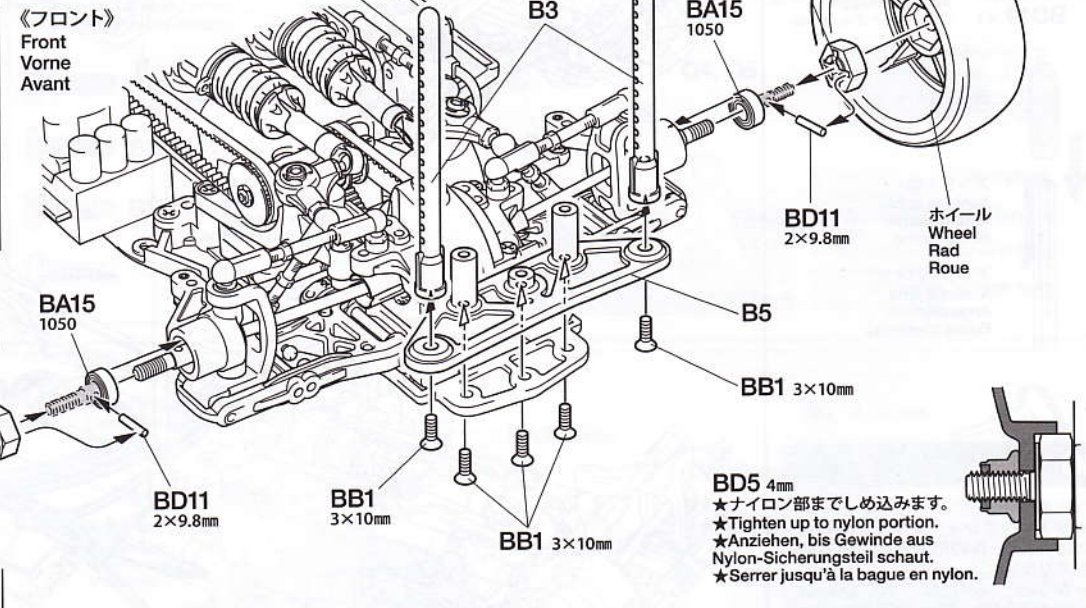
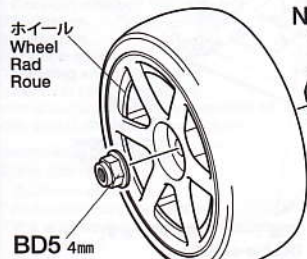
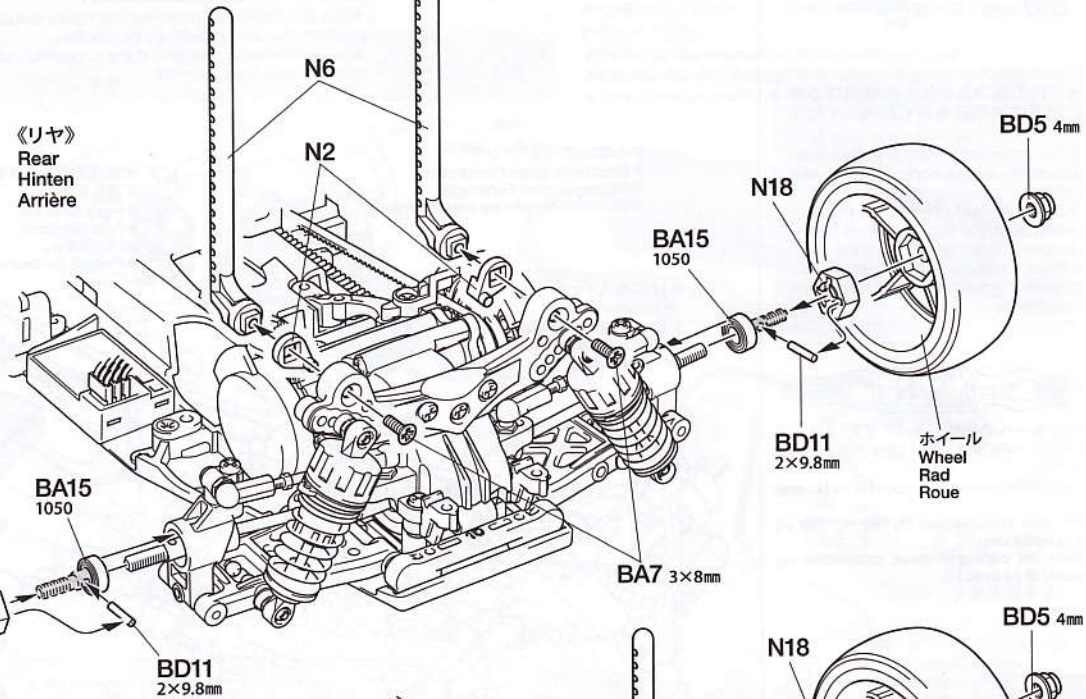

BD5 4mm
★ナイロン部まで締め込みます。
★Tighten up to nylon portion.
★Anziehen, bis Gewinde aus Nylon-Sicherungsteil schaut.
★Serrer jusqu'à la bague en nylon.

32

BA3 ×2
3×10mm 丸ビス
Screw
Schraube
Vis

32 ウレタンバンパーの取り付け
Attaching urethane bumper
Einbau der Urethan-Stoßfänger
Fixation du pare-chocs en mousse

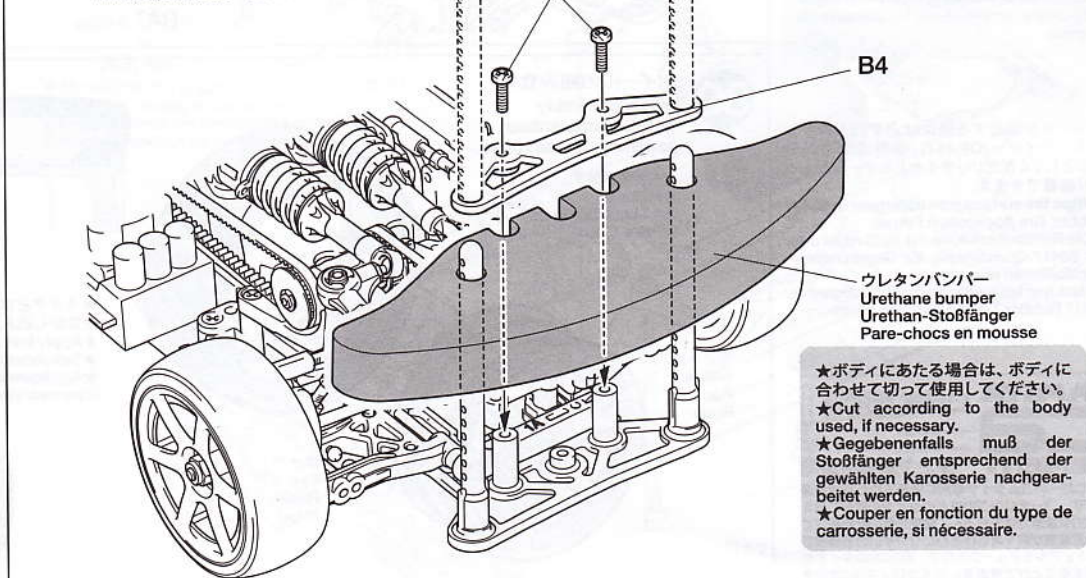

★ボディにあたる場合は、ボディに合わせて切って使用してください。
★Cut according to the body used, if necessary.
★Gegebenenfalls muß der Stoßfänger entsprechend der gewählten Karosserie nachgearbeitet werden.
★Couper en fonction du type de carrosserie, si nécessaire.

《予備パーツ》

Spare parts
Ersatzteile
Pièces détachées



★組み立てで余ったスペーサーやワッシャー等の部品は車高調整や部品のガタ取りなどのセッティングや予備パーツとしてご利用ください。

★Use extra spacers and washers to adjust ground clearance and for maintenance or use as spare parts.

★Die zusätzlichen Distanzstücke und Beilagscheiben zur Einstellung der Bodenfreiheit und zur Wartung oder als Ersatzteile verwenden.

★Utiliser des entretoises et rondelles supplémentaires pour régler la garde au sol ou les conserver comme pièces détachées pour la maintenance.

33

- 
BA7 ×4
 3×8mm皿ビス
 Screw
 Schraube
 Vis
- 
BD15
 ×4
 2.3mm Oリング
 O-ring
 O-Ring
 Joint torique

注意してください。
CAUTION
VORSICHT
PRECAUTIONS

★被覆の破れたバッテリーは使用しないでください。ショート危険があります。
 ★連続走行はモーターを傷めます。バッテリー1本分走行させたら、モーターを休ませましょう。



★Do not use the battery with damaged battery cell cover. It may cause short circuiting.
 ★Avoid continuous running. Allow the motor to cool after each battery run.

★Keinen Akku verwenden, dessen Hülle beschädigt ist. Es könnte Kurzschluss entstehen.

★Permanentes Motoreinsatz vermeiden. Den Motor möglichst nach jedem Fahrbetrieb abkühlen lassen.

★Ne pas utiliser le pack avec un couvercle endommagé. Il y a un risque de court-circuit.

★Eviter de rouler continuellement. Laisser le moteur refroidir après chaque accu.

33

走行用バッテリーの搭載
 Installing battery pack
 Einlegen des Akkupacks
 Installation du pack d'accus

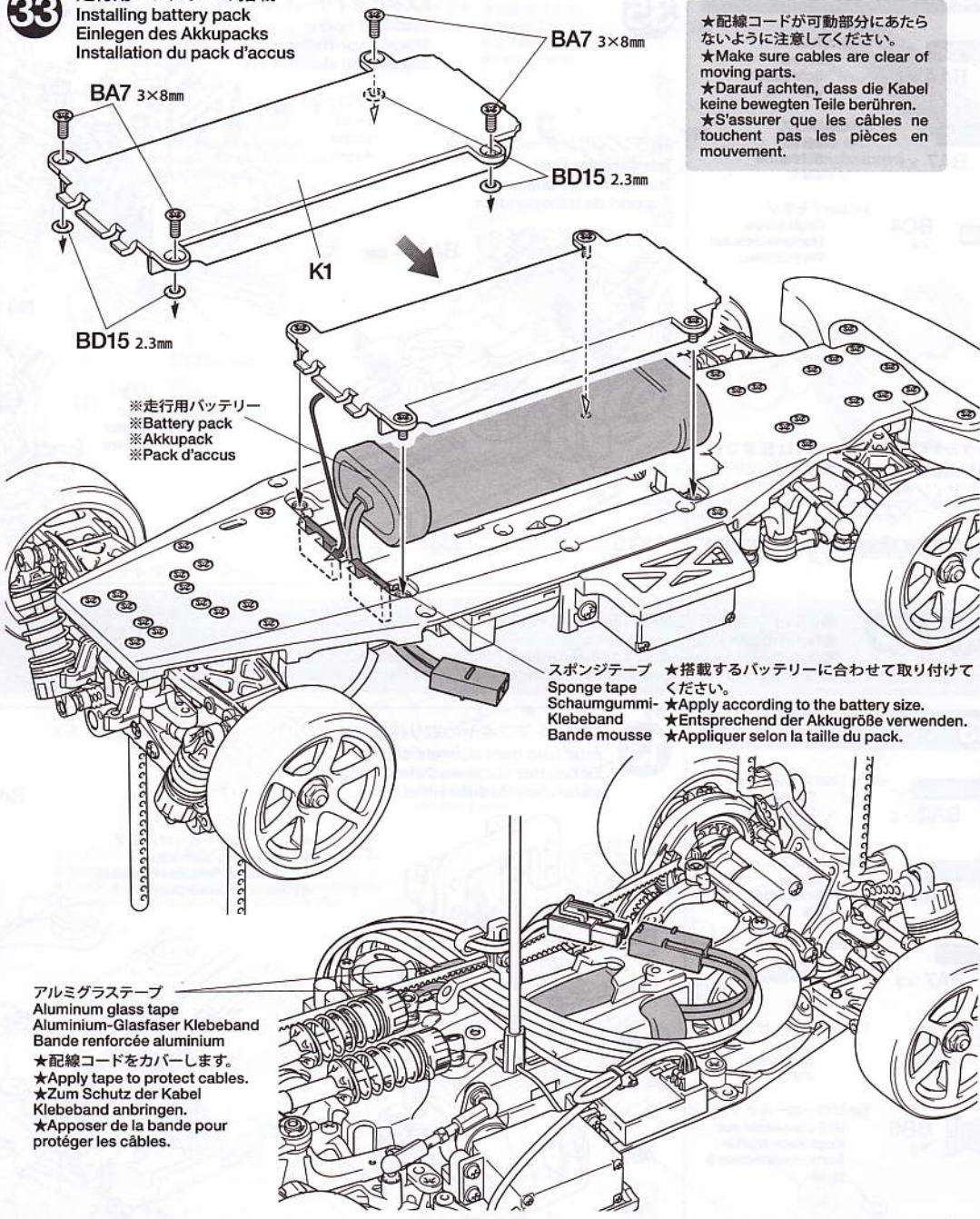

★配線コードが可動部分にあたらぬように注意してください。
 ★Make sure cables are clear of moving parts.
 ★Darauf achten, dass die Kabel keine bewegten Teile berühren.
 ★S'assurer que les câbles ne touchent pas les pièces en mouvement.

※走行用バッテリー
 ※Battery pack
 ※Akkupack
 ※Pack d'accus

スポンジテープ ★搭載するバッテリーに合わせて取り付けてください。
 Sponge tape ★Apply according to the battery size.
 Schaumgummi- Klebeband ★Entsprechend der Akkugröße verwenden.
 Bande mousse ★Appliquer selon la taille du pack.

アルミガラステープ
 Aluminium glass tape
 Aluminium-Glasfaser Klebeband
 Bande renforcée aluminium
 ★配線コードをカバーします。
 ★Apply tape to protect cables.
 ★Zum Schutz der Kabel Klebeband anbringen.
 ★Appliquer de la bande pour protéger les câbles.

34

《リヤ》
 Rear
 Hinten
 Arrière

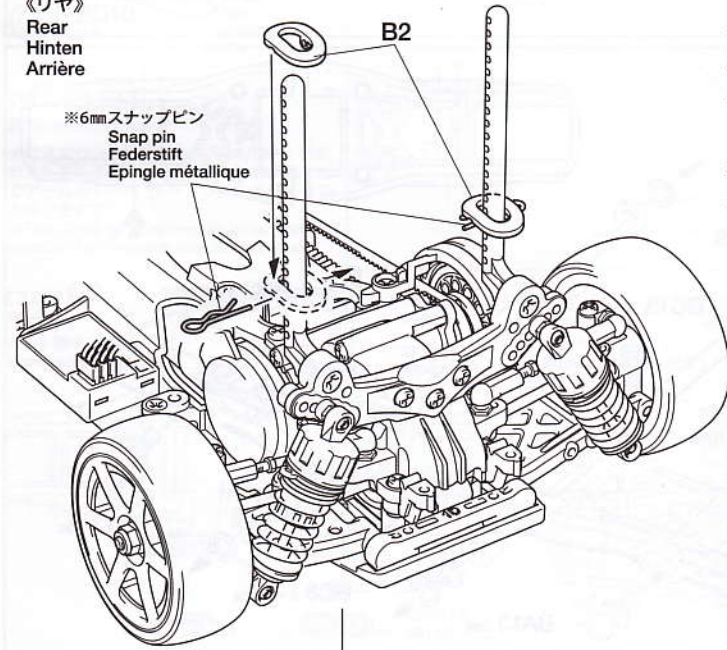

※6mm スナップピン
 Snap pin
 Federstift
 Epingle métallique

34

ボディの取り付け
 Attaching body
 Aufsetzen der Karosserie
 Fixation de la carrosserie

★取り付けるボディに合わせて6mmスナップピンの位置を決めてください。
 ★Determine the position of snap pins according to body.
 ★Die Position der Federstifte entsprechend der Karosserie festlegen.
 ★Déterminer l'emplacement des épingles en fonction du type de carrosserie.

《フロント》
 Front
 Vorne
 Avant

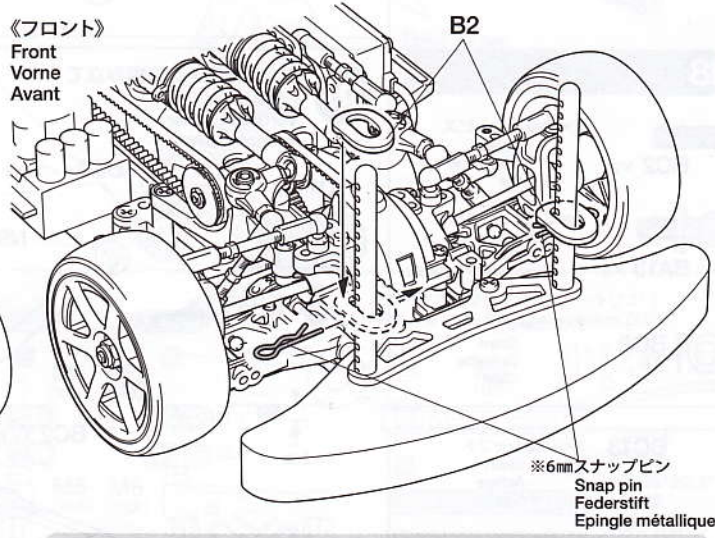

※6mm スナップピン
 Snap pin
 Federstift
 Epingle métallique

●ボディの切り取り、穴開けはシャーシに合わせて行ってください。
 ●Trim and make holes on the body while adjusting with chassis.
 ●Zuschneiden und in Abstimmung mit dem Chassis Löcher bohren.
 ●Découper et percer des trous dans la carrosserie en l'ajustant sur le chassis.

35

-  3×8mm丸ビス
Screw Schraube Vis
BA4 ×4
-  3×8mm皿ビス
Screw Schraube Vis
BA7 ×1
-  3×3mmイモネジ
Grub screw Madenschraube Vis pointeau
BC4 ×4

●タミヤのホームページには豊富な情報が満載です。ぜひご覧ください。
タミヤインターネット
ホームページアドレス

www.tamiya.com

35

《スタビライザーホルダー》
Stabilizer holder
Stabilisator-Halter
Support du stabilisateur

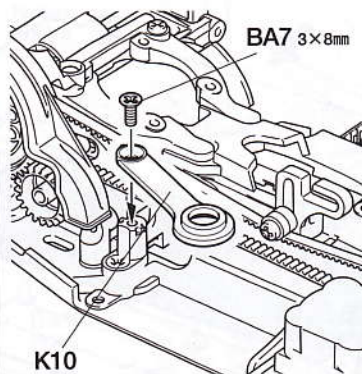

《スタビライザーホルダー》
Stabilizer holder
Stabilisator-Halter
Support du stabilisateur

(フロント)
Front
Vorne
Avant

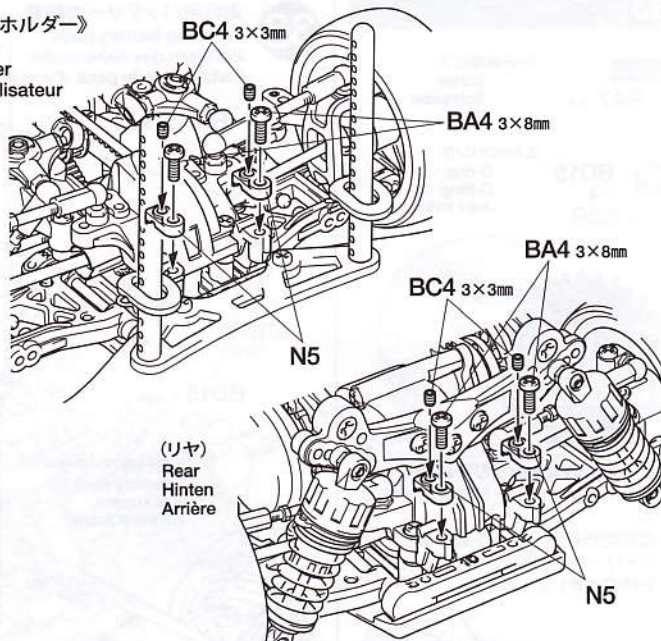





(リヤ)
Rear
Hinten
Arrière

STD

- IFS (インボード) 仕様の組み立てに換えて組み立ててください。
- Refer to these Steps for STD chassis assembly.
- Zum Zusammenbau des STD Chassis diese Baustufen beachten.
- Se reporter à ces étapes pour l'assemblage du châssis STD.

13

-  3×10mm丸ビス
Screw Schraube Vis
BA3 ×2
-  3×8mm丸ビス
Screw Schraube Vis
BA4 ×2
-  3×8mm皿ビス
Screw Schraube Vis
BA7 ×3
-  3×12mmホロービス
Screw Schraube Vis
BB3 ×2
-  5mmビローボールナット
Ball connector nut Kugelkopf-Mutter Ecrou-connecteur à rotule
BB6 ×2

13



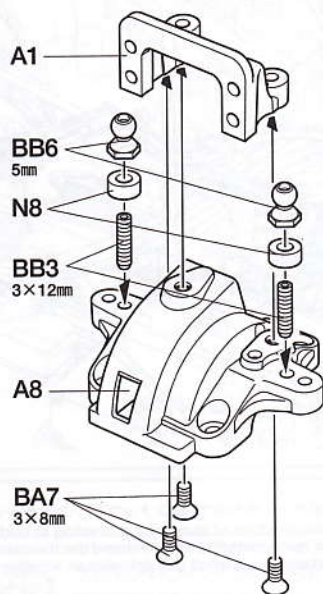

フロントデフギヤの取り付け
Attaching front differential gear
Einbau des vorderen Differentialgetriebes
Installation du différentiel avant

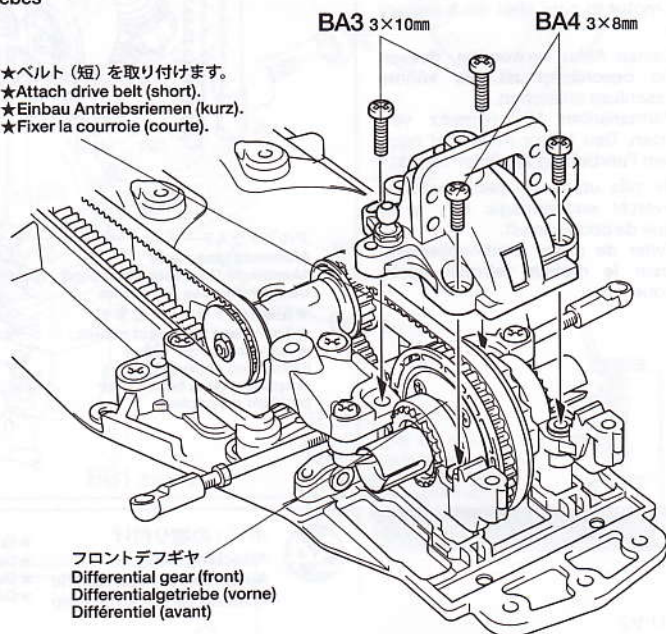

- ★ベルト (短) を取り付けます。
★Attach drive belt (short).
- ★Einbau Antriebsriemen (kurz).
- ★Fixer la courroie (courte).



18

-  3×10mmホロービス
Screw Schraube Vis
BC2 ×2
-  5mmビローボール
Ball connector Kugelkopf Connecteur à rotule
BA13 ×2
-  3×0.3mmシム
Shim Scheibe Cale
BC8 ×6
-  3×46mmシャフト
Shaft Achse Axe
BC13 ×2

18

フロントアームの組み立て
Front arms
Vordere Lenker
Triangles avant

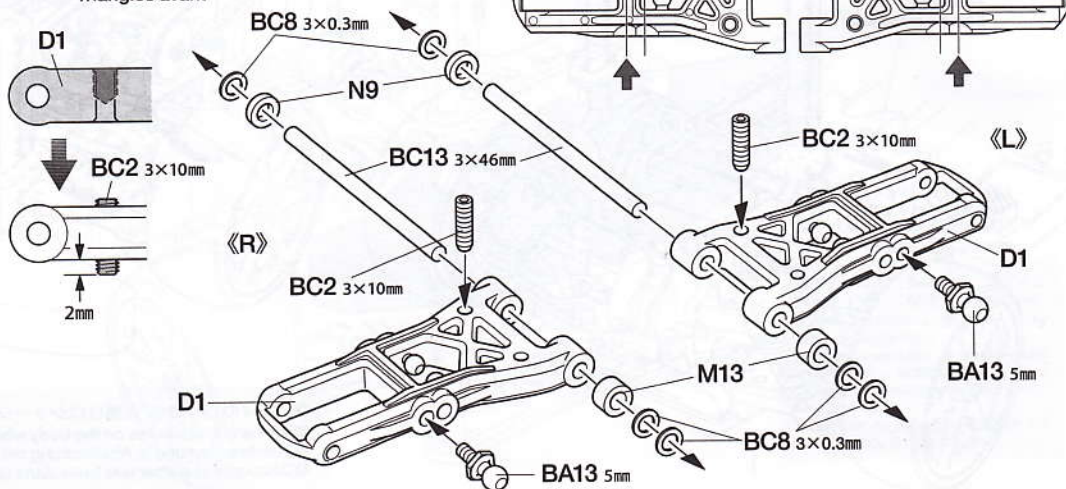

タミヤカタログ

スケールモデルを中心に掲載したタミヤカタログは年に一回発行されています。ご希望の方は模型店でおたずねください。

22

- BD9 2mm Eリング
×4 E-Ring
Circlip
- BD13 ×2 ピストンロッド
Piston rod
Kolbenstange
Axe de piston
- BD14 3mm Oリング (赤)
×4 O-ring (red)
O-Ring (rot)
Joint torique (rouge)

25

- BA4 ×4 3×8mm 丸ビス
Screw
Schraube
Vis
- BA13 ×2 5mm ビローボール
Ball connector
Kugelkopf
Connecteur à rotule
- BD17 ×2 コイルスプリング
Coil spring
Spiralfeder
Ressort hélicoïdal

OPTIONS

- 《ベルトテンショナー》
Belt Tensioner
- BC6 3×0.7mm ※630ベアリング
Ball bearing
 - BD6 3mm
 - BD9 3×0.2mm
 - BD1 3×15mm
 - BA12 3mm
 - K12
 - BC7 ×1 3×0.7mm スペーサー
Spacer
Distanzring
Entretoise
 - BD10 ×2 3×0.2mm シム
Shim
Scheibe
Cale

- 《サスマウント》
Suspension mount
- ★サスマウント (M5とM6、M8とM9) を左右入れ替える、又は、OPパーツに換えることでアームのトー角 (トーイン) を変更することができます。
 - ★Toe-angle of suspension arms can be adjusted by changing suspension mount.

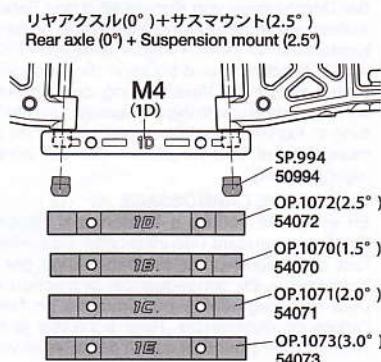
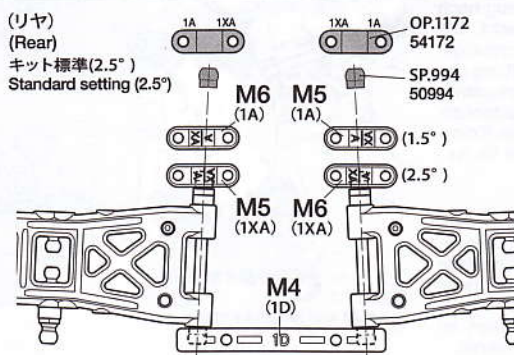
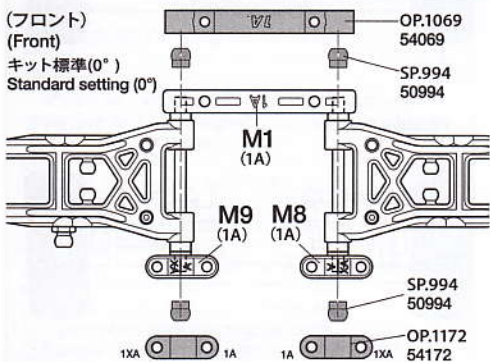

22

ダンパーの組み立て
Damper assembly
Zusammenbau des Stoßdämpfers
Assemblage des amortisseurs

《フロント》
Front
Vorne
Avant

★2個作ります。
★Make 2.
★2 Satz anfertigen.
★Faire 2 jeux.

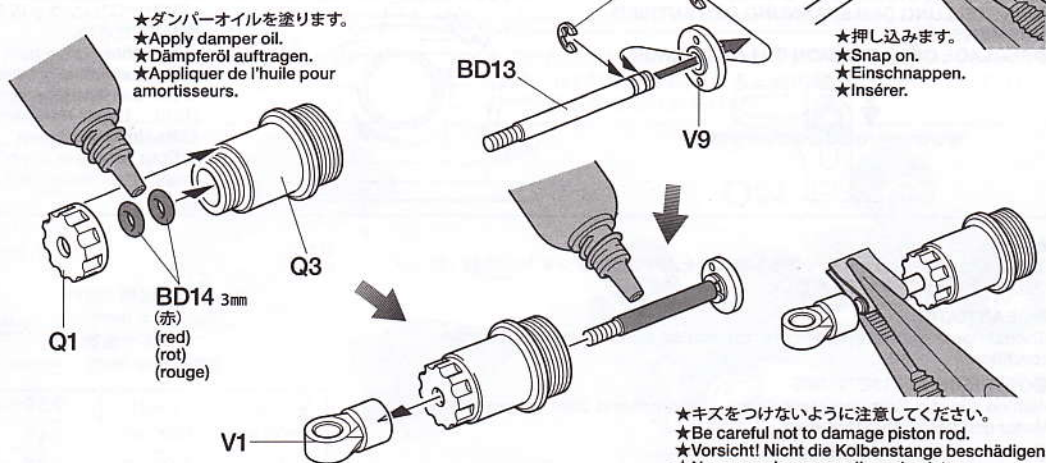

25

フロントダンパーの取り付け
Attaching front dampers
Einbau der vorderen Stoßdämpfer
Fixation des amortisseurs avant

フロントダンパー
Front damper
Vorderer Stoßdämpfer
Amortisseur avant

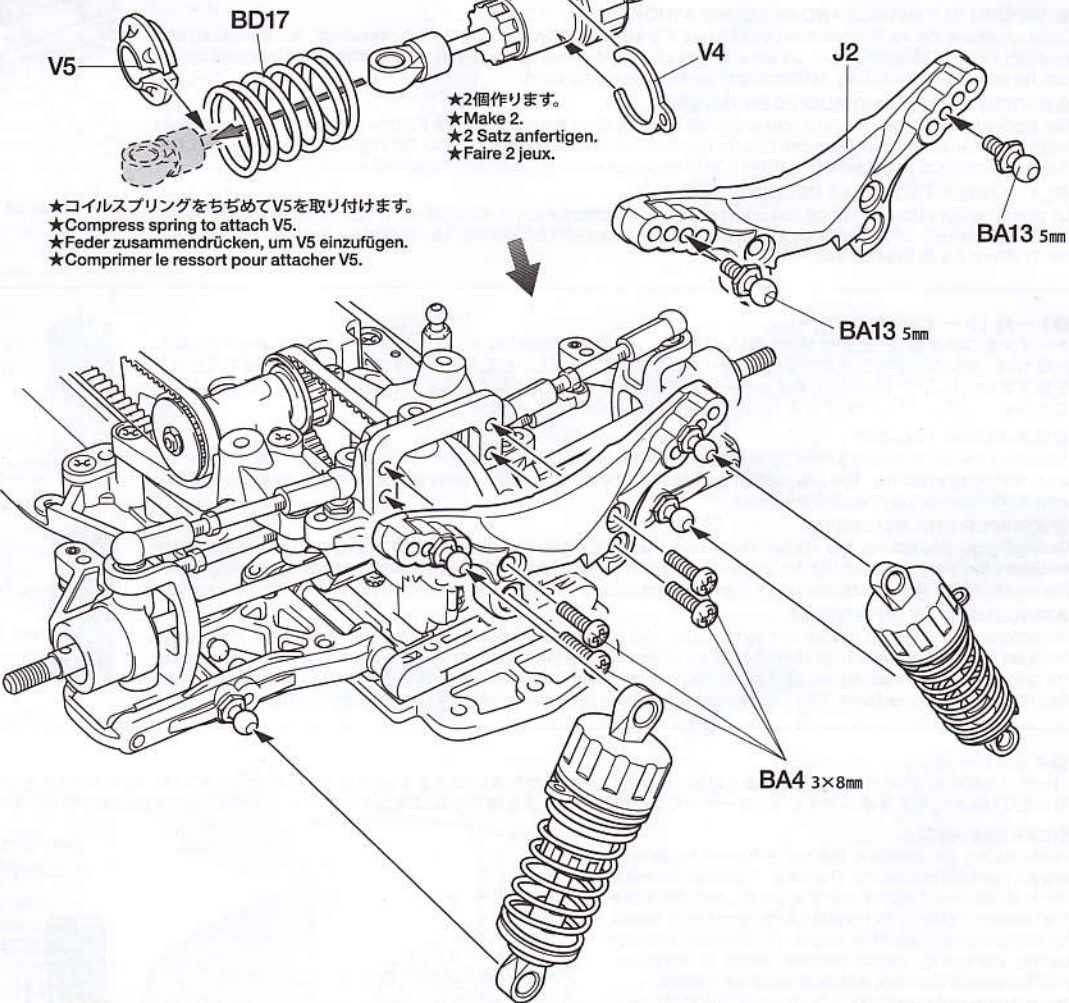

Setting-up

●ベルトのたるみ調整

●ADJUSTING DRIVE BELT TENSION

●EINSTELLUNG DER SPANNUNG DES ANTRIEBS-RIEMENS

●RÉGLAGE DE LA TENSION DE LA COURROIE

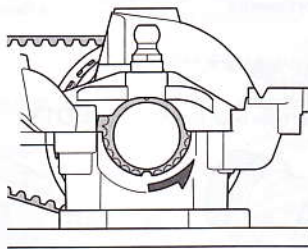
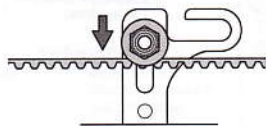

★ベルトがたるみ、歯とびするようでしたらバルクヘッドのN16 (1510ベアリングホルダー) の取り付け位置を外側にずらして調整してください。

★To tighten drive belt, position N16 joint (1510 bearing holder) away from initial groove.

★Um den Antriebsriemen zu spannen, das Exzenterstück N16 (1510 Lager-Halterung) gegenüber der ursprünglichen Einrastung verstellen.

★Pour tendre la courroie, orienter le support excentrique N16 (support de roulement 1510) à l'écart de la rainure initiale.

●ギヤ比

搭載するモーター、コースレイアウト等に合わせて、ピニオンギヤの歯数 (ギヤ比) をセッティングしてください。

●GEAR RATIO

Choose gear ratio according to the motor used or running surface condition.

●GETRIEBEÜBERSETZUNG

Wählen Sie die Getriebeübersetzung entsprechend dem eingesetzten Motor und dem Fahrbahnbelag.

●RAPPORT DE PIGNONNERIE

Choisir le rapport de pignonnerie en fonction du moteur ou du type de piste.

計算式
Formula

$$\left(\frac{\text{スーパーギヤ歯数 (68T)}}{\text{ピニオンギヤ歯数}} \times 2.17 \right) : 1$$

★ピニオンギヤは市販の06モジュールギヤを使用してください。
★Use 06 module pinion gear.

(キット標準) 68Tスーパーギヤ
Spur gear

ピニオン Pinion gear	ギヤ比 Gear ratio	23T	6.41 : 1	27T	5.46 : 1
		24T	6.14 : 1	28T	5.26 : 1
		21T	7.02 : 1	25T	5.89 : 1
		22T	6.70 : 1	26T	5.67 : 1
				29T	5.08 : 1
				30T	4.91 : 1

●車高・リバウンドストローク

車高・リバウンドストロークはコーナリングや加速、ブレーキングの車の姿勢変化に影響します。車高はダンパースプリングの硬さ、張りで調整し、リバウンドストロークはアームのBA12 (3×10mmホロービス) で調整します。

●GROUND CLEARANCE AND REBOUND STROKE

Ground clearance and/or rebound stroke has a great effect on stability during cornering, acceleration, and braking. Ground clearance can be adjusted by altering damper spring tension and stiffness. Rebound stroke can be adjusted by rotating 3x10mm screw on suspension arms.

●BODENFREIHEIT UND AUSFEDERUNGSHUB

Die Bodenfreiheit und der Ausfederungshub kann großen Einfluss auf die Fahrsicherheit in Kurven, sowie beim Beschleunigen und Bremsen haben. Die Bodenfreiheit lässt sich an der Schraubenfeder einstellen. Der Ausfederungshub kann mit der 3x10mm Schraube auf dem Querlenker eingestellt werden.

●LA GARDE AU SOL ET LE REBOND

La garde au sol et/ou le rebond ont une incidence importante sur la stabilité en virage, accélération et freinage. L'ajustement de la garde au sol s'effectue par le ressort hélicoïdal. Le rebond se règle au moyen de la vis 3x10mm sur le bras de suspension.

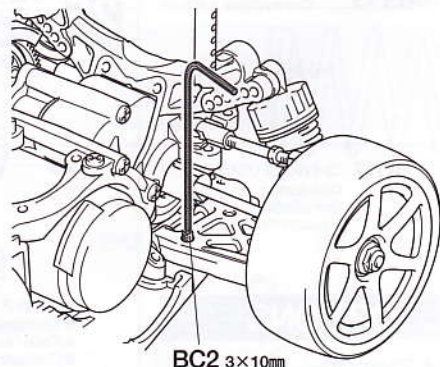

BC2 3×10mm

●トー角 (トーイン・トーアウト)

トーインをつけた場合、直進性が良くなり、ステアリングの切り始めの反応がおだやかになります。トーアウトにした場合は、逆にステアリングの反応がシャープになります。ただし、どちらもつけすぎると抵抗になってスピードを低下させたり、アンダーステアやオーバーステアが強くなって操縦しにくいステアリング特性になってしまいます。このシャーンでは、ほんのわずかなトーアウトをつけておくのが良いでしょう。

●TOE-IN AND TOE-OUT

Adjusting the car to toe-in a little, by pointing the wheels inwards, provides the car with good straight running and moderate steering. Toe-out, which points the wheels outwards, gives sharp steering response. Begin with a little toe-out and work from there.

●VORSPUR UND NACHSPUR

Geringfügige Einstellung der Räder nach innen sorgt für guten Geradeauslauf und gemäßigte Lenkeigenschaften. Bei der Nachspur (Räder zeigen leicht nach außen) zeigt sich eine scharfe und harte Lenkung. Seien Sie vorsichtig, nicht zu übertreiben, fangen Sie mit leichter Nachspur an, und orientieren Sie sich vor dort aus.

●PINCEMENT ET OUVERTURE

On optera pour un léger pincement (orientation des roues vers l'intérieur) qui assure un meilleur comportement en ligne droite sans trop altérer celui en virage ou une ouverture (orientation des roues vers l'extérieur) qui génère une réponse rapide et précise en courbe. Dans l'une ou l'autre des alternatives, ne pas atteindre des angles trop importants. Commencer le réglage par un léger ouverture et corriger par étapes.

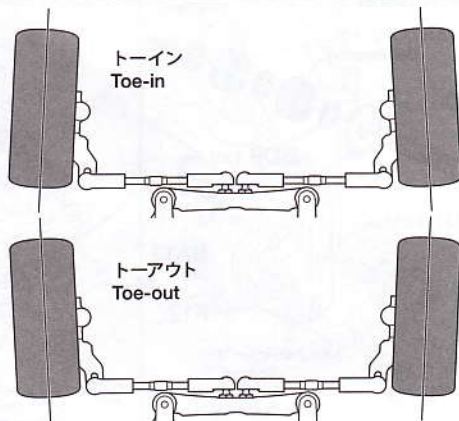

●キャンバー角

コーナリング中のマシンには遠心力が働くため、車体がコーナーの外側に傾きます。このとき、タイヤにキャンバー角をつけることで接地面積を変え、タイヤのグリップ力を増やしたり減らしたりすることができます。コーナリング中のグリップを増やすにはネガティブキャンバーに、減らすにはポジティブキャンバーにセッティングします。

●CAMBER ANGLE

While taking the corners, the car is forced to go outwards, causing instability. The area of contact on each tire is determined by the camber angle, and therefore the traction of the tires can be made greater or lesser by adjustment of camber angle. To increase traction during cornering, adjust camber angle to negative, and to reduce traction, adjust to positive camber.

●KRÜMMUNGSWINKEL

Bei Durchfahren von Kurven wird das Fahrzeug nach Außen gezwungen, was Instabilität verursacht. Die Kontaktfläche jeden Reifens wird vom Krümmungswinkel bestimmt, und so kann die Bodenhaftung der Reifen durch die Veränderung des Krümmungswinkels erhöht oder verringert werden. Um die Bodenhaftung in Kurven zu erhöhen, verringern Sie den Krümmungswinkel, und vergrößern Sie den Winkel für weniger Haftung.

●ANGLE DE CARROSSAGE

En virage, la voiture a tendance à s'échapper vers l'extérieur causant une instabilité. La surface de contact de chaque pneu est déterminée par l'angle de carrossage. En conséquence, la traction des pneus peut être augmentée ou diminuée en faisant varier l'angle de carrossage. Pour accroître la traction en virage, opter pour une valeur négative et vice versa.

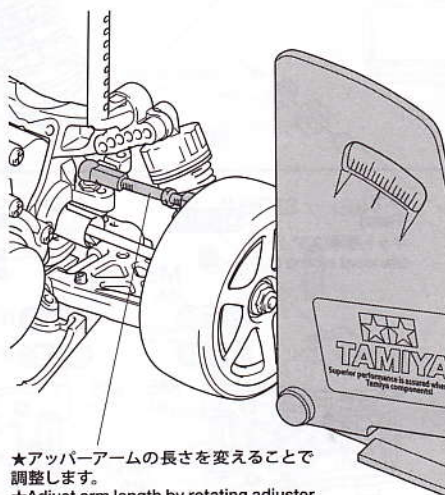

★アッパーアームの長さを変えることで調整します。
★Adjust arm length by rotating adjuster.

ネガティブキャンバー
Negative camber

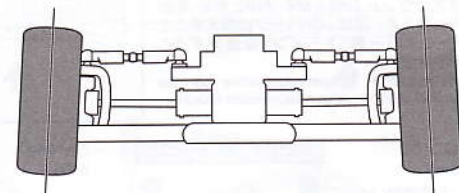

ポジティブキャンバー
Positive camber

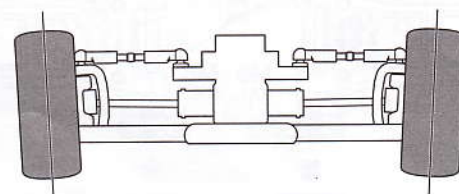

TA06

1/10th SCALE
RADIO CONTROL 4WD
HIGH PERFORMANCE
RACING CAR
CHASSIS

●走らせない時はバッテリーを必ずはずしておきましょう。

SAFETY PRECAUTIONS

Follow the outlined rules for safe radio control operation.

- Avoid running the car in crowded areas and near small children.
- Make sure that no one else is using the same frequency in your running area. Using the same frequency at the same time can cause serious accidents, whether it's driving, flying, or sailing.
- Avoid running in standing water and rain. If R/C unit, motor, or battery get wet, clean and dry thoroughly in a dry shaded area.

R/C OPERATING PROCEDURES

- ①Extend antenna and switch on transmitter.
- ②Switch on receiver.
- ③Inspect operation using transmitter before running.
- ④Adjust steering servo and trim so that the model runs straight with transmitter in neutral.
- ⑤Reverse sequence to shut down after running.
- ⑥Make sure to disconnect/remove all batteries.
- ⑦Completely remove sand, mud, dirt etc.
- ⑧Apply grease to suspension, gears, bearings, etc.
- ⑨Store the car and batteries separately when not in use.

TIPS ZUR SICHERHEIT

Beachten Sie die folgenden Richtlinien für fehlerfreien Betrieb.

- Vermeiden Sie das Fahren des Autos an überfüllten Plätzen und in der Nähe von kleinen Kindern. Gebrauchen Sie nie die Straße für R/C Rennen.
- Prüfen Sie, daß niemand in der Umgebung dieselbe Frequenz benutzt, denn dadurch können Unfälle entstehen - sowohl beim Fahren, Fliegen oder Segeln.
- Vermeiden Sie das Fahren durch Pfützen und während Regen. Wenn das R/C Fahrzeug, der Motor oder die Batterien naß werden, müssen Sie alles sorgfältig im Trockenen säubern und reinigen.

KONTROLLEN VOR DER FAHRT

- ①Senderantenne ausziehen und Sender einschalten.
- ②Empfänger einschalten.
- ③Die Funktion vor Abfahrt mit dem Sender überprüfen.
- ④Richten Sie das Lenkservo durch Einstellung am Gestänge so ein, daß das Modell bei neutraler Sender-Trimmung geradeaus fährt.
- ⑤Nach dem Fahrbetrieb in umgekehrter Reihenfolge vorgehen.
- ⑥Die Batterien herausnehmen bzw. abklemmen.
- ⑦Entfernen Sie Sand, Matsch, Schmutz etc.
- ⑧Fetten Sie die Aufhängung, Getriebe, Federungen etc. ein.
- ⑨Bei Nichtgebrauch Auto und Akkus getrennt verwalten.

MESURES DE SECURITE

Veuillez respecter impérativement les règles de sécurité suivantes lors de l'utilisation de votre ensemble R/C.

- Eviter de faire évoluer la voiture à proximité de jeunes enfants ou dans la foule. Ne jamais utiliser sur la voie publique!
- Assurez-vous que personne d'autre n'utilise la même fréquence sur le même terrain que vous. Utiliser la même fréquence en même temps peut être source de sérieux accidents, pendant la conduite, le vol ou la navigation des modèles R/C.
- Ne jamais faire évoluer le modèle sous la pluie ou sur une surface mouillée. Si le moteur, les accus, le récepteur ou les servos prennent l'humidité, les nettoyer avec un chiffon et les laisser sécher.

PROCEDURE DE MISE EN MARCHÉ

- ①Déployer l'antenne et mettre en marche l'émetteur.
- ②Mettre en marche le récepteur.
- ③Vérifiez la bonne marche de votre radiocommande avant de rouler.
- ④Le trim de direction doit être réglé pour que manche au neutre, le modèle évolue en ligne droite.
- ⑤Faites les opérations inverses après utilisation de votre ensemble R/C.
- ⑥Assurez-vous que les batteries soient bien débranchées et sortez-les du modèle.
- ⑦Enlever sable, poussière, boue etc...
- ⑧Graisser les pignons, articulations...
- ⑨Rangez la voiture et les accus séparément.

《RCカーの走らせかた》

★この走らせかたの順番はかならず守ってください。スイッチのON/OFFの順番を間違えると他の電波の混信によってRCカーが暴走する場合があります。

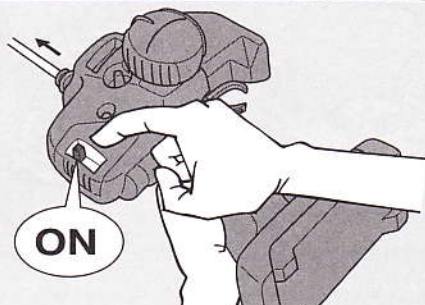

- ① 送信機のアンテナをのばし、スイッチをONにします。

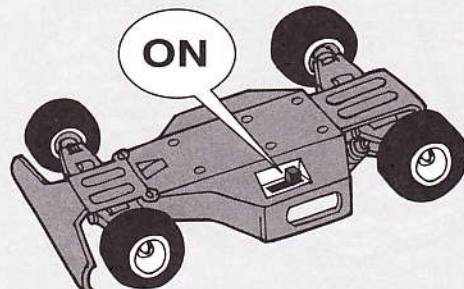

- ② 次にRCカー側のスイッチをONにしてください。

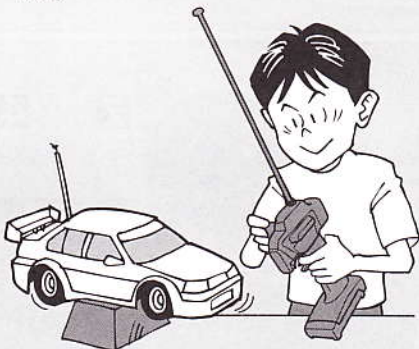

- ③ 走らせる前にRCカーを台の上に乗せ、各部の動きをチェックします。

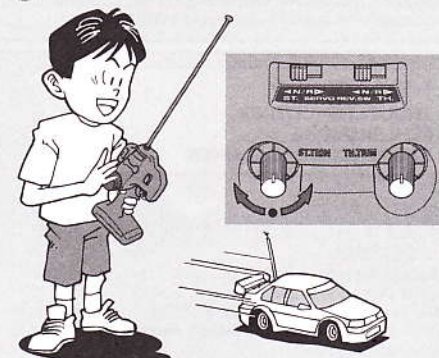

- ④ ステアリングを使わず走らせてみます。まっすぐに走らない場合はステアリングトリムを使って調節してください。

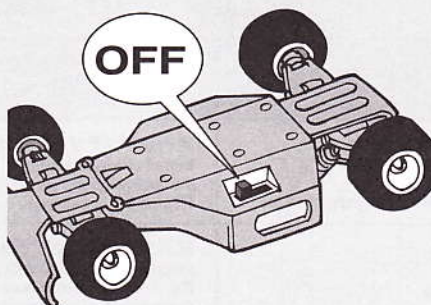

- ⑤ 走行を終わらせる時は、かならず走らせる時の逆の手順でスイッチを切っていきます。

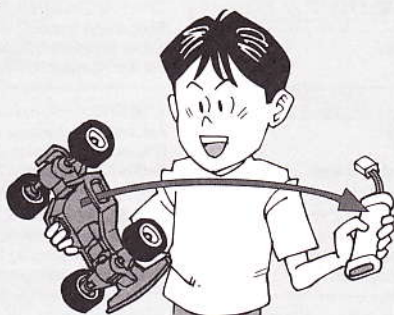
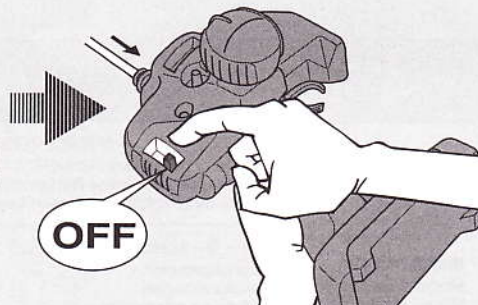

- ⑥ 走らせたと後は、かならずバッテリーをはずしておきましょう。

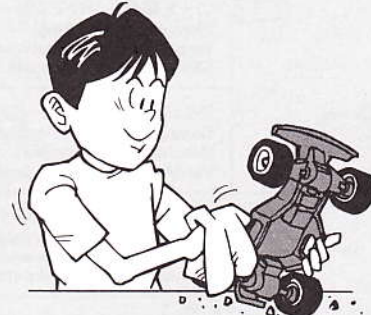

- ⑦ RCカーについた泥や砂、汚れなどはやわらかな布などできれいに拭き取りましょう。



- ⑧ ギヤや軸受け部、サスペンションなどの可動部はグリスをさしておきましょう。



- ⑨ あとかたづけをしっかりとしましょう。その時、バッテリーは別々にしておきます。



走行練習をしよう
PRACTICING
ÜBUNG
ENTRAINEMENT

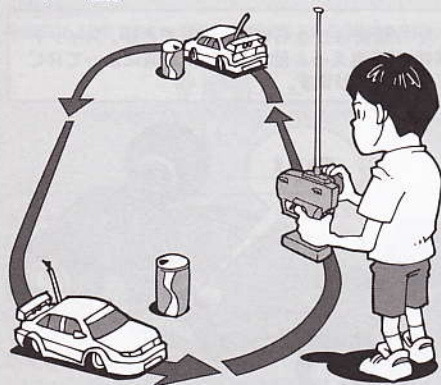

- 大きく楕円を描くように走らせてみよう。
- Practice to achieve a large regular oval.
- Üben Sie, bis Sie ein sauberes Oval fahren können.
- Exercez vous à décrire un grand ovale régulier.

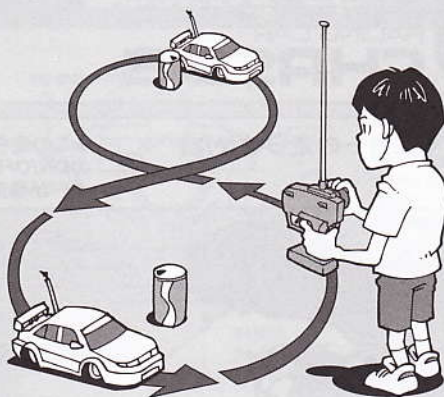

- 空き缶などを利用して、8の字を描くように走らせてみよう。
- Use empty cans etc. as pylons for figure "8" drill.
- Verwenden Sie leichte, leere Büchsen etc. als Markierung für einen 8er-Übungskurs.
- Employez des boîtes vides... comme repères pour réaliser des "8".

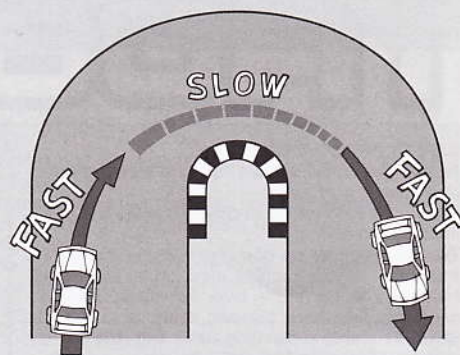

- コーナリングのやり方は、カーブに入るときに速度を落とし、曲がり終わるとともに速度を上げて行くようにしましょう。
- Decelerate when entering into a curve and pick up the speed after vertex of the curve.
- Nehmen Sie beim Einfahren in die Kurve Gas weg und beschleunigen Sie nach dem Scheitelpunkt der Kurve.
- Ralentissez à l'entrée d'une courbe et reprenez de la vitesse après le passage du milieu de la courbe.

トラブルチェック
TROUBLESHOOTING
FEHLERSUCHE
RECHERCHE DES PANNES

★おかしいな?と思ったときは、車(RCカー)を修理に出すまえに、下の表を見てトラブルチェックを行ってください。

★Before sending your R/C model in for repair, check it again using the below diagram.

★Bevor Sie Ihr Modell zur Reparatur einsenden, prüfen Sie es nochmals selbst entsprechend der folgenden Anleitung.

★Avant de renvoyer votre modèle R/C pour une réparation, vérifiez-le à nouveau en suivant ce processus.

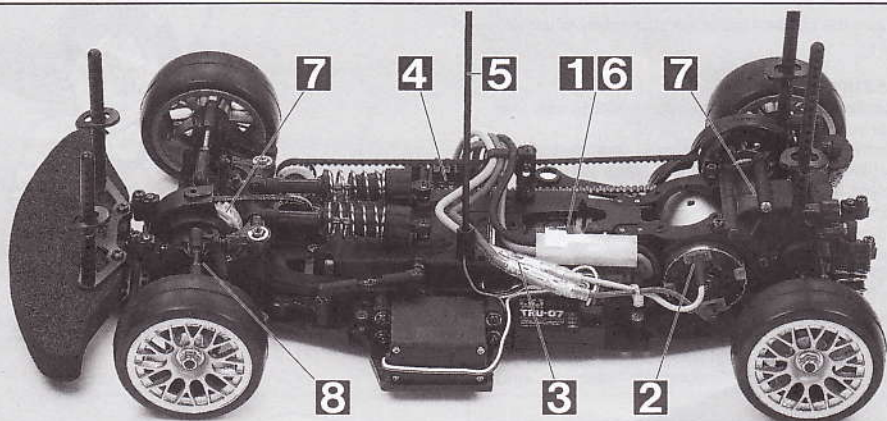

車の異常 PROBLEM PROBLEME	原因 CAUSE URSACHE	直し方 REMEDY LÖSUNG REMEDE	
車が動かない Model does not move. Modell fährt nicht. Le modèle ne démarre pas.	走行用バッテリーが充電されていますか? Weak or no battery in model. Schwache oder keine Batterien in Auto. Pack de propulsion manquant ou insuffisamment chargé.	走行用バッテリーを充電してください。 Install charged battery. Voll aufgeladene Batterien einlegen. Recharger la batterie.	1
	モーターに故障はありませんか? Damaged motor. Motorschaden. Moteur endommagé.	異音や、少しの走行で熱くなるようならモーターを交換してください。 Replace with new motor. Durch neuen Motor ersetzen. Remplacer par un nouveau moteur.	2
	コード類がやぶけてショートしていませんか? Worn or broken wiring. Verschlissene oder gebrochene Kabel. Câblage sectionné ou usé.	コードをしっかり絶縁するか、メーカーに修理を依頼してください。 Splice and insulate wiring completely. Kabel anspleißen und gut isolieren. Vérifier et isoler le câblage.	3
	ESC (エレクトロニクススピードコントローラー) が故障していませんか? Damaged electronic speed controller. Beschädigter Fahrregler. Variateur électronique de vitesse endommagé.	ご使用のメーカーにお問い合わせください。 Ask manufacturer to repair. Erkundigen Sie sich über Reparaturmöglichkeit beim Hersteller. Faites réparer par le S.A.V. du fabricant.	4
思うように走らない No control. Keine Kontrolle. Perte de contrôle.	送信機、受信機のアンテナはのびていますか? Improper position of antenna on transmitter or model. Sender- oder Empfängerantenne ist nicht ganz herausgezogen. Problème d'antenne émetteur ou récepteur.	送信機、受信機のアンテナをのばしてください。 Fully extend antenna. Antenne vollständig herausziehen. Déployer entièrement l'antenne.	5
	走行用バッテリーや、送信機の電池が少なくなっていますか? Weak or no batteries in transmitter or model. Schwache oder keine Batterien in Sender oder Auto. Accus manquants ou insuffisamment chargés dans l'émetteur ou le modèle.	走行用バッテリーは充電してください。送信機の電池は新品のものとの交換してください。 Install charged or fresh batteries. Legen Sie geladene Akkus oder neue Batterien ein. Installez des accus rechargés ou des piles neuves.	6
	回転部(ギヤなど)の組み立てがしっかり出来ていますか? Improper assembly of rotating parts. Unachtsamer Einbau drehender Teile. Mauvais assemblage des pièces en rotation.	説明図をよく見て回転部を確認、または組み立て直してください。 Reassemble them correctly referring to the instruction manual. Auseinandernehmen und gemäß Bedienungsanleitung neu zusammenbauen. Réassemblez correctement en vous référant au manuel d'instructions.	7
	可動部がグリスアップされていますか? Improper lubrication on rotating parts. Drehende Teile unzureichend geschmiert. Mauvaise lubrification des pièces en rotation.	可動部にグリスをつけてください。 Apply grease. Fetten. Graisser.	8
近くで別のRCモデルを操縦していませんか? Another R/C model using same frequency. Ein anderes RC-Modell fährt auf der gleichen Frequenz. Un autre modèle R/C est sur la même fréquence.	場所を変えるか、少し時間をおきます。 Try a different location to operate your model. Das Auto an einem anderen Ort fahren lassen. Essayez un autre endroit pour faire rouler votre modèle R/C.		

PARTS

★製品改良のためキットは予告なく仕様を変更することがあります。
 ★Specifications are subject to change without notice.
 ★Technische Daten können im Zuge ohne Ankündigung verändert werden.
 ★Caractéristiques pouvant être modifiées sans information préalable.

ロワデッキ×1
 Lower deck 51458
 Chassisboden
 Châssis inférieur

ベルト (長)×1
 Drive belt (long) 51459
 Antriebsriemen (lang)
 Courroie (longue)

アンテナパイプ×1
 Antenna pipe 16095010
 Antennenrohr
 Gaine d'antenne

ウレタンバンパー×1
 Urethane bumper 54145
 Urethan-Stoßfänger
 Pare-chocs en mousse

ベルト (短)×1
 Drive belt (short) 1624017
 Antriebsriemen (kurz)
 Courroie (courte)

注意ステッカー×1
 Caution sticker
 Vorsicht Sticker
 Sticker de precaution

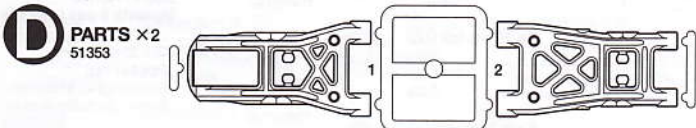
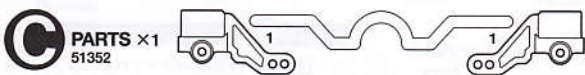
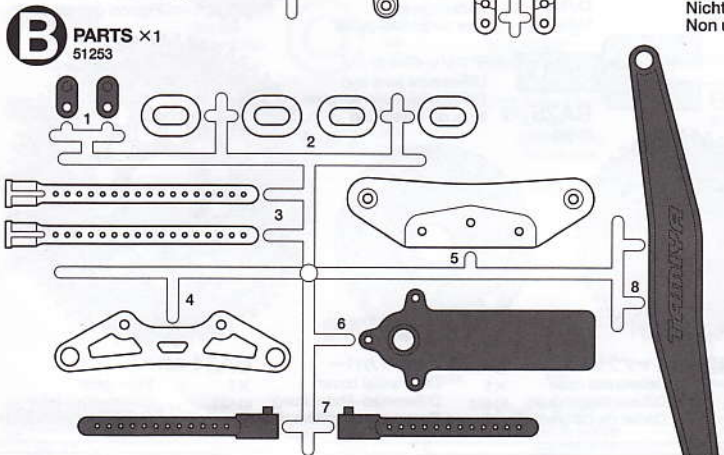
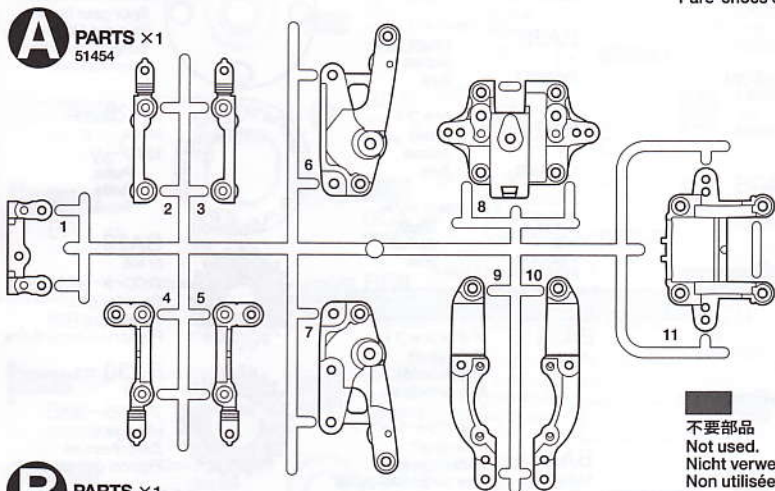

GV PARTS ×4
51460

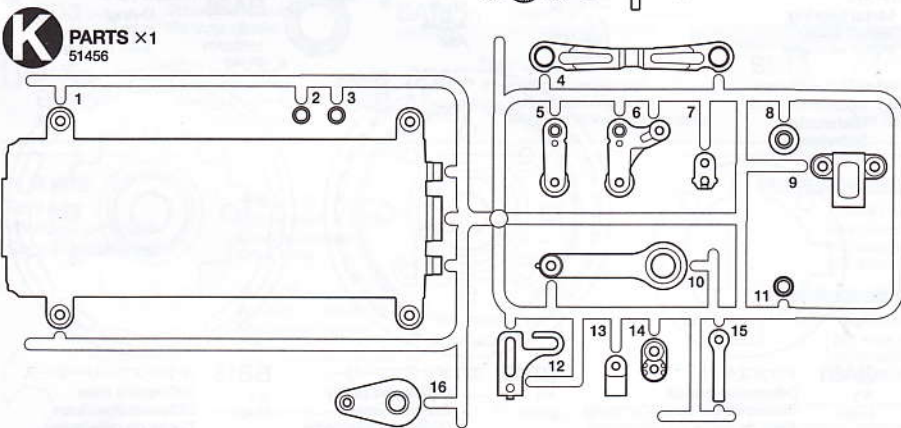
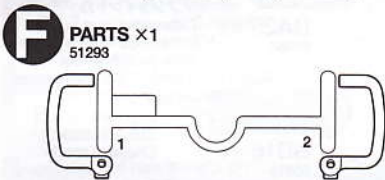
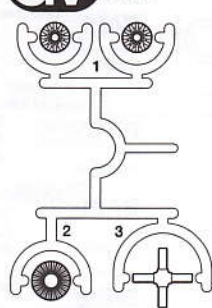

タイヤ ...×4
 Tire
 Reifen
 Pneu

★ボディ付きキットの場合には、ホイール、タイヤ、ウレタンバンパーの形状が異なる場合があります。
 ★Wheels, tires and urethane bumper in chassis w/body kit may differ from drawings.
 ★Die im Fahrgestell-Bausatz mit Karosserie enthaltenen Räder, Reifen und Urethan-Stoßfänger können von Abbildung abweichen.
 ★Les roues, pneus et pare-chocs en mousse incluses dans le kit avec carrosserie peuvent être différentes de celles montrées sur les dessins.

ホイール ...×2
 Wheel
 Rad
 Roue

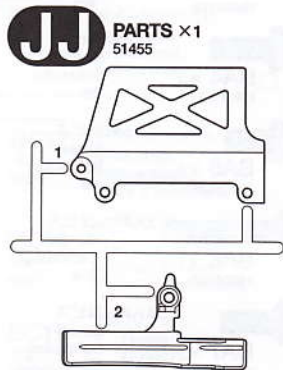
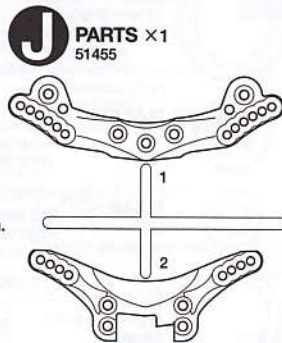

不要部品
 Not used.
 Nicht verwenden.
 Non utilisées.

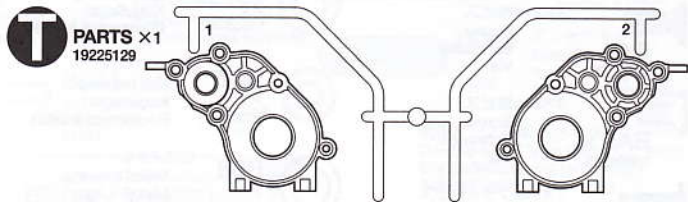
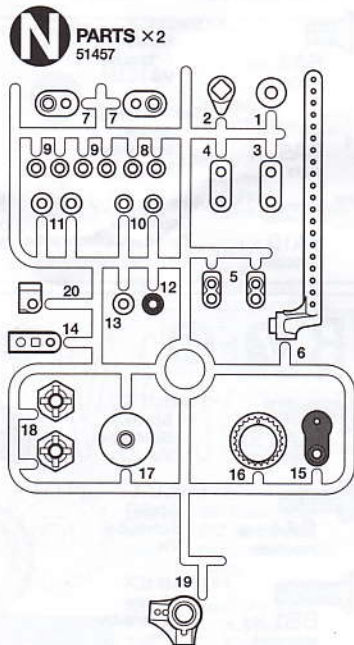
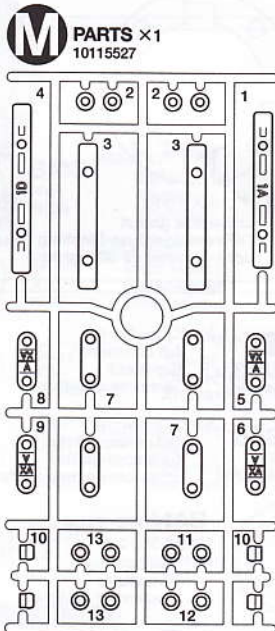

Q PARTS ×1
51079
 (サーボセイバー部品)
 Servo saver parts
 Servo-Saver-Teile
 Pièces de sauve-servo

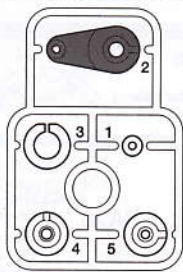

Q PARTS ×4
19225056
 (ダンパー部品)
 Damper parts
 Stoßdämpfer-Teile
 Pièces d'amortisseur

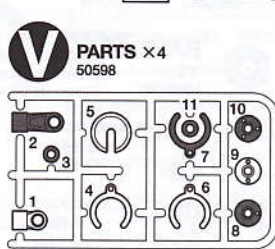

V PARTS ×4
50598

A 1~6

モータープレート×1
Motor plate 13450307
Motor-Platte
Plaque-moteur

ダンパーオイル (#900・透明)・×1
Damper oil 53443
Dämpfer-Öl
Huile pour amortisseurs



BA1 ×2 3×48mm丸ビス
Screw
Schraube
Vis
19804416



BA2 ×1 3×36mm丸ビス
Screw
Schraube
Vis
19804478



BA3 ×2 3×10mm丸ビス
Screw
Schraube
Vis
19804159



BA4 ×3 3×8mm丸ビス
Screw
Schraube
Vis
19805853



BA5 ×1 3×6mm丸ビス
Screw
Schraube
Vis
19805636



BA6 ×1 3×16mm皿ビス
Screw
Schraube
Vis
19808156



BA7 ×21 3×8mm皿ビス
Screw
Schraube
Vis
19805696



BA8 ×2 3×6mm皿ビス
Screw
Schraube
Vis
19804286



BA9 ×4 3×5mmフラットビス
Screw
Schraube
Vis
51211



BA10 ×1 2.6×10mmキャップスクリュー
Cap screw
Zylinderkopfschraube
Vis à tête cylindrique
19805888



BA11 ×4 2×8mm六角皿タップングビス
Tapping screw
Schneidschraube
Vis taraudeuse
19804477



BA12 ×2 3mmロックナット(薄)
Lock nut (thin)
Sicherungsmutter (dünn)
Ecrou de blocage (fin)
19805991



BA13 ×2 5mmビローボール
Ball connector
Kugelkopf
Connecteur à rotule
19804205



BA14 ×2 53126 1510ベアリング
Ball bearing
Kugellager
Roulement à billes



BA15 ×2 1050ベアリング
Ball bearing
Kugellager
Roulement à billes
51239



BA16 ×2 840ベアリング
Ball bearing
Kugellager
Roulement à billes
19805672



BA17 ×2 10×0.2mmシム
Shim
Scheibe
Cale
53588



BA31 ×1 デフガasket
Differential gasket
Differentialgehäuse-Dichtung
Joint de carter de différentiel
51464



BA18 5×10×0.1mmシム
Shim
Scheibe
Cale
×4 51466 19804494



BA19 4×0.2mmシム
Shim
Scheibe
Cale
×2 53586



BA20 2×9mmシャフト
Shaft
Achse
Axe
×1 19808017



BA21 2×8mmシャフト
Shaft
Achse
Axe
×1 19805823



BA22 1.6×8mmシャフト
Shaft
Achse
Axe
×2 19804476 51466

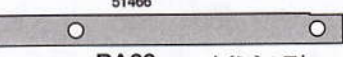

BA23 ×1 メインシャフト
Main shaft
Hauptwelle
Axe principale
51461



BA24 ×1 アイドラシャフト
Idler shaft
Zwischenwelle
Axe de poulie-guide
13454709



BA25 ×2 デフジョイントカップ
Differential joint cup
Differential-Gelenkkapsel
Noix de différentiel
51466



BA26 5mm Oリング
O-ring
O-Ring
Joint torique
×2 19805701 51466



BA27 ×1 スパーギヤホルダー
Spur gear holder
Stirrad-Halter
Support de pignon
intermédiaire
13455859



BA28 ×1 18Tプーリー
Pulley
Rolle
Poulie
53989



BA29 ×1 カウンターギヤ
Counter gear
Vorgelege-Rad
Pignon intermédiaire
51465



BA30 ×1 アイドラギヤ
Idler gear
Zwischenrad
Pignon de renvoi
51465

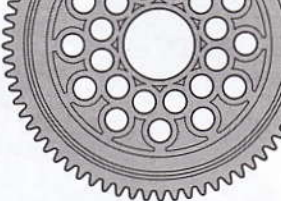

BA34 68Tスパーギヤ
Spur gear
Stirradgetriebe
Pignon intermédiaire
×1 51423



BA32 52Tギヤデフケース
Differential case
Differentialgehäuse
Carter de différentiel
×1 51462



BA33 ギヤデフカバー
Differential cover
Differential-Abdeckung
Couvercle de différentiel
×1 51462

B 7~13



BB1 ×1 3×10mm丸ビス
Screw
Schraube
Vis
19804200



BB2 ×2 3×10mm丸ビス
Screw
Schraube
Vis
19808189



BB3 ×2 3×12mmホロービス
Screw
Schraube
Vis
19805684



BB4 ×2 4mmEリング
E-Ring
Circlip
50380



BB5 ×2 2.5mmEリング
E-Ring
Circlip
19805781



BB6 ×2 5mmビローボールナット
Ball connector nut
Kugelkopf-Mutter
Ecrou-connecteur à rotule
19804206

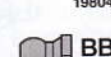

BB7 ×2 730ベアリング
Ball bearing
Kugellager
Roulement à billes
19808022



BB8 ×4 850メタル
Metal bearing
Metall-Lager
Palier en métal
19805185



BB9 ×4 630メタル
Metal bearing
Metall-Lager
Palier en métal
19804444



BB10 ×2 3×0.5mmスペーサー
Spacer
Distanzring
Entretoise
53539



BB11 ×4 5×0.2mmシム
Shim
Scheibe
Cale
53587



BB12 ×2 4×0.2mmシム
Shim
Scheibe
Cale
53586



BB13 ×2 3×42mmターンバックルシャフト
Turn-buckle shaft
Spann-Achse
Biellette à pas inversés
19400797

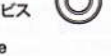

BB14 ×2 5×9.5mmロッカーナット
Rocker nut
Schwinghebelzapfen
Ecrou de culbuteur
19808126

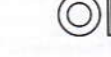

BB15 ×1 フロントモデルシャフト
Center pulley shaft
Mittlere Antriebswelle
Axe de poulie centrale
51461



BB16 ×4 デフジョイントカップ
Differential joint cup
Differential-Gelenkkapsel
Noix de différentiel
50875

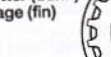

BB17 ×4 5mmアジャスター
Adjuster
Einstellstück
Chape à rotule
50875

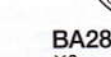

BB18 5mm Oリング
O-ring
O-Ring
Joint torique
×2 19805701 51466

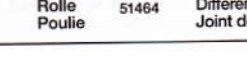

BB17 39Tギヤデフプーリー
Differential pulley
Zahnriemenrad
Poulie de différentiel
×1 51463



BB17 10×0.2mmシム
Shim
Scheibe
Cale
×2 53588



BB18 5×10×0.1mmシム
Shim
Scheibe
Cale
×4 51466 19804494

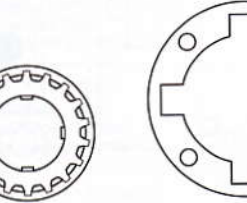
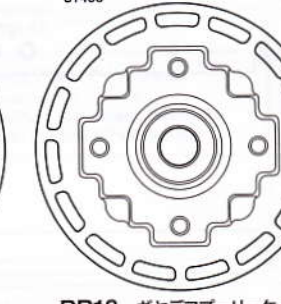
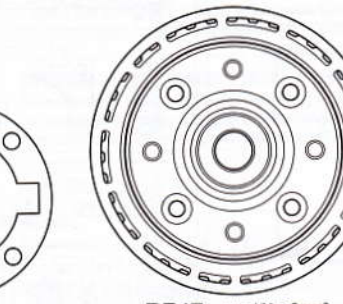
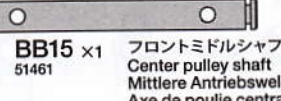
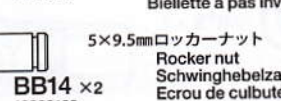

BA31 ×1 デフガasket
Differential gasket
Differentialgehäuse-Dichtung
Joint de carter de différentiel
51464

★金具部品は少し多目に入っています。予備・セッティング用として使ってください。
 ★Extra screws and nuts are included. Use them as spares.
 ★Es liegen zusätzliche Schrauben und -muttern bei. Als Ersatzteile verwenden.
 ★Des vis et des écrous supplémentaires sont inclus. Les utiliser comme pièces de rechange.

C 14~21

- | | | | | | | | |
|---------------------------|---|---------------------------|--|----------------------------|---|----------------------------|--|
| BC1 ×2
19805898 | 3×12mm丸ビス
Screw
Schraube
Vis | BC3 ×2
19804213 | 3×6mmホロービス
Screw
Schraube
Vis | BC8 ×10
53585 | 3×0.3mmシム
Shim
Scheibe
Cale | BC14 ×2
53825 | 2.6×25mmシャフト
Shaft
Achse
Axe |
| BA3 ×2
19804159 | 3×10mm丸ビス
Screw
Schraube
Vis | BC4 ×4
50576 | 3×3mmイモネジ
Grub screw
Madenschraube
Vis pointeau | BC9 ×2
51100 | 4.6×4.7mmフランジパイプ
Flanged tube
Kragenrohr
Tube à flasque | BC15 ×2
53825 | 2.6×22mmシャフト
Shaft
Achse
Axe |
| BB1 ×2
19804200 | 3×10mm皿ビス
Screw
Schraube
Vis | BC5 ×2
19804381 | 5×9mm六角ビローボール
Ball connector
Kugelfopf
Connecteur à rotule | BC10 ×2
19808021 | 4.5×3.5mmフランジパイプ
Flanged tube
Kragenrohr
Tube à flasque | BB16 ×12
50875 | 5mmアジャスター
Adjuster
Einstellstück
Chape à rotule |
| BA7 ×4
19805696 | 3×8mm皿ビス
Screw
Schraube
Vis | BB6 ×4
19804206 | 5mmビローボールナット
Ball connector nut
Kugelfopf-Mutter
Ecrou-connecteur à rotule | BC11 ×4
19805800 | 3×32mmターンバックルシャフト
Turn-buckle shaft
Spann-Achse
Biellette à pas inversés | BC16 ×4
19808192 | ホイールアクスル
Wheel axle
Rad-Achse
Axe de roue |
| BB3 ×4
19805684 | 3×12mmホロービス
Screw
Schraube
Vis | BC6 ×4
19808012 | 5mmビローボールナット (短)
Ball connector nut (short)
Kugelfopf-Mutter (kurz)
Ecrou-connecteur à rotule (court) | BC12 ×2
19805780 | 3×23mmターンバックルシャフト
Turn-buckle shaft
Spann-Achse
Biellette à pas inversés | BC17 ×4
51216 | ドライブシャフト
Drive shaft
Antriebswelle
Arbre d'entraînement |
| BC2 ×6
19804194 | 3×10mmホロービス
Screw
Schraube
Vis | BA15 ×4
51239 | 1050ベアリング
Ball bearing
Kugellager
Roulement à billes | BC13 ×4
51093 | 3×46mmシャフト
Shaft
Achse
Axe | BC18 ×4
53577 | ウレタンブッシュ
Urethane bushing
Urethan-Buchse
Bague polyuréthane |
| | | BC7 ×2
19805645 | 3×0.7mmスペーサー
Spacer
Distanzring
Entretoise | | | BC19 ×2
19804317 | 2mmOリング
O-ring
O-Ring
Joint torique |

D 22~35

- | | | | | | | | |
|----------------------------|---|----------------------------|---|-------------------------------------|---|--|--|
| BD1 ×1
19805859 | 3×15mm丸ビス
Screw
Schraube
Vis | BB3 ×2
19805684 | 3×12mmホロービス
Screw
Schraube
Vis | BA15 ×4
51239 | 1050ベアリング
Ball bearing
Kugellager
Roulement à billes | BD14 ×8
50597 | 3mmOリング (赤)
O-ring (red)
O-Ring (rot)
Joint torique (rouge) |
| BA3 ×7
19804159 | 3×10mm丸ビス
Screw
Schraube
Vis | BC4 ×5
50576 | 3×3mmイモネジ
Grub screw
Madenschraube
Vis pointeau | BB9 ×2
19804444 | 630メタル
Metal bearing
Metall-Lager
Palier en métal | BD15 ×4
19804479 | 2.3mmOリング
O-ring
O-Ring
Joint torique |
| BA4 ×16
19805853 | 3×8mm丸ビス
Screw
Schraube
Vis | BD5 ×4
19805557 | 4mmフランジロックナット
Flange lock nut
Sicherungsmutter
Ecrou nylstop à flasque | BC7 ×3
19805645 | 3×0.7mmスペーサー
Spacer
Distanzring
Entretoise | BD16 ×4
50600 | オイルシール
Oil seal
Ölabdichtung
Joint d'étanchéité |
| BA5 ×2
19805636 | 3×6mm丸ビス
Screw
Schraube
Vis | BA12 ×1
19805991 | 3mmロックナット (薄)
Lock nut (thin)
Sicherungsmutter (dünn)
Ecrou de blocage (fin) | BB10 ×2
53539 | 3×0.5mmスペーサー
Spacer
Distanzring
Entretoise | BD17 ×4
19805699 | コイルスプリング
Coil spring
Spiralfeder
Resort hélicoïdal |
| BB1 ×7
19804200 | 3×10mm皿ビス
Screw
Schraube
Vis | BD6 ×1
19808244 | 3mmナット
Nut
Mutter
Ecrou | BD10 ×2
53585 | 3×0.2mmシム
Shim
Scheibe
Cale | BD18 ×1
50357 | 23Tピニオンギヤ
23T Pinion gear
23Z Motorritzel
Pignon moteur 23 dents |
| BA7 ×11
19805696 | 3×8mm皿ビス
Screw
Schraube
Vis | BD7 ×1
19805818 | 3mmワッシャー (大)
Washer (large)
Beilagscheibe (groß)
Rondelle (grande) | BC12 ×1
19805780 | 3×23mmターンバックルシャフト
Turn-buckle shaft
Spann-Achse
Biellette à pas inversés | BB16 ×2
53601 | 5mmアジャスター
Adjuster
Einstellstück
Chape à rotule |
| BD2 ×1
19804394 | 2.6×10mmバインドビス
Screw
Schraube
Vis | BD8 ×4
50586 | 3mmワッシャー
Washer
Beilagscheibe
Rondelle | BD11 ×4
19805776
51444 | 2×9.8mmシャフト
Shaft
Achse
Axe | BD19 ×1
84189 | アンテナキャップ
Antenna cap
Antennenkappe
Capuchon d'antenne |
| BD3 ×1
19804392 | 3×10mmタッピングビス
Tapping screw
Schneidschraube
Vis taraudeuse | BD9 ×8
50588 | 2mmEリング
E-Ring
Circlip | BD12 ×2
19804293 | 49.6mmピストンロッド
Piston rod
Kolbenstange
Axe de piston | 両面テープ (黒・20×120mm)×1
50171 | Double-sided tape (black)
Doppelklebeband (schwarz)
Adhésif double face (noir) |
| BD4 ×1
50575 | 2.6×10mmタッピングビス
Tapping screw
Schneidschraube
Vis taraudeuse | BA13 ×1
19804205 | 5mmビローボール
Ball connector
Kugelfopf
Connecteur à rotule | BD13 ×4
19805548 | ピストンロッド
Piston rod
Kolbenstange
Axe de piston | スポンジテープ (15×150mm)×1
16294011 | Sponge tape
Schaumgummi-Klebeband
Bande mousse |
| | | BB6 ×4
19804206 | 5mmビローボールナット
Ball connector nut
Kugelfopf-Mutter
Ecrou-connecteur à rotule | | | アルミガラステープ (50×50mm)×1
53351 | Aluminum glass tape
Aluminium-Glasfaser Klebeband
Bande renforcée aluminium |

工具袋詰
Tool bag
Werkzeug-Beutel
Sachet d'outillage

- 十字レンチ×1
Box wrench 50038
Steckschlüssel
Clé à tube
- 板レンチ×1
Wrench 1430526
Mutterenschlüssel
Clé

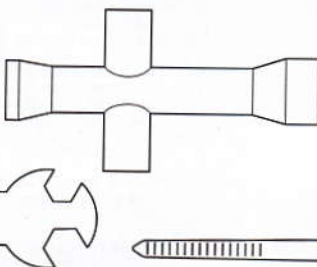

- 六角棒レンチ (2mm)×1
Hex wrench (2mm) 12990027
Imbusschlüssel (2mm)
Clé Allen (2mm)

- 六角棒レンチ (1.5mm)×1
Hex wrench (1.5mm) 50038
Imbusschlüssel (1,5mm)
Clé Allen (1,5mm)

- モリブデングリス×1
Molybdenum grease 87022
Molybdänfett
Graisse de molybdène

- セラミックグリス×1
Ceramic grease 87099
Keramikfett
Graisse céramique

- ナイロンバンド×3
Nylon band 50595
Nylonband
Collier en nylon

AFTER MARKET SERVICE CARD

When purchasing Tamiya replacement parts, please take or send this form to your local Tamiya dealer so that the parts required can be correctly identified and supplied. Please note that specifications, availability and price are subject to change without notice.

KUNDENNACHBETREUUNGS-KARTE

Wenn Sie TAMIYA-Ersatzteile kaufen möchten, nehmen Sie bitte zur Unterstützung dieses Formular mit zu Ihrem örtlichen Fachhändler. Bezüglich der Angaben, der Lagerhaltung der Artikel und der Preise sind Änderungen vorbehalten.

SERVICE APRES-VENTE

LISTE DE PIÉCES DÉTACHÉES
Afin de vous permettre de vous procurer des pièces de rechange Tamiya, amenez cette liste à votre point de vente Tamiya qui ne manquera pas de vous renseigner. Veuillez noter que les caractéristiques, disponibilité et prix peuvent changer sans avis préalable.

PARTS CODE

10115527	M Parts
19225129	T Parts
19225056	*1 Q Parts (Damper Parts) (2pcs.)
14305026	Wrench
12990027	Hex Wrench (2mm)
13450307	Motor Plate
19804478	3x36mm Screw (BA2 x5)
19804416	3x48mm Screw (BA1 x5)
19804286	3x6mm Countersunk Head Screw (BA8 x4)
19805853	*4 3x8mm Screw (BA4 x5)
19805991	*1 3mm Lock Nut (BA12 x4)
19804205	*2 5mm Ball Connector (BA13 x4)
13455859	Spur Gear Holder (BA27)
19805823	2x8mm Shaft (BA21 x4)
19808017	2x9mm Shaft (BA20 x2)
19805672	*1 840 Ball Bearing (BA16 x2)
19804494	*1 5x10x0.1mm Shim (BA18 x10)
19805701	*1 5mm O-Ring (BA26 x2)
19804476	*1 1.6x8mm Shaft (BA22 x5)
13454709	Idler Shaft (BA24)
19805888	2.6x10mm Cap Screw (BA10 x10)
19804477	2x8mm Countersunk Head Hex Tapping Screw (BA11 x10)
19804159	*1 3x10mm Screw (BA3 x10)
19808156	3x16mm Countersunk Head Screw (BA6 x2)
19805636	*2 3x6mm Screw (BA5 x2)
19805696	*5 3x8mm Countersunk Head Screw (BA7 x4)
19808022	730 Ball Bearing (BB7 x4)
19804444	630 Metal Bearing (BB9 x10)
19805185	*1 850 Metal Bearing (BB8 x2)
19400797	*1 3x42mm Turnbuckle Shaft (BB13 x1)
19804206	*2 5mm Ball Connector Nut (BB6 x4)
19805684	*3 3x12mm Screw (BB3 x2)
19808189	3x8mm Flat Screw (BB2 x5)
19808126	5x9.5mm Rocker Nut (BB14 x2)
19805781	2.5mm E-Ring (BB5 x5)
13455055	3x18mm Shaft (BB12 x1)
19804200	*1 3x10mm Countersunk Head Screw (BB1 x10)
19805780	3x23mm Turnbuckle Shaft (BC12 x4)
19805800	*1 3x32mm Turnbuckle Shaft (BC11 x2)
19808012	5mm Ball Connector Nut (Short) (BC6 x5)
19804213	3x6mm Screw (BC3 x2)

19808192	*1 Wheel Axle (BC16 x2)
19805776	2x9.8mm Shaft (BD11 x10)
19804194	*2 3x10mm Screw (BC2 x2)
19805645	3x0.7mm Spacer (BC7 x10)
19808021	4.5x3.5mm Flanged Pipe (BC10 x2)
19805898	3x12mm Screw (BC1 x10)
19804381	5x9mm Hex Head Ball Connector (BC5 x2)
19804317	2mm O-Ring (Red) (BC19 x10)
19805699	*1 Coil Spring (BD17 x2)
16294011	Sponge Tape (15x150mm)
19808244	3mm Nut (BD6 x10)
19805557	4mm Flange Lock Nut (BD5 x4)
19805548	*1 Piston Rod (BD13 x2)
19804293	49.6mm Piston Rod (BD12 x2)
19804479	2.3mm O-Ring (BD15 x10)
19805859	3x15mm Screw (BD1 x4)
19805818	3mm Washer (Large) (BD7 x5)
19804392	2.6x10mm Binding Screw (BD2 x5)
19804392	3x10mm Tapping Screw (BD3 x10)
16244017	Drive Belt (Short)
16095010	Antenna Pipe (Black) 30cm
11051956	Instructions
50038	Tool Set (Box Wrench, 1.5 & 2.5mm Hex Wrench, BC4 x4)
50171	Heat Resistant Double-Sided Tape
50357	22T, 23T AV Pinion Gear (BD18)
50380	E-Ring Set (2mm x12, 3mm x4, BB4 x7)
50575	2.6x10mm Tapping Screw (BD4 x5)
50576	*1 3mm Grub Screw (BC4 x10)
50586	3mm Washer (BD8 x15)
50588	2mm E-Ring (BD9 x15)
50595	Nylon Band w/Metal Hook (10pcs.)
50597	O-Ring (Red) (BD14 x10)
50598	*1 V Parts (2pcs.)
50600	Oil Seal (BD16 x6)
50875	*2 5mm Adjuster (BB16 x8)
51049	*1 Medium-Narrow Racing Slick Tire (2pcs.)
51078	Q Parts (Servo Saver Parts) (2pcs.)
51093	4.6mm Shaft (BC13 x4)
51100	4.6x4.7mm Flanged Pipe (BC9 x2)
51211	3x5mm Flat Screw (BA9 x5)
51216	*1 Drive Shaft (BC17 x2)
51239	*1 1050 Ball Bearing (BA15 x4)

51253	B Parts
51293	F Parts
51352	C Parts
51353	D Parts (2pcs.)
51354	E Parts
51423	Spur Gear (68T) (BA34)
51454	A Parts
51455	J & JJ Parts
51456	K Parts
51457	N Parts (2pcs.)
51458	Lower Deck
51459	Drive Belt (Long)
51460	*1 GV Parts (2pcs.)
51461	Main & Middle Shaft (BA23, BB15)
51462	Differential Case (BA32), Differential Cover (BA33), 2x8mm Countersunk Head Tapping Screw (BA11 x5), Differential Pulley (BB17), Differential Case (BB18), 2x8mm Countersunk Head Tapping Screw (BA11 x5), Differential Gasket (BA31 x4), Counter & Idler Gear (BA29, BA30)
51463	*1 Differential Joint Cup (BA25 x2), 5mm O-Ring (BA26 x2), 1.6x8mm Shaft (BA22 x2), 5x10x0.1mm Shim (BA18 x6)
51464	*1 1510 Ball Bearing (BA14 x2)
51465	Aluminum Reinforced Tape
51466	5.5mm Aluminum Spacer Set (BB10 x4...etc.)
51467	Urethane Bushing (BC18 x10)
51468	3mm Shim Set (BC8 x10...etc.)
51469	4mm Shim Set (BA19 x10...etc.)
51470	5mm Shim Set (BB11 x10...etc.)
51471	10mm Shim Set (BA17 x10...etc.)
51472	2.6mm Shaft (BC14 x2, BC15 x2)
51473	*1 Center Pulley (18T) (BA28)
51474	Urethane Bumper
51475	Antenna Cap Set (BD19)
51476	Molybdenum Grease
51477	Cera-Grease HG
53126	Requires 2 sets for one car.
53351	Requires 3 sets for one car.
53539	Requires 5 sets for one car.
53577	Requires 5 sets for one car.
53585	Requires 7 sets for one car.
53586	Requires 13 sets for one car.
53587	
53588	
53825	
53989	
54145	
84189	
87022	
87099	

部品請求について

For use in Japan only!

★部品をなくしたり、こわした方は、このステッカーが貼られたカスタマーサービス取次店でご注文いただけます。また、当社カスタマーサービスに直接ご注文する場合は、右記の方法でご注文することができます。詳しくは当社カスタマーサービスまでお問い合わせください。



①《郵便振替のご利用法》

郵便局の払込用紙の通信欄に下のカードを参考にITEM番号、スケール、製品名、部品コード、数量を必ずご記入ください。振込住所欄にはお電話番号も書きたいいただき、口座番号-00810-9-1118、加入者名・(株)タミヤまで振込ください。

②《代金引換のご利用法》

パーツ代金に加えて代引手数料(315円)をご負担いただければ、電話またはホームページより代金引換によるご注文をお受けいたします。

③《タミヤカードのご利用法》

タミヤカードをご利用の場合、代金はご指定金融機関の口座引き落としとなります。ご注文は電話またはホームページよりお受けいたします。

《住所》 〒422-8610 静岡県駿河区忌田原3-7

株式会社タミヤ カスタマーサービス係

《お問い合わせ電話番号》 静岡 054-283-0003

東京 03-3899-3765 (静岡より自動転送)

営業時間/平日▶8:00~20:00 土、日、祝日▶8:00~17:00

《カスタマーサービスアドレス》

http://tamiya.com/japan/customer/cs_top.htm



1/10 R/C TA06 シャーシ

★価格は2011年6月現在のものです。諸事情により変更させていただくことがありますのでご了承ください。

部品名	税込価格	本体価格	部品コード
Mパーツ	693円	(660円)	10115527
Tパーツ	630円	(600円)	19225129
Qパーツ(ダンパー部品・2個)	630円	(600円)	19225056
アルミモータープレート	1,155円	(1,100円)	14305026
3x36mm丸ビス(5本)	252円	(240円)	19804478
3x48mm丸ビス(黒・5本)	231円	(220円)	19804416
3x6mm皿ビス(4本)	168円	(160円)	19804286
3x8mm丸ビス(黒・5本)	210円	(200円)	19805853
3mmロックナット(薄型・4個)	241円	(230円)	19805991
5mmピロホール(黒・4個)	262円	(250円)	19804205
スパーギヤホルダー	588円	(560円)	13455859
2x8mmステンレスシャフト(4本)	231円	(220円)	19805823
2x9mmステンレスシャフト(2本)	220円	(210円)	19808017
840アタリリング(2個)	840円	(800円)	19805672
5x10x0.1mm シム(10枚)	357円	(340円)	19805696
5mm Oリング(2個)	168円	(160円)	19805701
1.6x8mmステンレス並行ピン(5本)	252円	(240円)	19805776
アイドラージャック	357円	(340円)	13454709
2.6x10mmクランプスクリュー(10本)	294円	(280円)	19805888
2x8mm六角皿タッピングビス(黒・10本)	273円	(260円)	19804159
3x10mm丸ビス(黒・10本)	220円	(220円)	19808156
3x16mm丸ビス(黒・2本)	189円	(180円)	19805636
3x6mm丸ビス(2本)	168円	(160円)	19805696
3x8mm皿ビス(黒・4本)	189円	(180円)	19805696
730ラバーシール(黒・4個)	1,575円	(1,500円)	19808022
630オイルレスメタル(10個)	504円	(480円)	19808244
850オイルレスメタル(2個)	1,260円	(1,200円)	19805185
3x42mmターンバックルシャフト(1本)	262円	(250円)	19400797
5mmピロホール(黒・4個)	273円	(260円)	19804206
3x12mmボロビス(2本)	150円	(150円)	19805684
3x8mmフラットビス(5本)	220円	(210円)	19808189
5x9.5mmロックナット(2個)	262円	(250円)	19808126
2.5mm Eリング(黒・5個)	210円	(200円)	19805781
3x18mmシャフト	273円	(260円)	13455055
3x10mm皿ビス(黒・10本)	210円	(200円)	19804200
3x23mmターンバックルシャフト(黒・4本)	346円	(330円)	19805780
3x32mmターンバックルシャフト(黒・2本)	231円	(220円)	19805800
5mmピロホール(黒・短・5本)	294円	(280円)	19808012
3x6mmボロビス(2本)	157円	(150円)	19804213
ボロアタリリング(2本)	525円	(500円)	19808192
2x9.8mmニードルロー用ピン(10本)	262円	(250円)	19805776
3x10mmスベサ(10個)	157円	(150円)	19804194
3x0.7mmスペーサー(10個)	294円	(280円)	19805645
4.5x3.5mmフランジパイプ(2個)	231円	(220円)	19808021
3x12mm丸ビス(黒・10本)	220円	(210円)	19805898
5x9mm六角ピロホール(2個)	325円	(310円)	19804381
2mm Oリング(赤・10個)	388円	(370円)	19804317
シムタッピングビス(2本)	252円	(240円)	19805699
スポンジテープ(15x150mm)	315円	(300円)	16294011
3mmナット(10個)	315円	(300円)	19805244
4mmフランジ付きロックナット(4個)	189円	(180円)	19805557
ピストンロッド(黒・2本)	157円	(150円)	19805548
49.6mmピストンロッド(2本)	283円	(270円)	19804293

2.3mm Oリング(10個)	294円	(280円)	19804479
3x15mm丸ビス(4本)	210円	(200円)	19805859
3mmワッシャー(大・5個)	210円	(200円)	19805818
2.6x10mmバインドビス(5本)	273円	(260円)	19804394
3x10mmタッピングビス(10個)	252円	(240円)	19804392
ベルト(短・174サイズ)	945円	(900円)	16244017
アンテナパイプ(黒・30cm)	283円	(270円)	16095010
シャーシ説明図	630円	(600円)	11051956

この他にも修理や整備のためのRCスベアパーツが発売されています。お近くの模型店店頭、または当社カスタマーサービスでお買い求め下さい。

部品名	税込価格	本体価格	送料	部品コード
22T, 23T AV ニュートン	367円	(350円)	120円	SP_357
Eリングセット(4mm・7個、3mm・4個、2mm・12個)	105円	(100円)	90円	SP_380
2.6x10mmタッピングビス(5本)	105円	(100円)	80円	SP_575
3x3mm Eモネジ(10個)	210円	(200円)	80円	SP_575
3mmワッシャー(15個)	105円	(100円)	80円	SP_586
2mm Eリング(15個)	105円	(100円)	80円	SP_588
Oリング(赤・10個)	157円	(150円)	140円	SP_598
Vパーツ(2枚)	525円	(500円)	80円	SP_598
オイルシール(6個)	210円	(200円)	90円	SP_600
5mmアジャスター(8個)	210円	(200円)	90円	SP_875
ミディアムナローレーシングスリックタイヤ	525円	(500円)	240円	SP_1049
Qパーツ(サーボセイバー部品・2個)	315円	(300円)	140円	SP_1079
3x46mmジャック(4本)	210円	(200円)	90円	SP_1100
4.6x4.7mmフランジパイプ(2本)	210円	(200円)	90円	SP_1100
3x5mmフラットビス(5本)	105円	(100円)	90円	SP_1211
ドライブシャフト(2本)	525円	(500円)	120円	SP_1216
1050アタリリング(4個)	525円	(500円)	120円	SP_1239
Bパーツ	735円	(700円)	200円	SP_1253
Fパーツ	420円	(400円)	140円	SP_1293
Cパーツ	315円	(300円)	140円	SP_1352
Dパーツ(2枚)	630円	(600円)	200円	SP_1354
Eパーツ	315円	(300円)	140円	SP_1354
O6スパーギヤ(68T)	273円	(260円)	140円	SP_1424
Aパーツ	588円	(560円)	140円	SP_1454
J, JJパーツ	378円	(360円)	140円	SP_1456
Kパーツ	525円	(500円)	140円	SP_1456
ロフデッキ	588円	(560円)	140円	SP_1457
Nパーツ(2個)	588円	(560円)	140円	SP_1457
ロフパイプ(長・453サイズ)	693円	(660円)	140円	SP_1458
GVドライブ(2個)	525円	(500円)	140円	SP_1459
メインシャフト、フロントミッドルシャフト	420円	(400円)	140円	SP_1461
52Tギヤデフケース、ギヤデフカバー	378円	(360円)	140円	SP_1462
39Tギヤデフブリー、ギヤデフブリーケース	588円	(560円)	140円	SP_1463
デフカスケート(4枚)	210円	(200円)	140円	SP_1464
カウンタギヤ	273円	(260円)	140円	SP_1465
デフジョイントカップ、1.6mmシャフト、5mm Oリング、シム	840円	(800円)	140円	SP_1466
1510ボールベアリング(2個)	1,260円	(1,200円)	200円	OP_126
アルミガラスメッシュテブ	420円	(400円)	140円	OP_351
スベサ(3x0.5mm, 1mm, 1.5mm, 2mm, 2.5mm, 3mm 各4個)	630円	(600円)	90円	OP_539
ウレタンブッシュ	210円	(200円)	90円	OP_577
シム(3x0.1mm, 0.2mm, 0.3mm 各10枚)	420円	(400円)	90円	OP_585
シム(4x0.1mm, 0.2mm, 0.3mm 各10枚)	420円	(400円)	90円	OP_586
シム(5x0.1mm, 0.2mm, 0.3mm 各10枚)	420円	(400円)	90円	OP_587
シム(10x0.1mm, 0.2mm, 0.3mm 各10枚)	525円	(500円)	90円	OP_588
2.6x22mm・25mm シャフト(各2本)・3x3イモネジ(4個)	472円	(450円)	90円	OP_825
センサプルーリー(18T)	378円	(360円)	120円	OP_989
ウレタンバンパー	315円	(300円)	140円	OP_1145
AO-5047 アンテナキャップ(赤、青、黒・各2個)	105円	(100円)	140円	84189
モリブデングリス	315円	(300円)	140円	87022
セラグリスHG	504円	(480円)	140円	87099

《送料について》送料が表示されている部品は、送料が別に必要なです。部品を2個以上ご注文の場合、最も高い送料(1個分)だけで結構です。部品の合計が5,000円を超える場合、送料はサービスとなります。