

# VELOXF1

*1:10 Scale Formula  
Racing Car*

MADE IN GERMANY

SHEPHERD

**Montageanleitung**

**Instruction manual**



### Velox F1 – High performance made in Germany

Der Velox F1 wurde in Zusammenarbeit mit erfahrenen Formel-Piloten von Grund auf neu entwickelt und vereint bewährtes mit neuen Innovationen.

Zwei Aluminium Tube-Dämpfer sowie ein VRS Stoßdämpfer mit einem Kolben als Volumenausgleich übernehmen die Dämpfung des Chassis.

Das Carbon-Chassis ist für einen Standard oder einen LCG 2s Shorty Lipo ausgelegt, welcher in zwei verschiedenen Positionen quer zur Fahrtrichtung eingebaut werden kann, um die Gewichtsverteilung zu optimieren.

Den Nachlauf kann man mit verschiedenen Einsätzen aus hochwertigem Kunststoff einstellen, der Sturz lässt sich über eine r/l-Gewindestange präzise justieren.

Die Hinterachse ist mit einem Differential mit 18 Kugeln ausgestattet, welches sich von außen einstellen lässt.

Die hintere Fahrzeughöhe lässt sich mit Unterlegscheiben einstellen und die exzentrischen Einsätze erlauben einen kurzen und einen langen Radstand.

Im Baukasten enthalten sind ETS-legale Front- und Heckflügel sowie eine hochwertige Lexan-Karosserie.

### Velox F1 – High performance made in Germany

Designed from scratch and developed in close cooperation with experienced formula drivers the car is a combination of well-proven features and new innovations.

Two aluminium tube dampers and a VRS absorber with a floating piston instead of a membrane take care of the damping duties and the carbon fibre chassis is designed for the use of a standard or LCG 2s shorty LiPo which can be installed in a front or rear transversal position to fine-tune the weight balance.

To adjust the caster, different moulded inserts are used while it is possible to adjust the camber with using L/R thread turnbuckles.

Furthermore the rear power pod is equipped with an externally adjustable 18-ball differential.

The rear ride height can be adjusted with shims and the eccentric inserts allow a short and a long wheelbase setup.

Included in the kit will be adjustable ETS-legal front and rear wings as well as a lexan body





### Achtung

Um Personenschäden und/oder Sachbeschädigungen zu vermeiden, befolgen Sie bitte die nachfolgenden Hinweise zum Betrieb eines ferngesteuerten Modellautos.

Seien Sie bitte besonders vorsichtig im Umgang mit Modellen, die von einem LiPo Akku betrieben werden.

Nutzen Sie ausschließlich dafür vorgesehenes Ladeequipment.

Vermeiden Sie eine zu lange Übersetzung des Getriebes um einer Überhitzung der Antriebskomponenten vorzubeugen.

Wählen sie einen geeigneten Platz um Ihr Modell in Betrieb zu nehmen.

Betreiben Sie Ihr Modell nicht auf öffentlichen Straßen oder Plätzen, dies kann zu schweren Unfällen, Personenschäden und/oder Sachschäden führen.

Betreiben Sie Ihr Modell nicht in der Nähe von Personen/Tieren oder in geschlossenen Räumen. Betreiben Sie ihr Modell nicht an Orten, an denen Lärm als störend empfunden werden kann wie in der Nähe von Krankenhäusern oder in Wohngebieten.

Inspizieren Sie Ihr Modell, bevor Sie es in Betrieb nehmen.

Vergewissern Sie sich, dass alle Schrauben und Muttern angezogen sind.

Verwenden Sie mittelfeste Schraubensicherung für alle Schrauben, die in Metallteile geschraubt werden.

Verwenden Sie immer ausreichend geladene Akkus für Ihren Sender und Ihr Fahrzeug um Störungen und den Verlust der Kontrolle über das Modell zu vermeiden.

Testen Sie immer die Lenkung und den Antriebsstrang bevor Sie den Motor starten.

Vergewissern Sie sich, dass niemand die gleiche Frequenz wie Sie benutzt.

### Cautions

To prevent any serious personal injury and/or damage to property, please be responsible when operating with any remote controlled models.

Pay extra attention when operating with LiPo battery powered models and use only specially provided accessories for charging.

To prevent the electronical components from overheating avoid using a too long gear ratio.

Choose the right place to operate your R/C model.

Do not run on public streets or highways. This could cause serious accidents, personel injuries, and/or property damage.

Never run R/C models near people or animals nor indoor.

Do not run where loud noise can disturb others, such as hospitals and residential areas.

Inspect your model before operation.

Make sure that all screws and nuts are properly tightened.

Use removable thread lock wherever metal screws go into metal.

Always use fresh batteries for your transmitter and for your car to avoid losing control of the model.

Always test the drivetrain before starting your engine.

Make sure no one else is using the same radio frequency as you are.

## Symbole - Symbols

**BAG 1**

**STEP 1**

Auf jeder Seite sehen Sie diese Symbole. Diese Symbole geben Ihnen Aufschluss darüber, in welchem Bauschritt Sie sich befinden. Hier BAG 1 Step 1. In jedem BAG finden Sie die einzelnen STEPS separat verpackt um eine bessere Übersicht zu haben.

On each page you see this symbol. The symbol tells you to use BAG 1 Step 1. In each BAG you will find the steps packed separately for easy assembly.

**SHEPHERD  
BAG123**

Diese Aufkleber bezeichnen die BAG Nummer  
These stickers indicate the BAG number

**SHEPHERD  
STEP123**

Diese Aufkleber bezeichnen die STEP Nummer  
These stickers indicate the STEP number

**1 2 3 4**

Montieren Sie die Bauteile in der so angegebenen Reihenfolge.

Assemble the parts in the specified order.

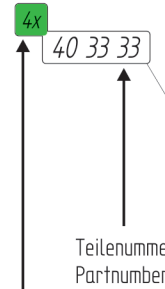

Verwendete Stückzahl im STEP  
Quantity used in step

Artikelnummern für schwarze Aluminiumteile haben die Endung "B".

Partnumbers for Black aluminium parts are ending with an "B".

In diesen Feldern finden Sie nützliche Tipps zur Montage und zur Einstellung ihres V10.

In this description fields you will find helpful informations for building and adjusting your V10

## Schmier- und Klebstoffe - Grease and Glue

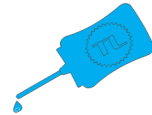

Schraubensicherung verwenden  
(nicht enthalten)  
Use thread lock  
(not included)



Leichtlauföl verwenden  
(nicht enthalten)  
Use oil  
(not included)



Fette verwenden  
(teilweise enthalten)  
Use grease  
(partly included)

## Werkzeug - Tools

Dieses Werkzeug wird zur Montage des Modells benötigt (nicht enthalten)  
These tools are not included in the kit but are required for proper assembling

Innensechskant-Schlüssel  
Allen wrenches

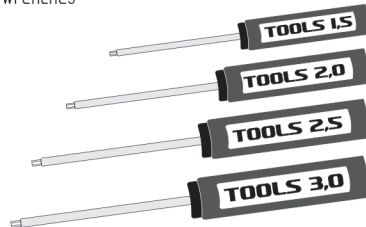

Sechskant-Schlüssel  
Socket wrenches

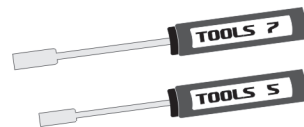

Zangen, Seitenschneider  
Pliers, sidecutter



Messer  
Hobby knife

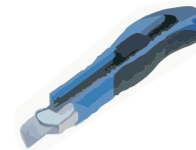

Messschieber  
Caliper



## Benötigtes Zubehör - Equipment

Dieses Zubehör ist notwendig um das Modell zu betreiben (nicht enthalten).  
This equipment is required to use your rc-car. Not included in the kit.

Empfänger  
Receiver

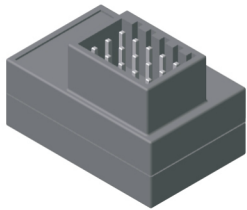

Fernsteuerung  
Transmitter



LiPo Akku  
2S  
LiPo Battery Pack  
2S

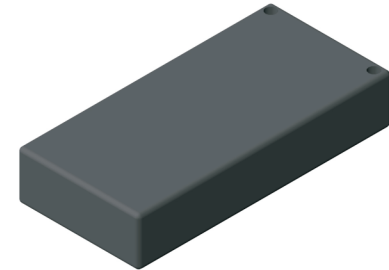

Reifen  
Tyres

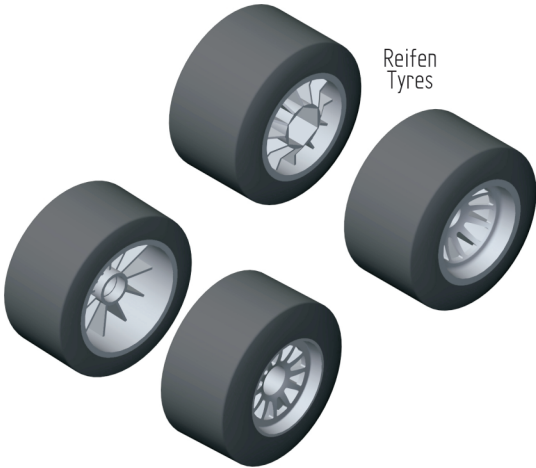

Motor und Regler  
Engine and ESC

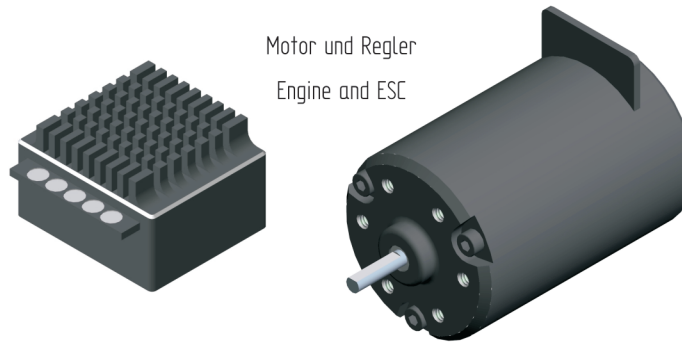

Lenkservo  
Steering Servo

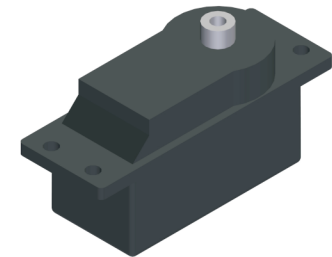

Schleifen Sie die Kanten der Bodenplatten leicht an und versiegeln Sie diese mit Sekundenkleber

To protect and seal the edges of the lower carbon parts, sand edges smooth and apply CA glue

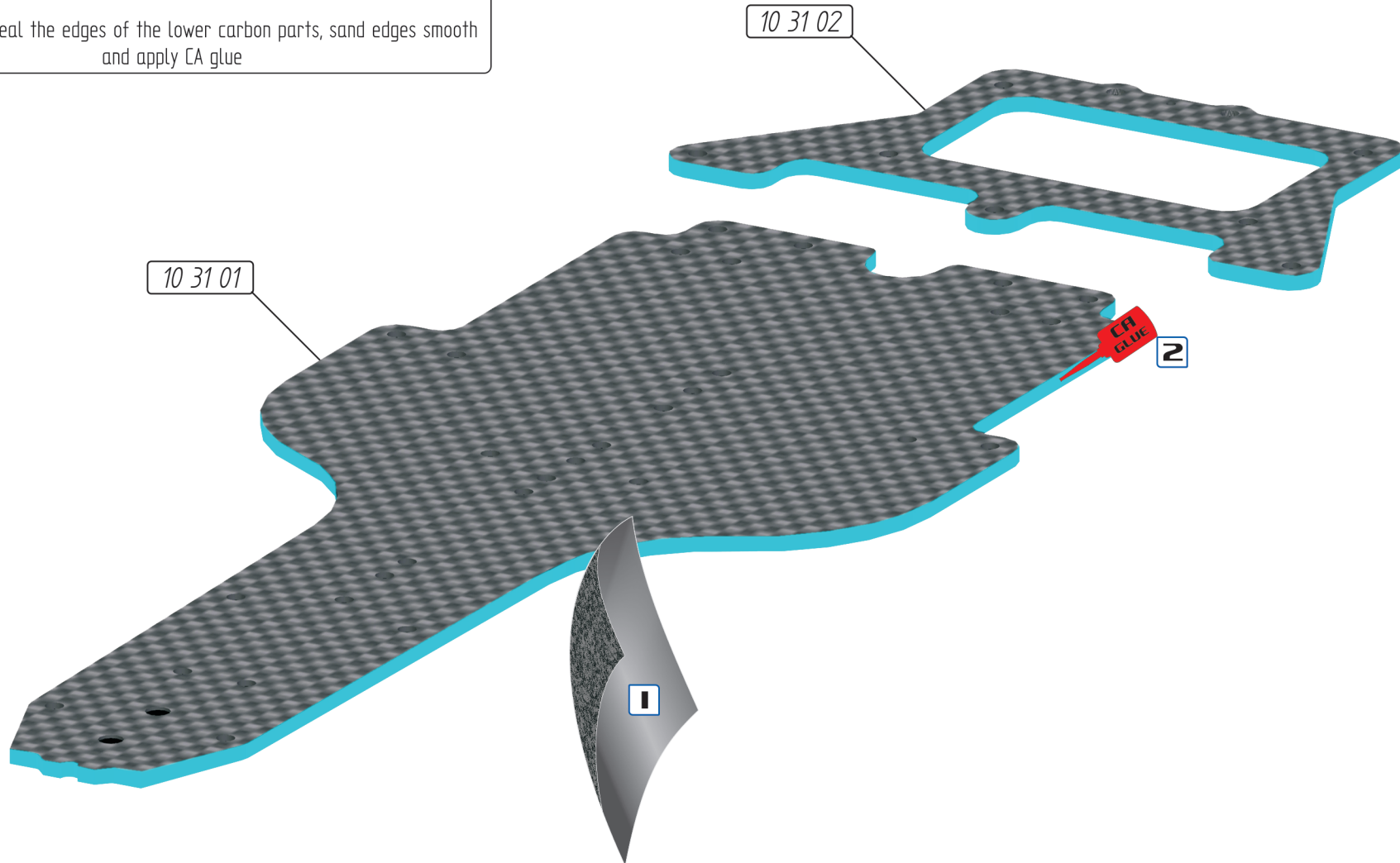

10 31 01	Chassisplatte Kohlefaser	1
10 31 02	Pod Hinterachse Unterteil	1

10 31 01	Chassisplate Carbon	1
10 31 02	Rear pod lower plate Carbon	1

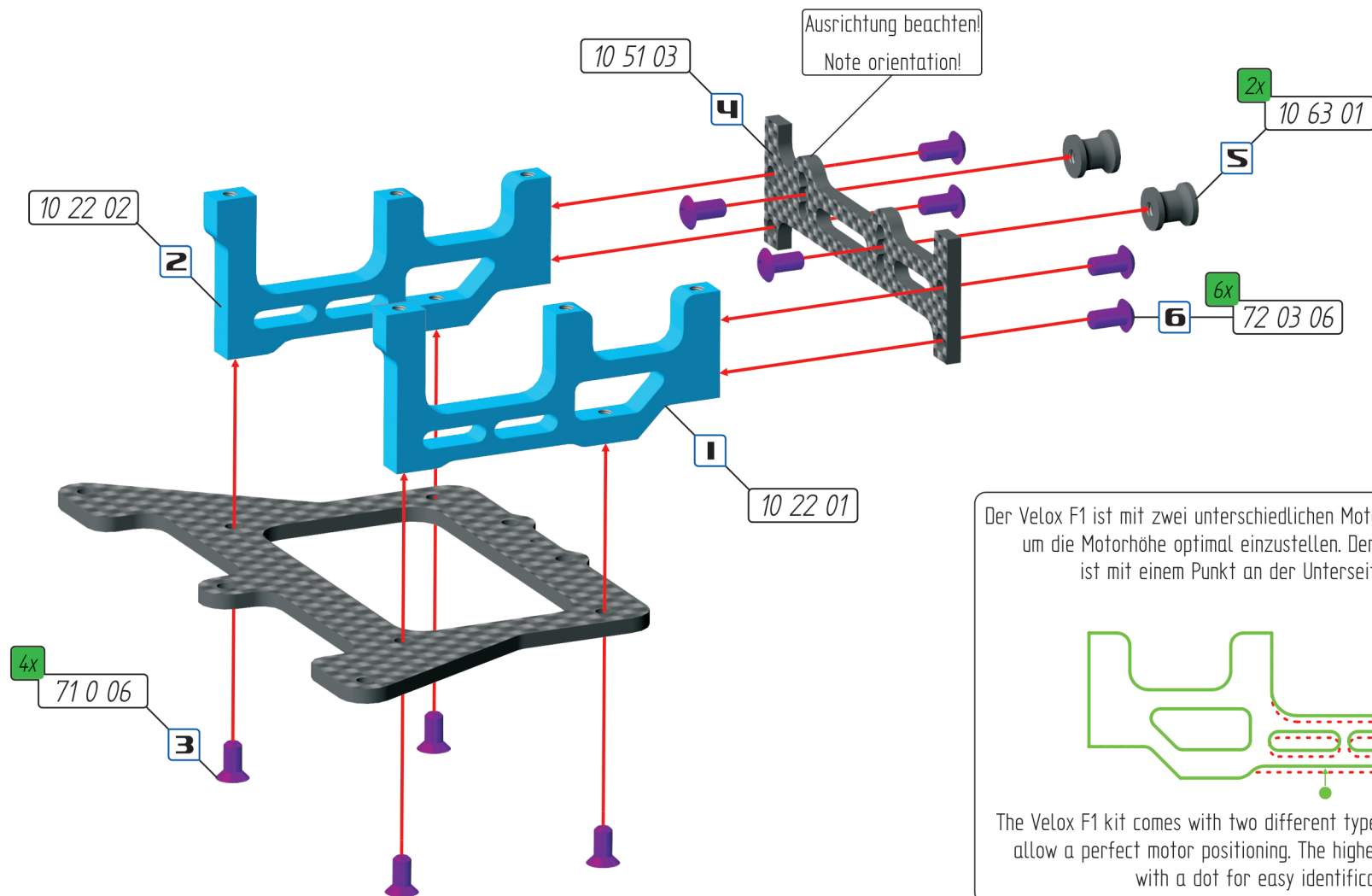

Der Velox F1 ist mit zwei unterschiedlichen Motorhaltern ausgestattet, um die Motorhöhe optimal einzustellen. Der hohe Motorhalter ist mit einem Punkt an der Unterseite markiert.

The Velox F1 kit comes with two different types of motor mounts to allow a perfect motor positioning. The higher version is marked with a dot for easy identification.

10 22 01 (B)	Motorhalter "niedrig"	1	10 22 01 (B)	Enginemount lower position	1
10 22 02 (B)	Motorhalter "hoch"	1	10 22 02 (B)	Enginemount upper position	1
10 51 03	Halter Heckflügel	1	10 51 03	Rear wing mount	1
10 63 01	Aluminiumpfosten 7mm	2	10 63 01	Alu mount 7mm	2
71 03 06	Senkkopfschraube M3x6	4	71 03 06	Hex. countersunk screw M3x6	4
72 03 06	Linsenkopfschraube M3x6	6	72 03 06	Hex. buttonhead screw M3x6	6



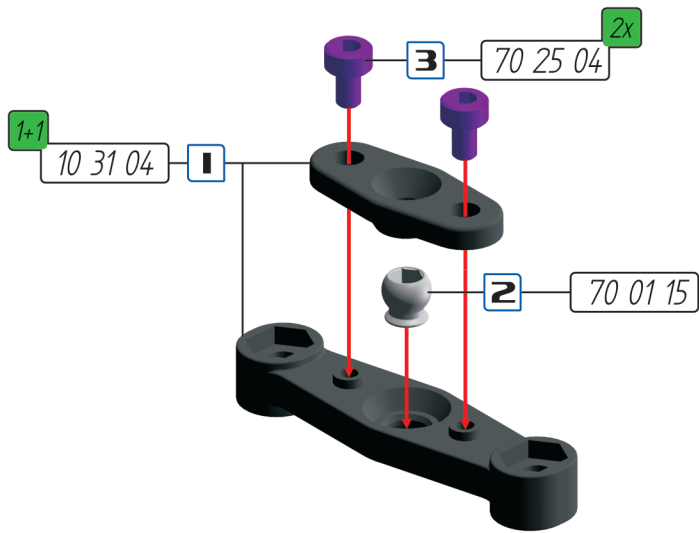

Schleifen Sie die Unterseite der Pod Anlenkung auf einem ebenen Untergrund leicht an, um diese griffiger zu machen.



Gently scuff the bottom of the pivot brace on sandpaper to make the surface slightly rough for better grip on the chassis.

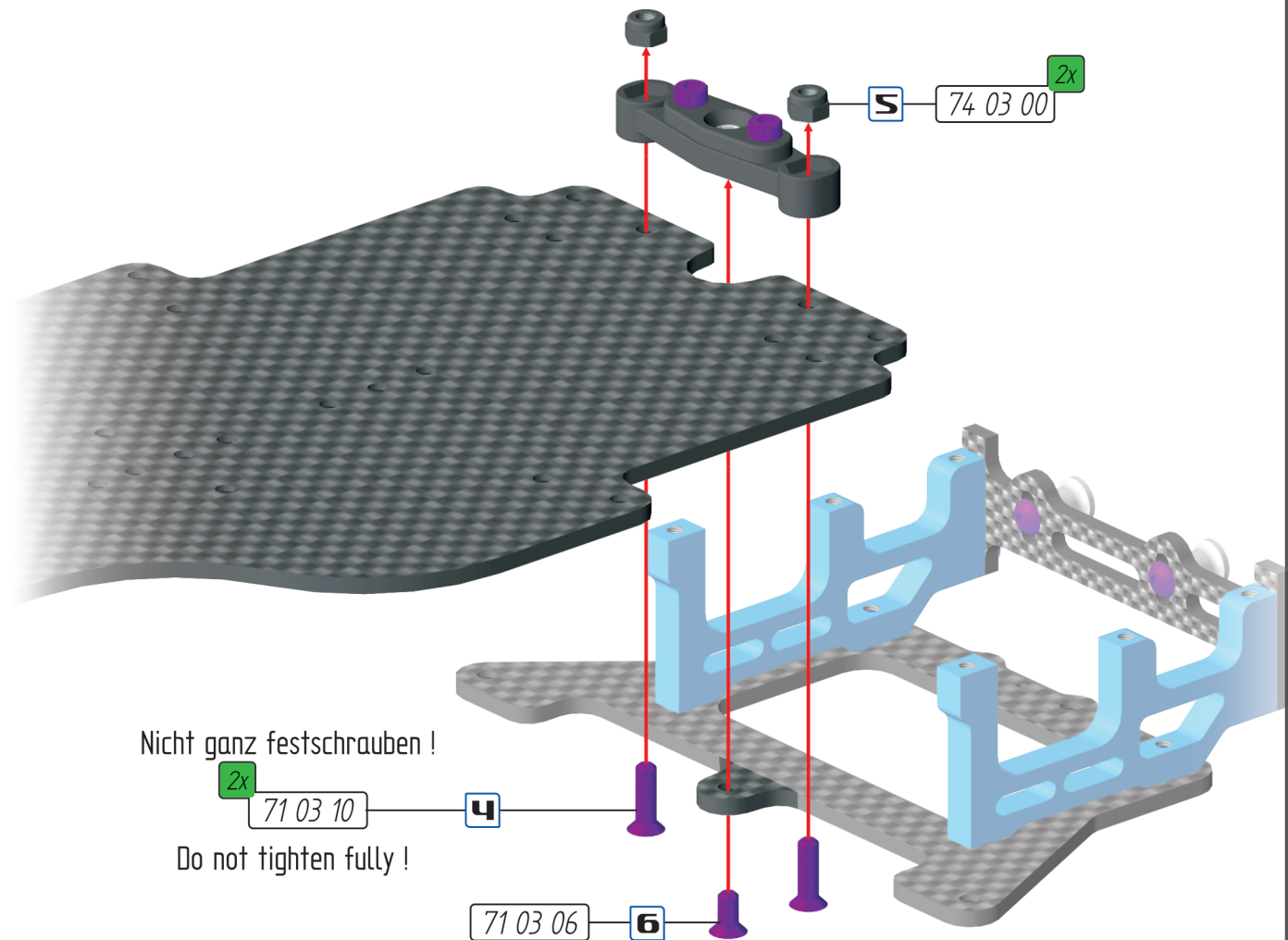

10 31 04	Pod Anlenkung	1+1	10 31 04	Pivot brace	1+1
70 01 15	Kugel 5mm Pod-Link	1	70 01 15	Pivot ball Pod link 5mm	1
70 25 04	Zylinderkopfschraube M2,5x4	2	70 25 04	Hexagonsocket screw M2,5x4	2
71 03 06	Senkkopfschraube M3x6	1	71 03 06	Hex. countersunk screw M3x6	1
71 03 10	Senkkopfschraube M3x10	2	71 03 10	Hex. countersunk screw M3x10	2
74 03 00	Stopmutter M3 schwarz	2	74 03 00	Self-locking nut M3 black	2



Legen Sie die Schrauben #70 20 06 lediglich leicht an, so dass die Pod-Links frei beweglich bleiben.

Do not tighten the #70 20 06 screws fully to ensure a free movement of the Pod-Links.

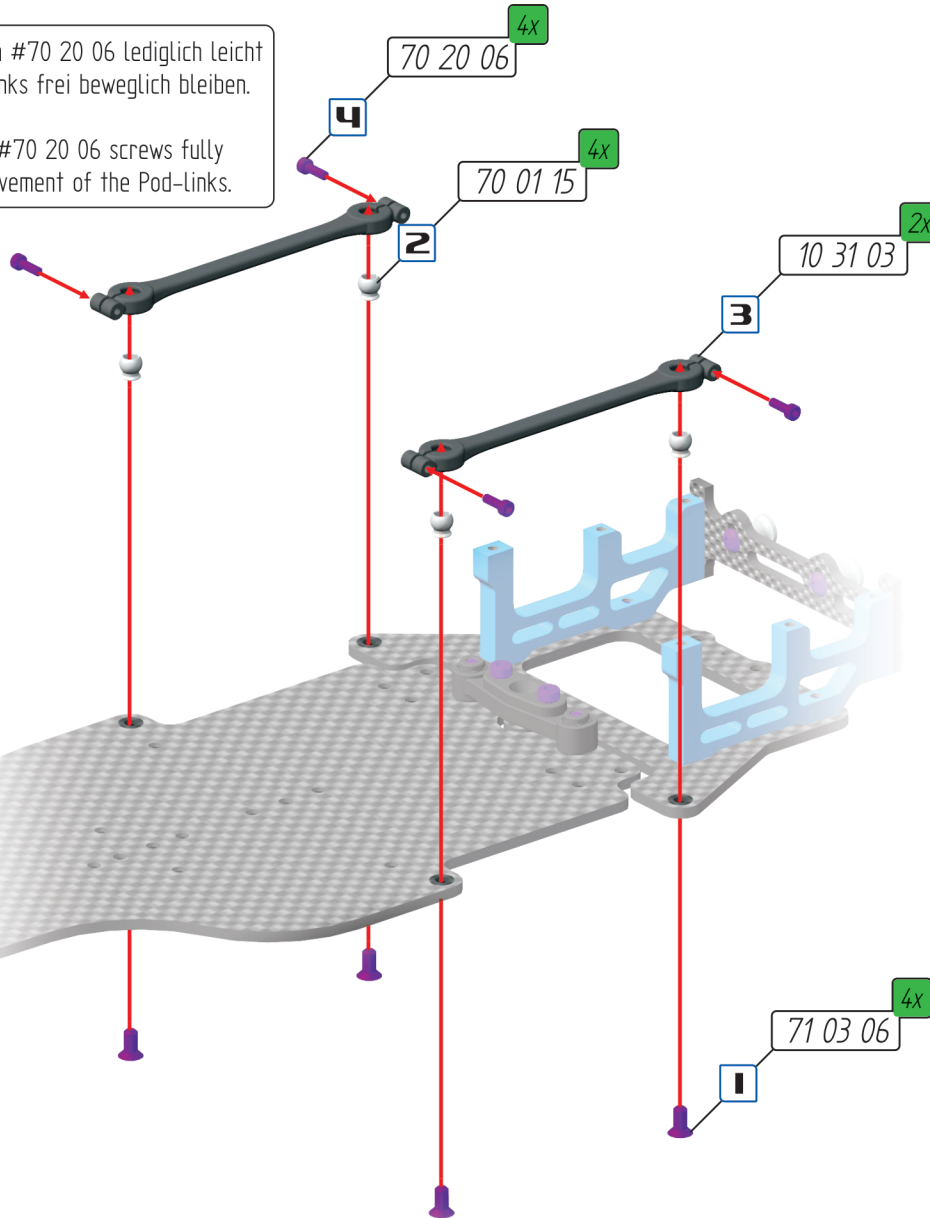

Fixieren Sie nun die Schrauben der Pod Anlenkung aus Bag 1 Step 3 so, dass sich die Hinterachse frei bewegen lässt, ohne zu verklemmen.

Now tighten the screws of the pivot brace from Bag 1 Step 3 and ensure that the rear pod is free-moving.

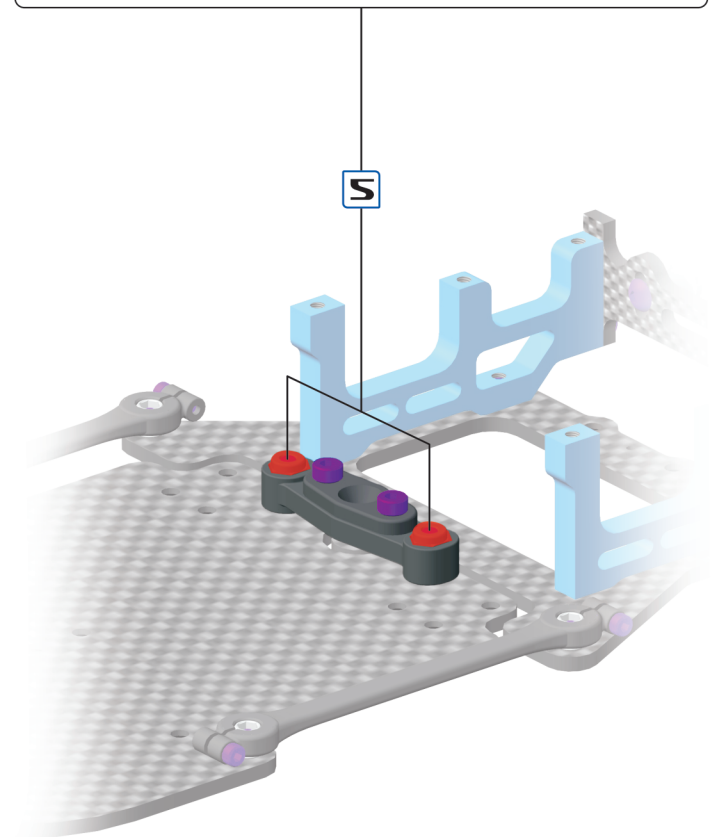

10 31 03	Pod-Links	2
70 01 15	Kugel 5mm Pod-Link	4
70 20 06	Zylinderschraube M2x6	4
71 03 06	Senkkopfschraube M3x6	4

2
4
4
4

10 31 03	Pod links	2
70 01 15	Pivot ball Pod Link 5mm	4
70 20 06	Hexagonsocket screw M2x6	4
71 03 06	Hex. countersunk screw M3x6	4

2
4
4
4

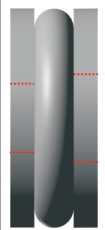

Die Drucklager-Scheibe mit dem kleineren Innendurchmesser muss nach außen (zur Mutter hin) montiert werden.

#79 D 510

The thrust bearing disk with the smaller inner diameter must be mounted to the outside (towards the nut).

79 D 510

10 11 10

10 11 05

10 41 90

10 11 01

2x

10 11 03

Diff Grease

3x

79 06 09

Ausrichtung beachten!

#10 11 03

Note orientation!



Ausrichtung beachten!

#10 11 07

Note orientation!



2x

10 11 07

10 11 06

18x

10 11 04

Mit der Diffmutter (#10 11 10) stellen Sie das Differential ein. Stellen Sie sicher, dass das Differential weder durchrutscht noch blockiert.

Use the nut (#10 11 10) to adjust the differential. Always make sure that the diff neither slips nor blocks.

10 11 01	Hauptwelle inkl. Diffmitnehmer innen	1	10 11 01	Main shaft	1
10 11 03	Diff Scheiben	2	10 11 03	Diff pressure plates	2
10 11 04	Kugeln Diff Chromstahl	18	10 11 04	Diff balls chrome steel	18
10 11 05	Radmitnehmer rechts	1	10 11 05	Rear wheel hub right	1
10 11 06	Drucklageraufnahme	1	10 11 06	Thrust bearing support	1
10 11 07	Tellerfeder Diff	2	10 11 07	Cup spring diff	2
10 11 10	Mutter Diff	1	10 11 10	Diff nut	1
10 41 90	Hauptzahnrad 90Z	1	10 41 90	Main gear 90Z	1
79 06 09	Kugellager 1/4"x3/8"x1/8"	3	79 06 09	Ball-bearing 1/4"x3/8"x1/8"	3
79 D 510	Drucklager	1	79 D 510	Thrust bearing	1
82 00 05	Drucklagerfett	1	82 00 05	Thrust bearing grease	1
82 00 06	Differentialfett	1	82 00 06	Diff grease	1

Mit den Exzenter stellen Sie den Radstand ein.  
Wir empfehlen den kurzen Radstand (rot).  
Für langen Radstand (grün) einfach Exzenter  
rechts und links vertauschen.

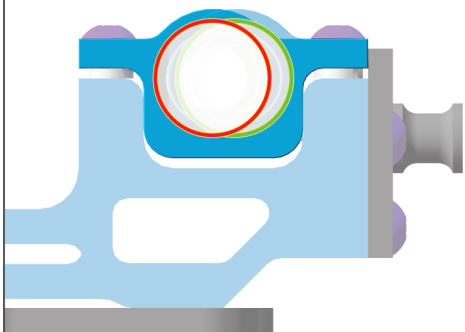

With these excentrics you can adjust the  
wheelbase. We recommend the short  
wheelbase (red). For the long wheelbase  
(green) just change the excentrics  
from right to left.

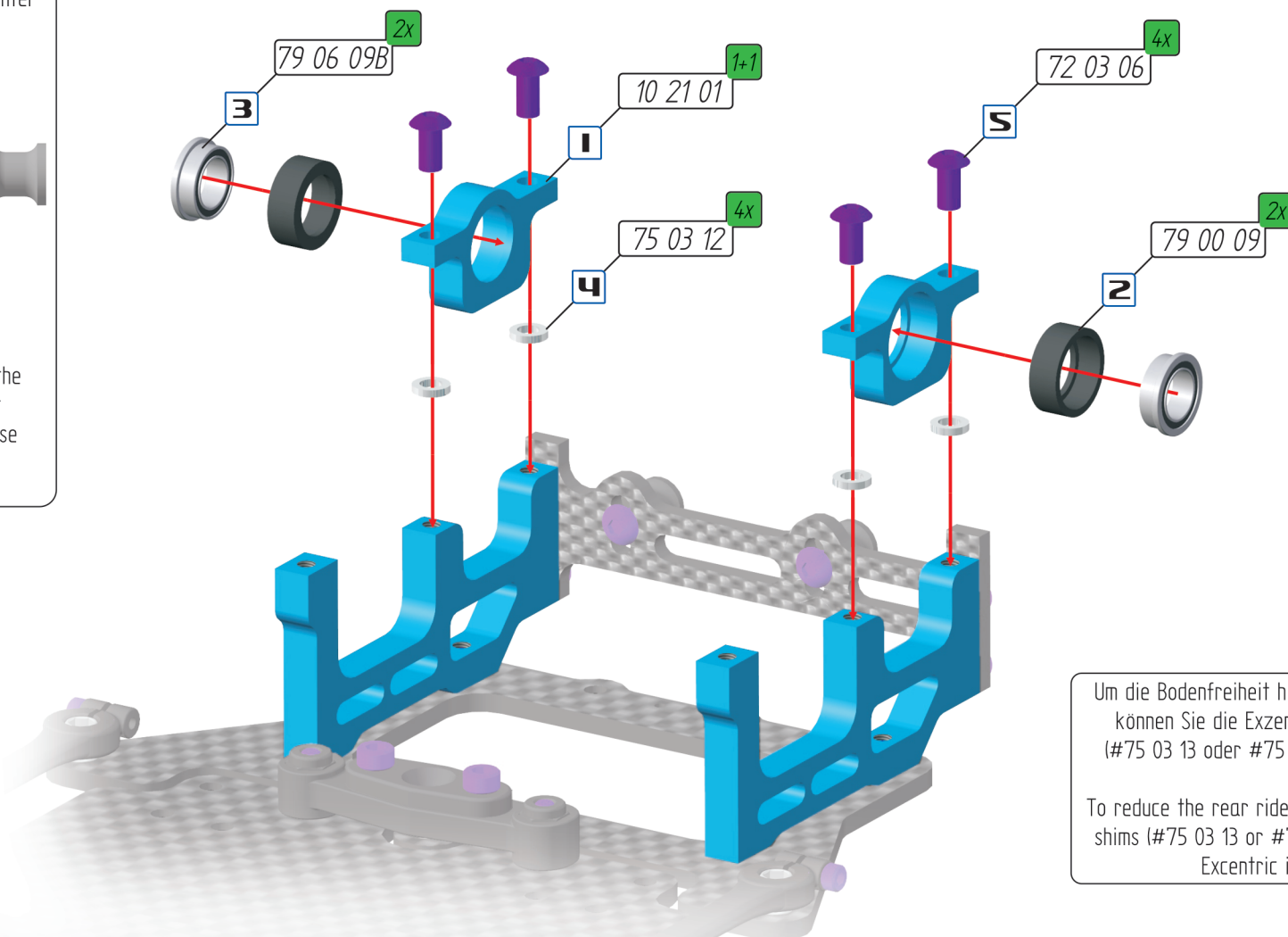

Um die Bodenfreiheit hinten zu verringern,  
können Sie die Exzenter mit Scheiben  
(#75 03 13 oder #75 03 12) unterlegen.  
  
To reduce the rear ride-height you can add  
shims (#75 03 13 or #75 03 12) under the  
Excentric inserts.

10 21 01 (B)	Exzenter-Set Hauptwelle	1+1	10 21 01 (B)	Excentric insert wheelbase	1+1
72 03 06	Linsenkopfschraube M3x6	4	72 03 06	Hex. buttonhead screw M3x6	4
75 03 12	Distanzscheibe M3x5x0,5mm	4	75 03 12	Shims M3x5x0,5	4
79 00 09	Buchse Lager 3/8"	2	79 00 09	Bushing 3/8" bearing	2
79 06 09B	Kugellager 1/4"x3/8"x1/8" mit Bund	2	79 06 09B	Ball-bearing 1/4"x3/8"x1/8" flanged	2

Nicht ganz festschrauben !

73 03 03

Do not tighten fully !

2

Ziehen Sie die Schraube #73 03 03 nun fest.

4

Now tighten the screw #73 03 03.

Stellen Sie sicher, dass die Welle minimales, axiales Spiel hat und sich somit frei drehen kann.

Make sure that the shaft has minimal axial play and moves freely.

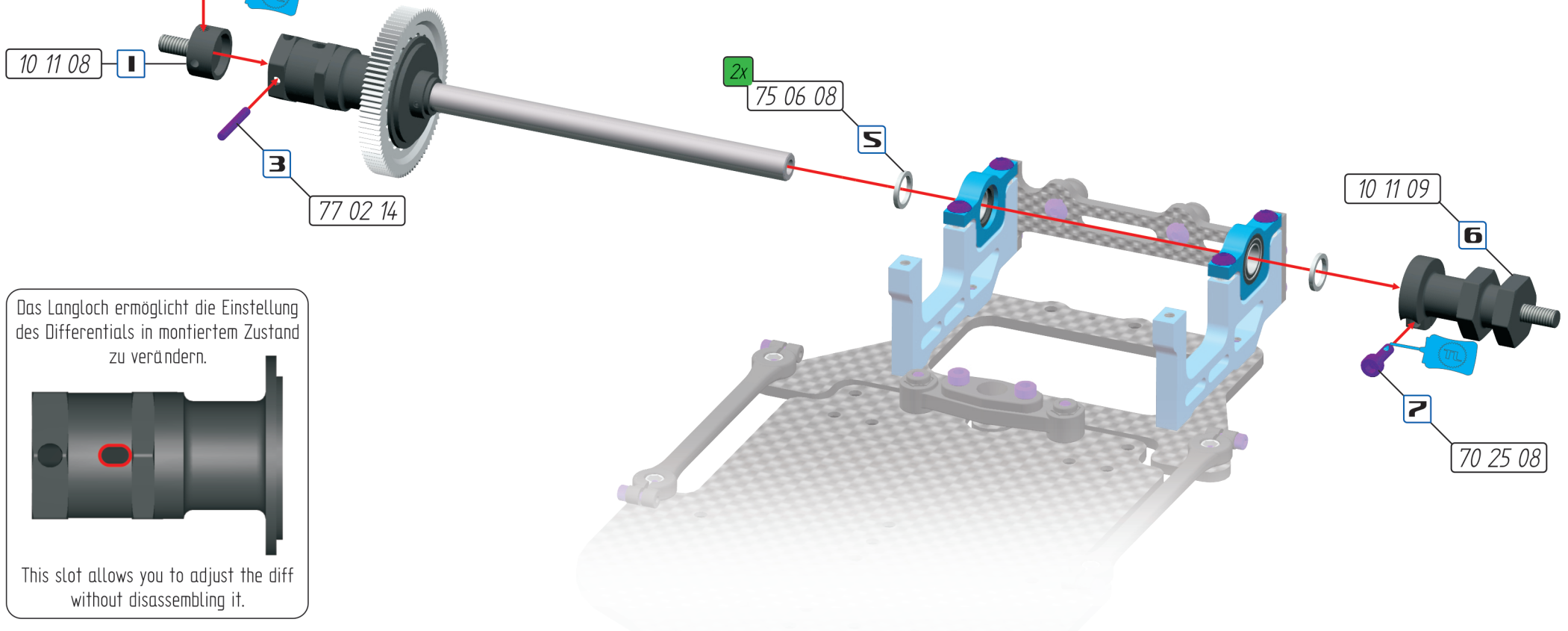

Das Langloch ermöglicht die Einstellung des Differentials in montiertem Zustand zu verändern.



This slot allows you to adjust the diff without disassembling it.

10 11 08	Radachse rechts	1	10 11 08	Rear wheel axle right	1
10 11 09	Radmitnehmer links	1	10 11 09	Rear wheel hub left	1
70 25 08	Zylinderschraube M2,5x8mm	1	70 25 08	Hexagonsocket screw M2,5x8	1
73 03 03	Gewindestift M3x3	1	73 03 03	Allen set screw M3x3	1
75 06 08	Distanzring 6.4x8.5x1	2	75 06 08	Adjusting shim 6.4x8.5x1	2
77 02 14	Sicherungsstift 2x14mm	1	77 02 14	Pin 2x14mm	1

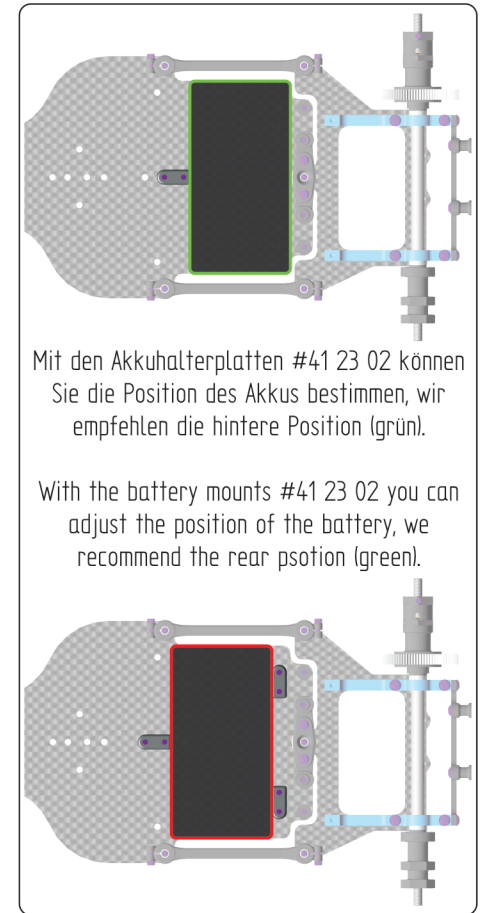
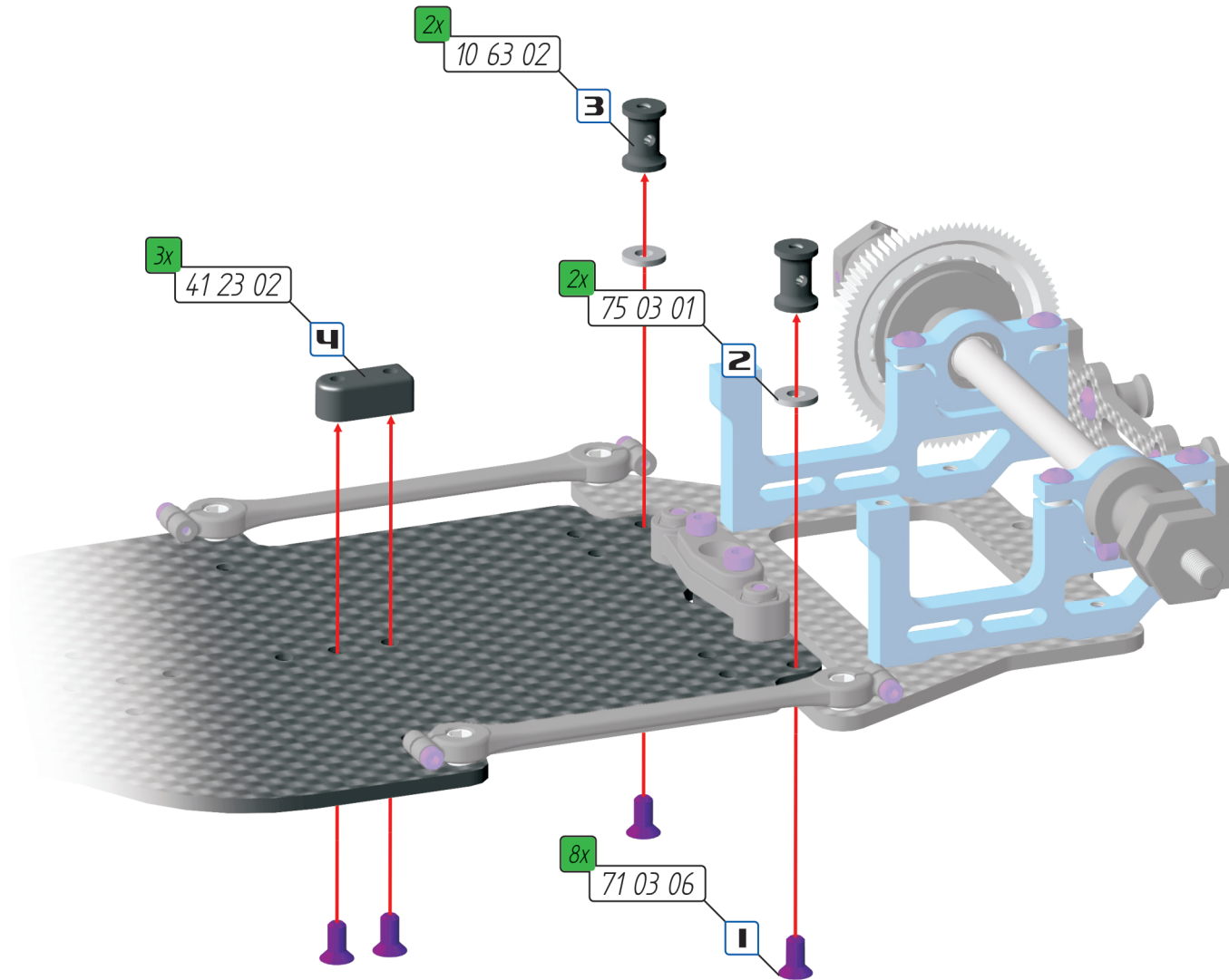

Mit den Akkuhalterplatten #41 23 02 können Sie die Position des Akkus bestimmen, wir empfehlen die hintere Position (grün).

With the battery mounts #41 23 02 you can adjust the position of the battery, we recommend the rear position (green).

10 63 02	Aluminiumpfosten 10mm	2	10 63 02	Alu mount 10mm	2
41 23 02	Akkuhalterplatten	3	41 23 02	Battery mount	3
71 03 06	Senkkopfschraube M3x6	8	71 03 06	Hex. countersunk screw M3x6	8
75 03 01	Distanzscheibe M3x1mm	2	75 03 01	Shims M3x1	2



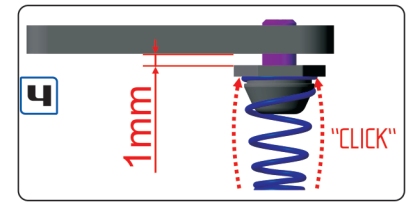
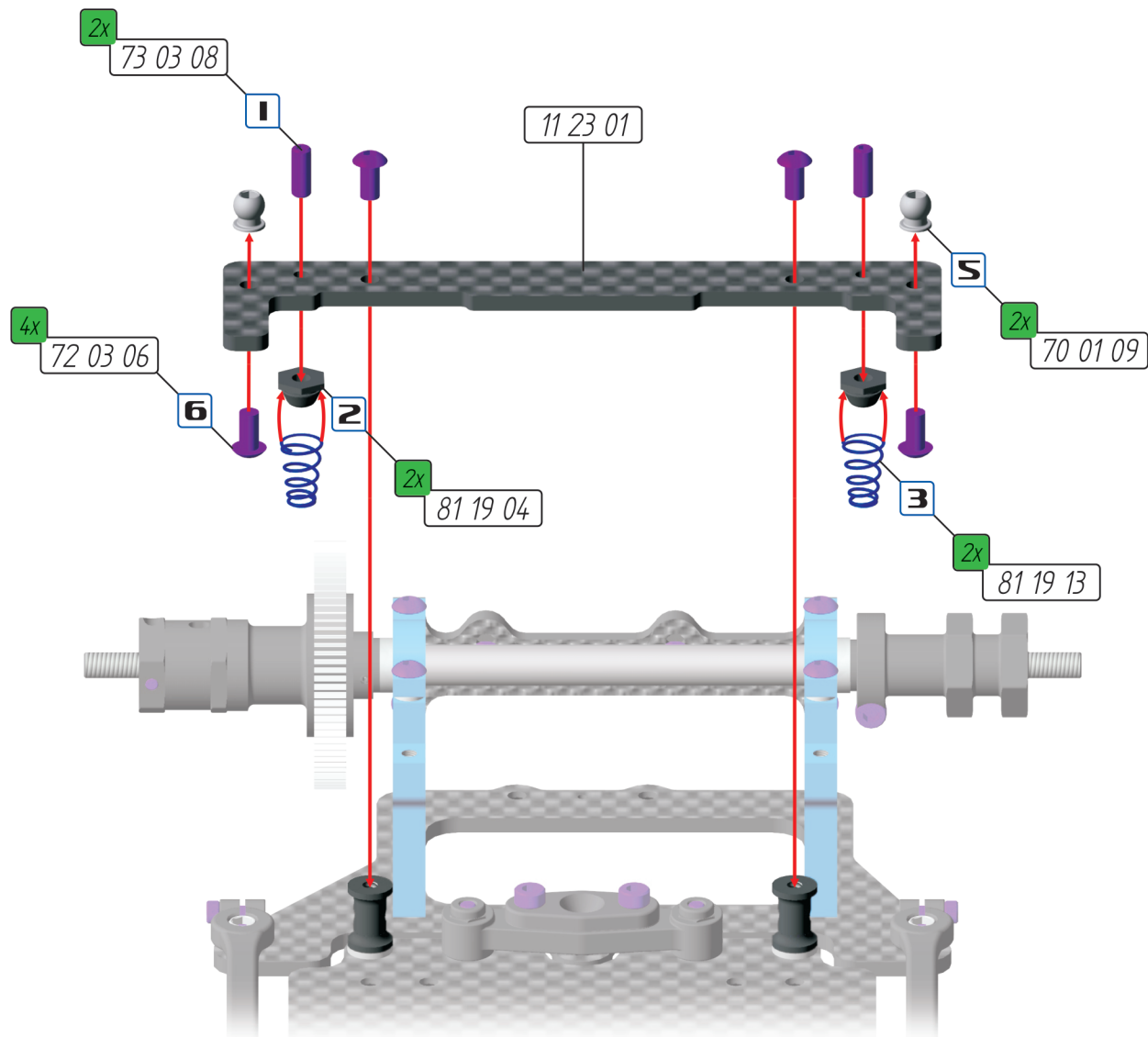

Erhältliche Federn

81 19 14 (hard)  
81 19 13 (medium)  
81 19 12 (soft)

Available springs

11 23 01	Akkustrebe Kohlefaser	1	11 23 01	Battery brace Carbon	1
70 01 09	Kugel 4.9mm kurz	2	70 01 09	Pivot ball 4.9mm short	2
72 03 06	Linsenkopfschraube M3x6	4	72 03 06	Hex. buttonhead screw M3x6	4
73 03 08	Gewindestift M3x8	2	73 03 08	Allen set screw M3x8	2
81 19 04	Federhalter Pod	2	81 19 04	Side Spring Holder	2
81 19 13	Feder Pod mittel	2	81 19 13	Side Spring medium	2



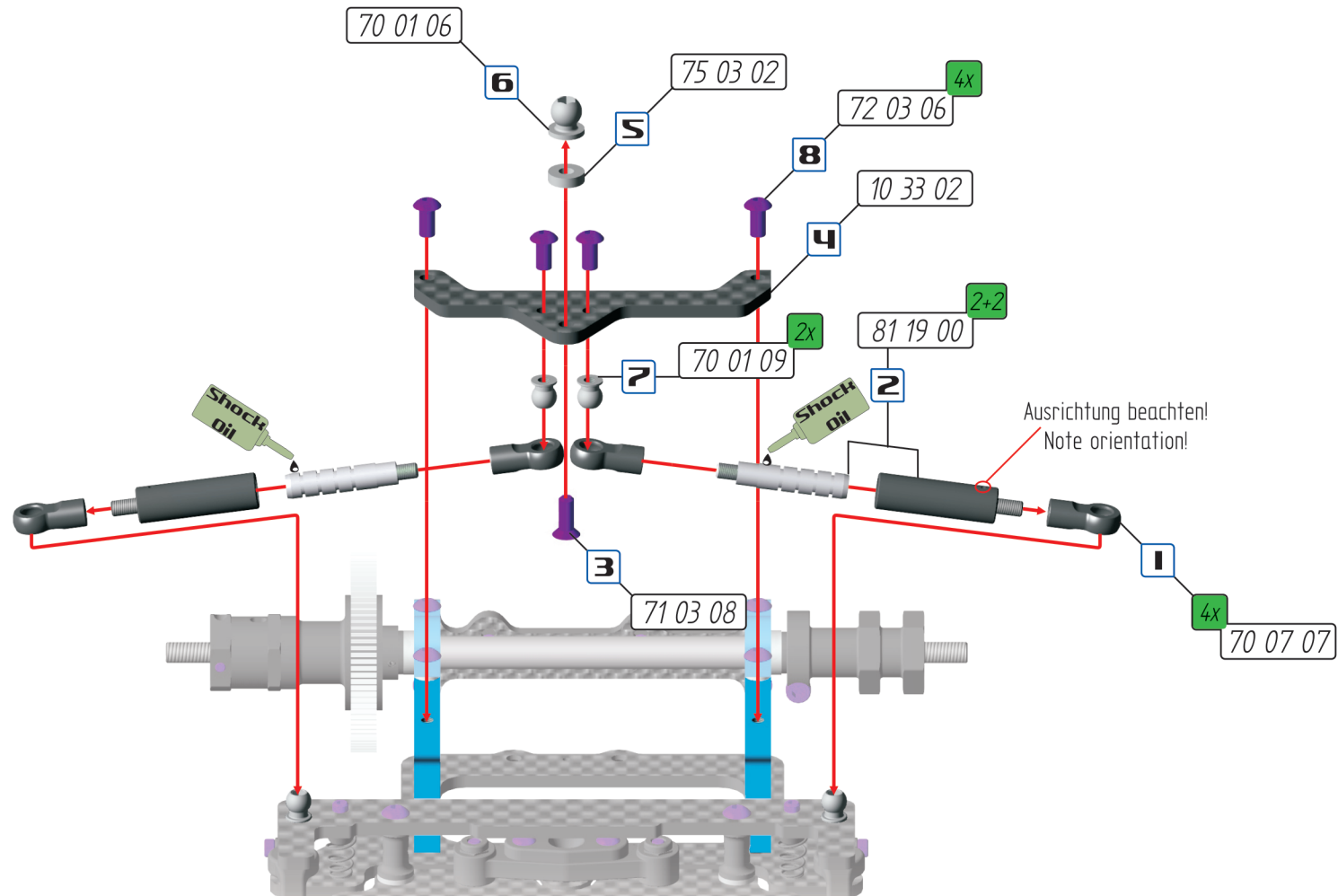

10 33 02	Stoßdämpferplatte hinten	1	10 33 02	Rear shock plate	1
70 01 06	Kugelkopf 6mm	1	70 01 06	Pivot ball 6mm	1
70 01 09	Kugelkopf 4,9mm kurz	2	70 01 09	Pivot ball 4.9mm	2
70 07 07	Kugelpfanne 4.9mm kurz	4	70 07 07	Balljoint 4.9mm short	4
71 03 08	Senkkopfschraube M3x8	1	71 03 08	Hex. countersunk screw M3x	1
72 03 06	Linsenkopfschraube M3x6	4	72 03 06	Hex. buttonhead screw M3x6	4
75 03 02	Distanzscheibe M3x2mm	1	75 03 02	Shims M3x2	1
81 19 00	Reibungsdämpfer-Set	2+2	81 19 00	Side Linkage Set	2+2
82 02 60	Silikonöl 60.000 cSt	1	82 02 60	Silicon oil 60.000 cSt	1

Für Standard-Akkus (rot) verwenden Sie die Erhöhung Mittelstütze und montieren diese mit den Schrauben #710312. LCG Akkus (grün) können ohne die Erhöhung verwendet werden, benutzen Sie die Schrauben 710306 für die Mittelstütze.

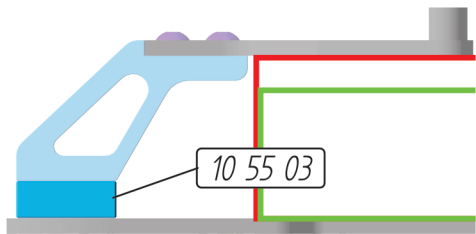

For standard batteries (red) use the extension for the center mount in combination with the screws # 72 03 12. For LCG batteries (green) mount the single center mount with screws # 72 03 06.

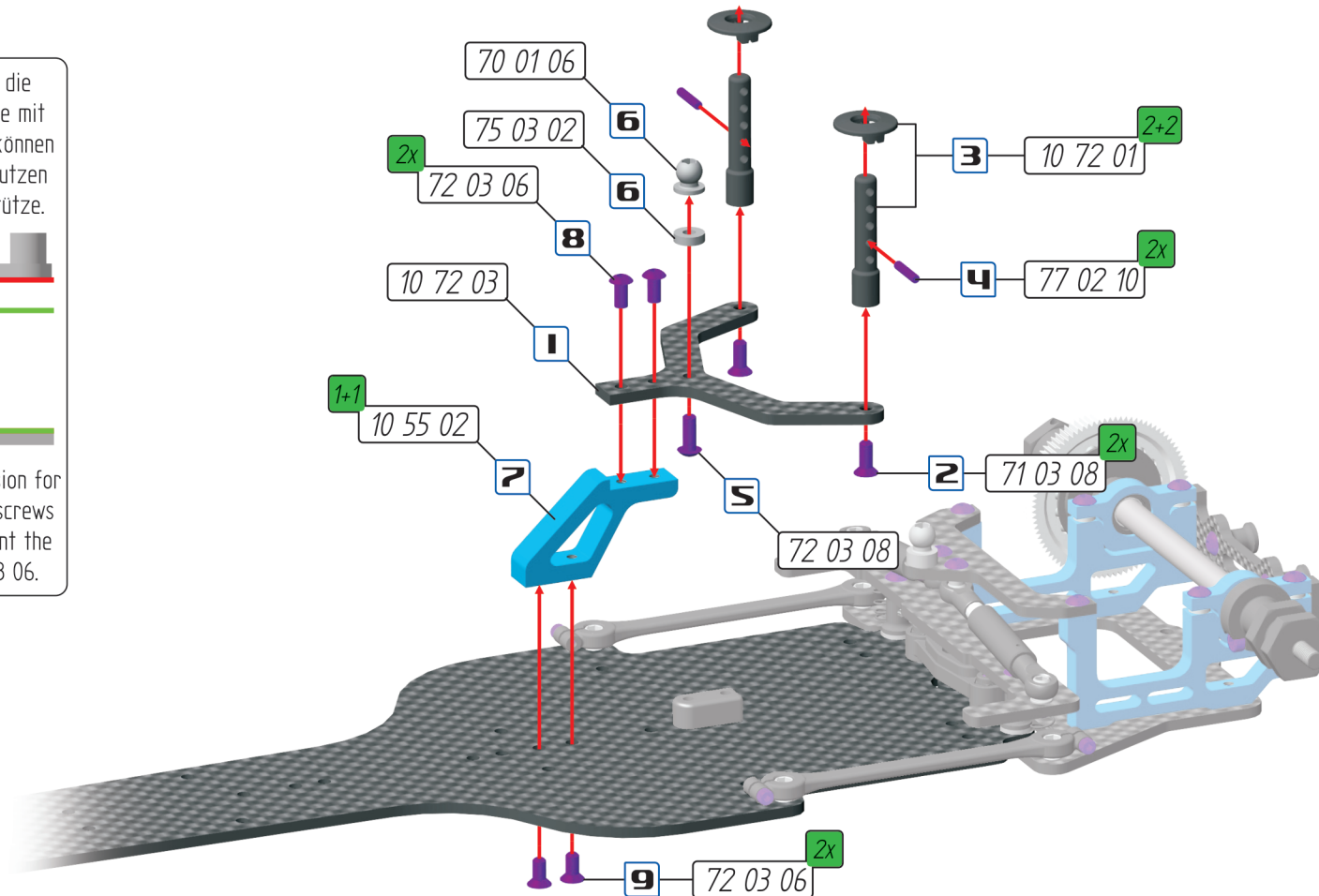

10 55 02 (B)	Mittelstütze	1+1	10 55 02 (B)	Center post	1+1
10 72 01	Karosseriehalter	2+2	10 72 01	Body posts	2+2
10 72 03	Karosseriehalterplatte Kohlefaser	1	10 72 03	Body mount plate carbon	1
70 01 06	Kugelkopf 6mm	1	70 01 06	Pivot ball 6mm	1
71 03 06	Senkkopfschraube M3x6	2	71 03 06	Hex. countersunk screw M3x6	2
71 03 08	Senkkopfschraube M3x8	2	71 03 08	Hex. countersunk screw M3x8	2
71 03 12	Senkkopfschraube M3x8	2	71 03 12	Hex. countersunk screw M3x12	2
72 03 06	Linsenkopfschraube M3x6	2	72 03 06	Hex. buttonhead screw M3x6	2
72 03 08	Linsenkopfschraube M3x8	1	72 03 08	Hex. buttonhead screw M3x8	1
75 03 02	Distanzscheiben M3x2	1	75 03 02	Shims M3x2	1
77 02 10	Sicherungsstift 2x10mm	2	77 02 10	Pin 2x10mm	2

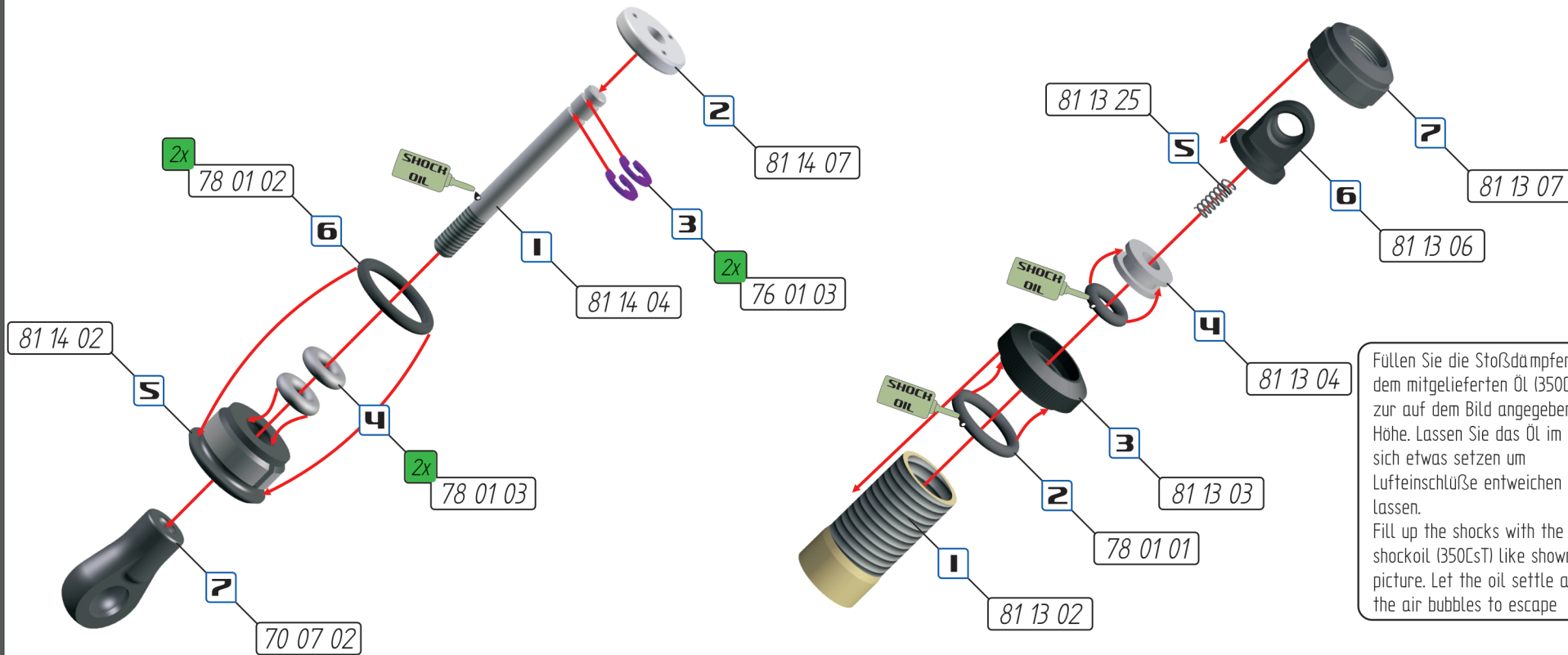

Füllen Sie die Stoßdämpfer mit dem mitgelieferten Öl (350cSt) bis zur auf dem Bild angegebenen Höhe. Lassen Sie das Öl im Dämpfer sich etwas setzen um Luft einschließen zu lassen.

Fill up the shocks with the included shockoil (350cSt) like shown in the picture. Let the oil settle and allow the air bubbles to escape

81 13 02	Dämpfergehäuse kurz	1
81 13 03	Mutter Federvorspannung	1
81 13 04	Stoßdämpfer-Druckkolben	1
81 13 06	Dämpferkappe	1
81 13 07	Schraubkappe Dämpfer	1
81 13 25	Feder Druckkolben extra-weich	1
81 14 02	Dämpferschraube unten	1
81 14 04	Kolbenstange kurz	1
81 14 07	Kolbenplatte 3-Loch	1
70 07 02	Kugelpfannen 6mm kurz	1
76 01 03	E-Clips 3mm	2
78 01 01	O-Ring Mutter Federvorspannung	1
78 01 02	O-Ring Druckkolben	2
78 01 03	O-Ring Kolbenstangen	2
82 01 35	Siliconöl 350 cSt	1

81 13 02	Body shock absorber short	1
81 13 03	Preload adjust. nut	1
81 13 04	Floating piston	1
81 13 06	Ball cap shock absorber	1
81 13 07	End cap shock absorber	1
81 13 25	Spring floating piston extra-soft	1
81 14 02	Screw shock bottom	1
81 14 04	Piston rod short	1
81 14 07	Piston 3-hole	1
70 07 02	Balljoint 6mm short	1
76 01 03	Circlip 3mm	2
78 01 01	O-ring for preload nut	1
78 01 02	O-ring floating piston	2
78 01 03	O-ring piston rod	2
82 01 35	Silicon oil 350 cSt	1

Montieren Sie die beiden Teile zusammen, ziehen aber die Dämpferschraube unten nicht fest. Es sollte etwas Öl austreten.

Mount these two parts but do not tighten the shockbottom screw totally. Some oil should now come out.

1

Jetzt drücken Sie langsam die Kolbenstange in das Gehäuse um weiteres Öl und Luftblasen aus dem Gehäuse zu drücken.

Push the piston into the shock body so oil and air-bubbles will bleed out of the channel.

2

Nun können Sie die Dämpferschraube unten fest ziehen bis der Dichtring komplett abdichtet.

Tighten the bottom screw until the bottom o-ring seals the shock body.

3

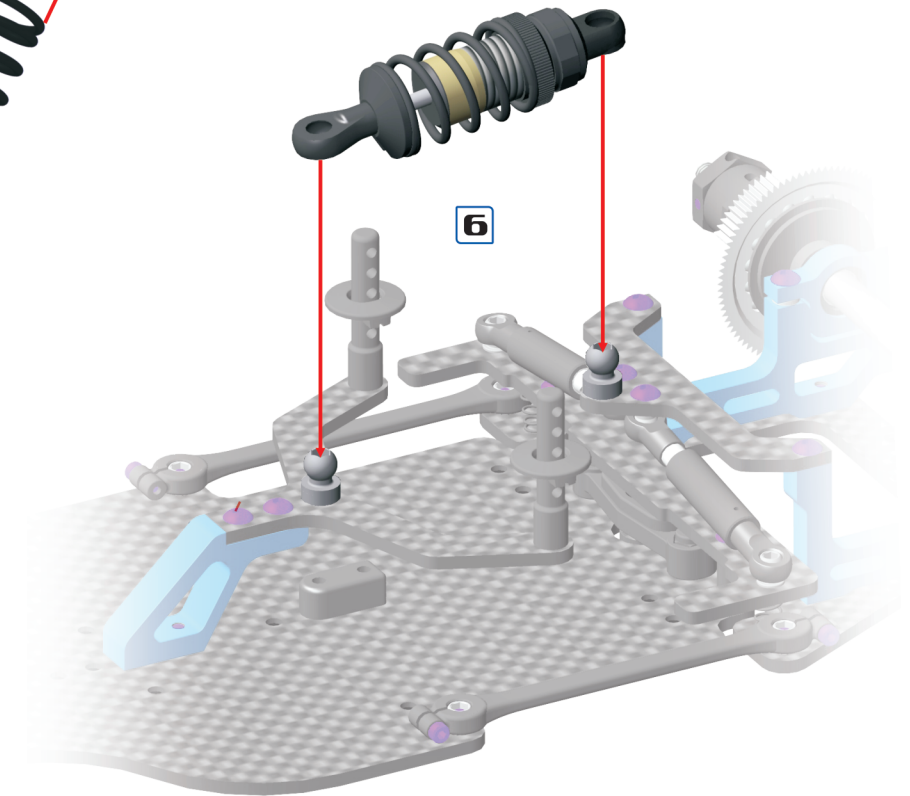
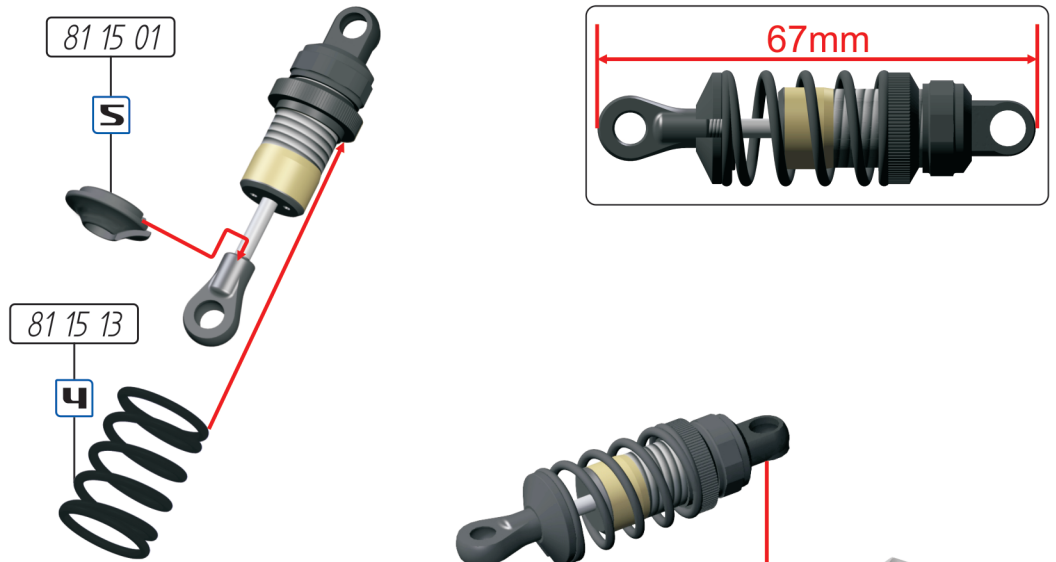

81 15 01 Federaufnahme Stoßdämpfer  
81 15 13 Stoßdämpferfeder Velox F1

1  
1

81 15 01 Shock absorber spring plate  
81 15 13 Shock spring Velox F1

1  
1

Um die Bodenfreiheit vorne zu verringern, können Sie die Aluminiumpfosten mit Scheiben (#75 03 01 oder #75 03 02) unterlegen.  
 To reduce the front ride-height you can add shims (#75 03 01 or #75 03 02) under the alu posts.

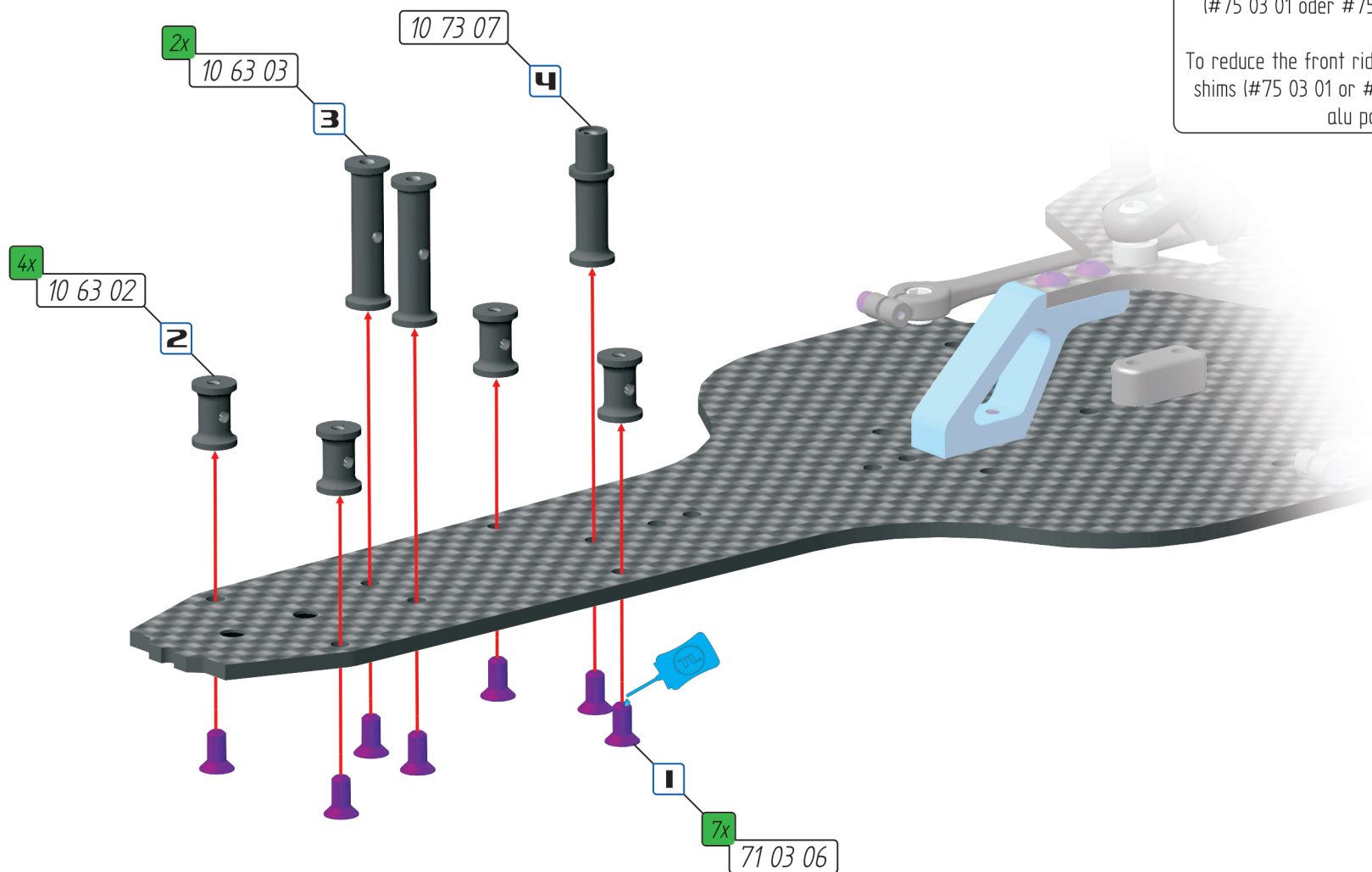

10 63 02	Aluminiumpfosten 10mm	4	10 63 02	Alu mount 10mm	4
10 63 03	Aluminiumpfosten 23mm	2	10 63 03	Alu mount 23mm	2
10 73 07	Pfosten Servoumlenkung	1	10 73 07	Steering mount	1
71 03 06	Senkkopfschraube M3x6	7	71 03 06	Hex. countersunk screw M3x6	7



Ausrichtung beachten!  
Note orientation!

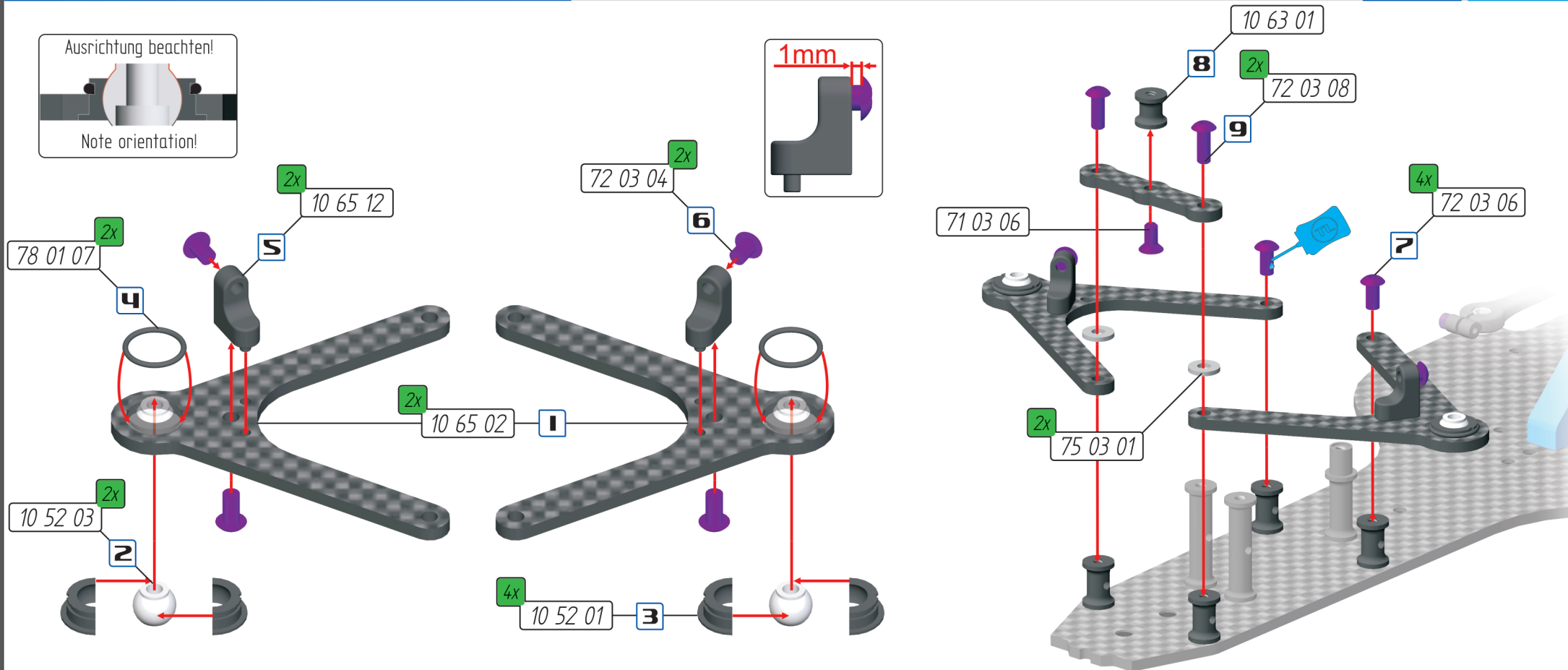
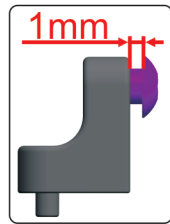

10 52 01	Halbschale Kugel Kingpin	4	10 52 01	Kingpin ball support	4
10 52 03	Kugel Kingpin	2	10 52 03	Kingpin balls	2
10 63 01	Aluminiumpfosten 7mm	1	10 63 01	Alu mount 7mm	1
10 65 02	Querlenker vorne unten	2	10 65 02	Wishbone lower front	2
10 65 12	Lenkbegrenzer	2	10 65 12	Steering backstop	2
11 21 01	Brücke Vorderachse Kohlefaser	1	11 21 01	Front brace Carbon	1
71 03 06	Senkkopfschraube M3x6	1	71 03 06	Hex. countersunk screw M3x6	1
72 03 04	Linsenkopfschraube M3x4	2	72 03 04	Hex. buttonhead screw M3x4	2
72 03 06	Linsenkopfschraube M3x6	4	72 03 06	Hex. buttonhead screw M3x6	4
72 03 08	Linsenkopfschraube M3x8	2	72 03 08	Hex. buttonhead screw M3x8	2
75 03 01	Distanzscheibe M3x1mm	2	75 03 01	Shims M3x1	2
78 01 07	O-ring Halbschalen	2	78 01 07	O-Ring Kingpin ball support	2



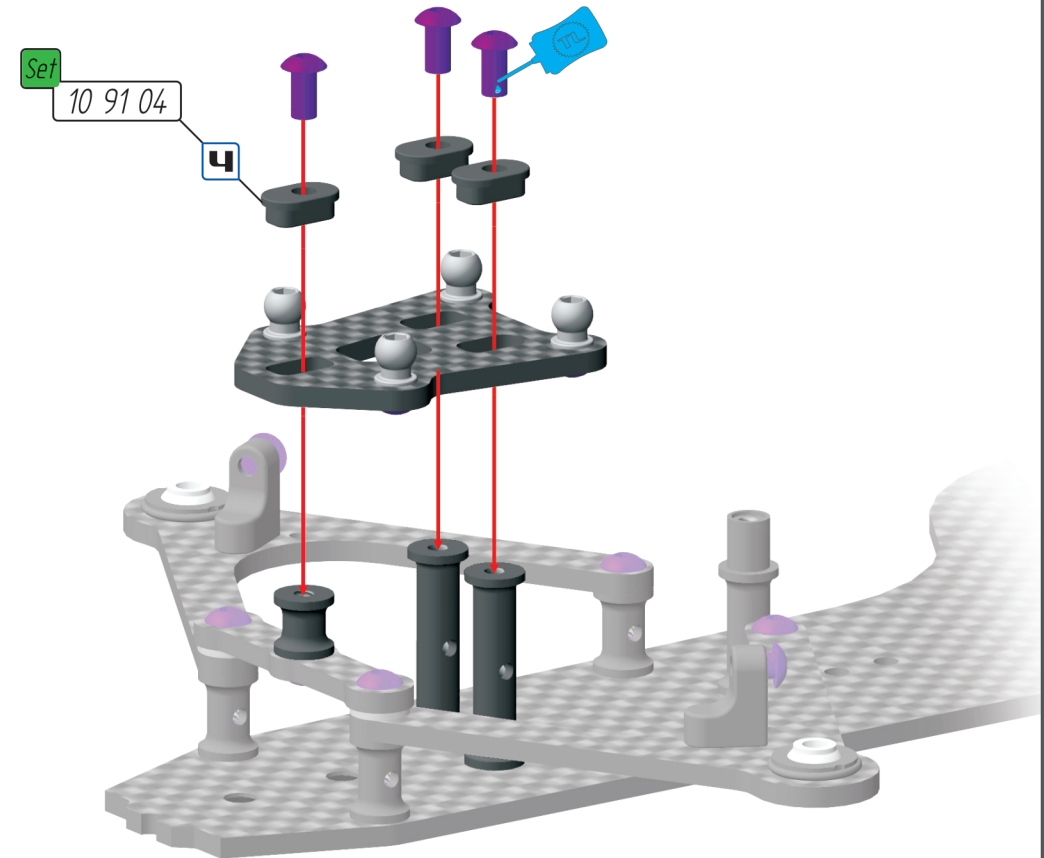
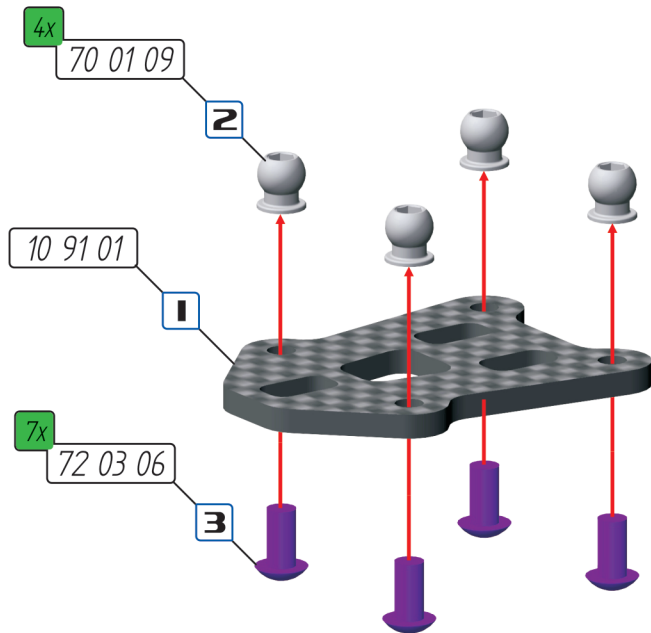

Mit Hilfe dieser Einsätze stellen Sie den Nachlauf ein. Wir empfehlen als Grundeinstellung 6°.

Use these inserts to adjust the caster. We recommend to use 6° as initial setting.

10 91 01	Halter Querlenker vorne oben	1	10 91 01	Front upper wishbone support	1
10 91 04	Exzenter Set Nachlauf	3+3+3	10 91 04	Caster inserts	3+3+3
70 01 09	Kugel 4.9mm kurz	4	70 01 09	Pivot ball 4.9mm short	4
72 03 06	Linsenkopfschraube M3x6	7	72 03 06	Hex. buttonhead screw M3x6	7

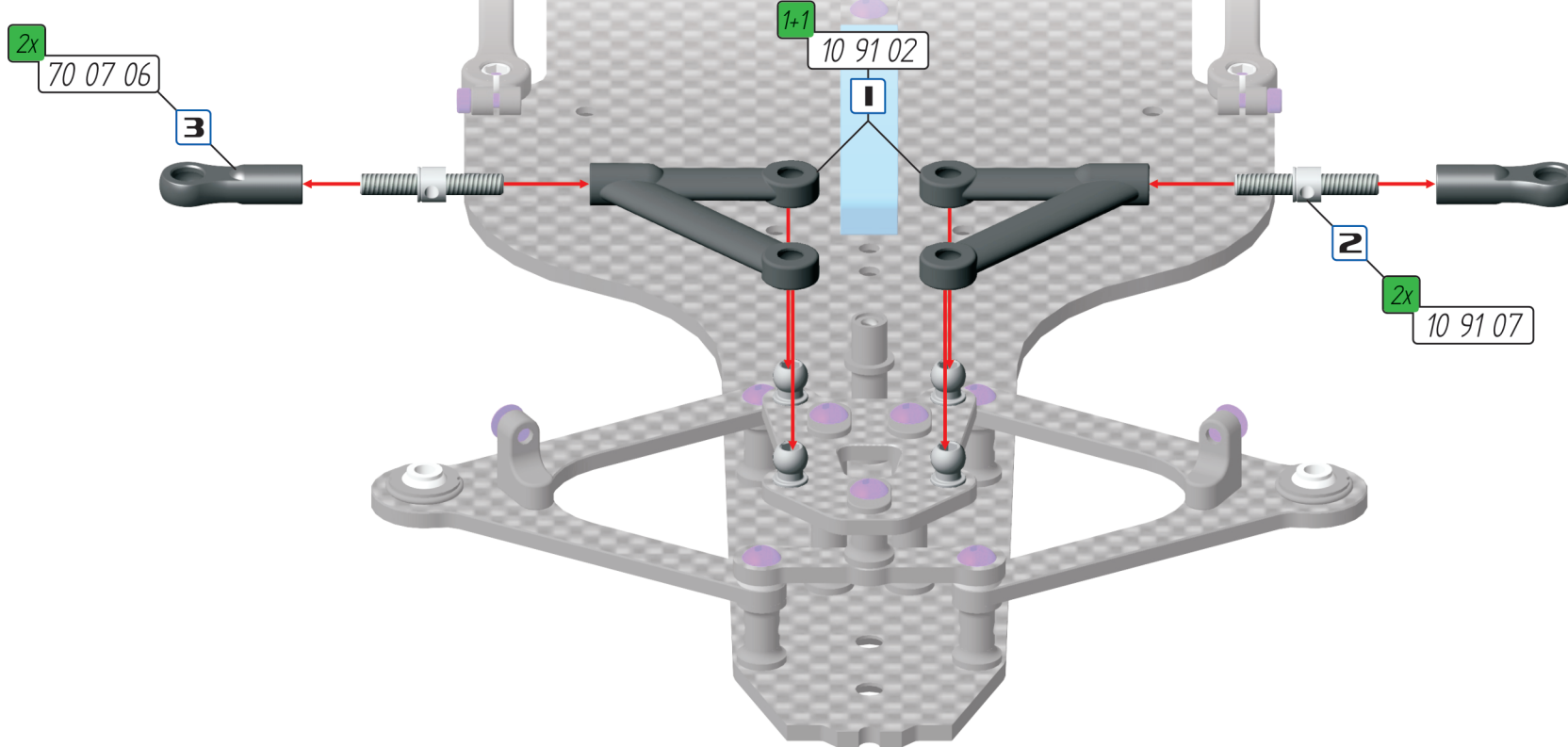
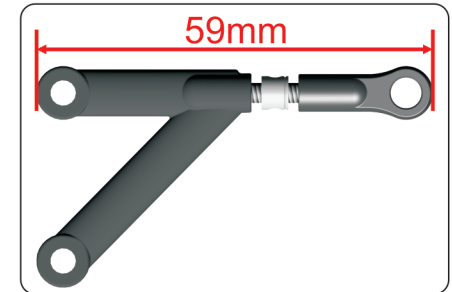
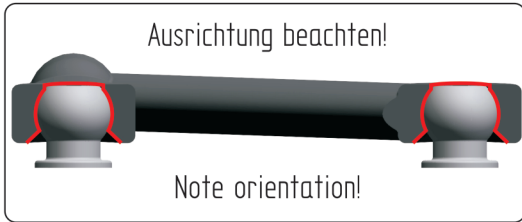

10 91 02	Querlenker vorne oben	1+1	10 91 02	Wishbones upper front	1+1
10 91 07	Spurstange 3x20	2	10 91 07	Turnbuckle 3x20	2
70 07 06	Kugelpfanne 4.9mm	2	70 07 06	Balljoint 4.9mm long	2

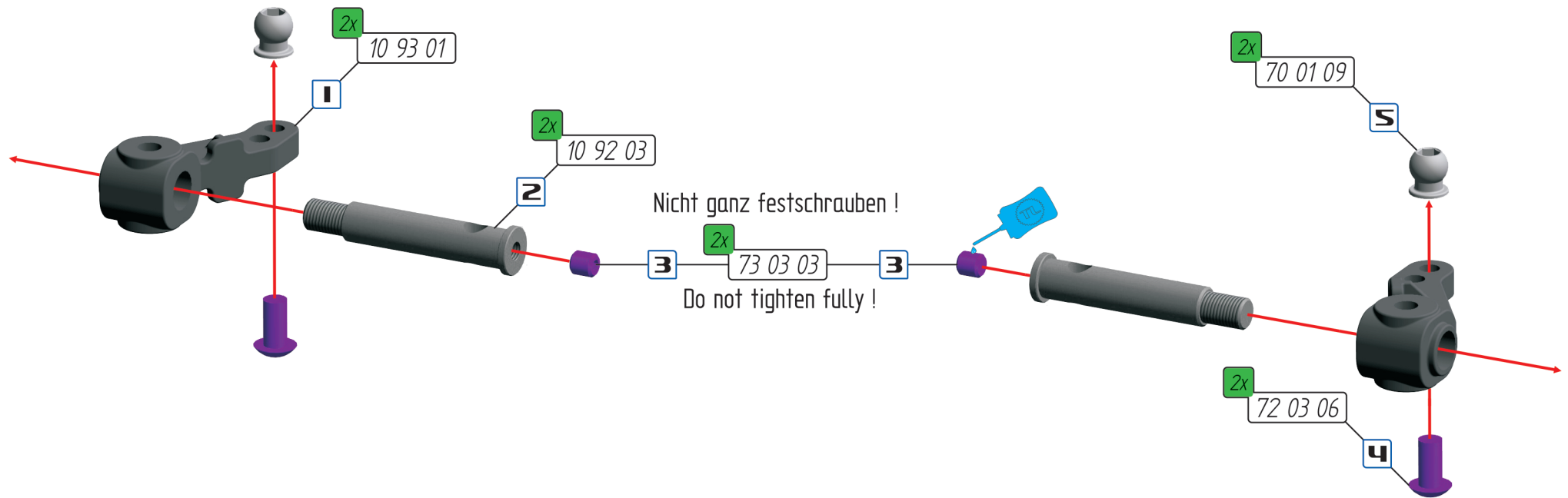
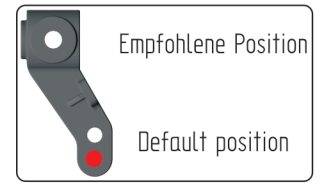

10 92 03	Radachse vorne	2	10 92 03	Radachse vorne	2
10 93 01	Lenkhebel	2	10 93 01	Steering knuckle	2
70 01 09	Kugelkopf 4.9mm kurz	2	70 01 09	Pivot ball 4.9mm short	2
72 03 06	Linsenkopfschraube M3x6	2	72 03 06	Hex. buttonhead screw M3x6	2
73 03 03	Gewindestift M3x3	2	73 03 03	Allen set screw M3x3	2

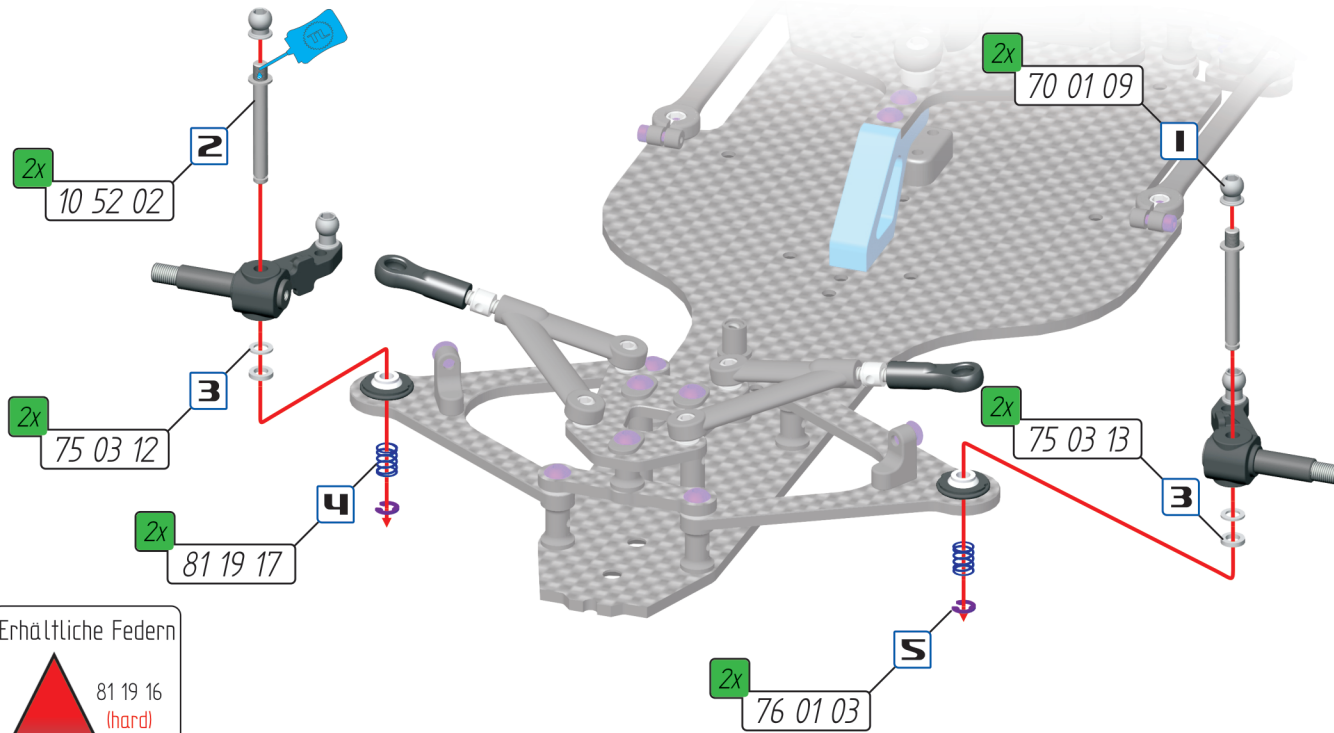

### Erhältliche Federn

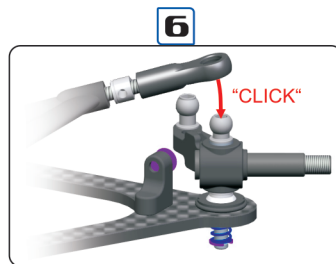
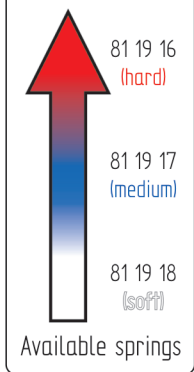

Um die Bodenfreiheit vorne zu verändern, können Sie die Position der Lenkhebel mit verschiedenen Scheiben (#75 03 13, #75 03 12, #75 03 11) ändern.

To change the front ride-height you can adjust the position of the steering knuckles with different shims (#75 03 13, #75 03 12, #75 03 11).

Ziehen Sie zum Schluss noch die Madenschraube #73 03 03 aus Bag 5 Step 1 fest. Vergewissern Sie sich, dass der Lenkhebel dabei in der höchstmöglichen Position auf dem Kingpin ist.

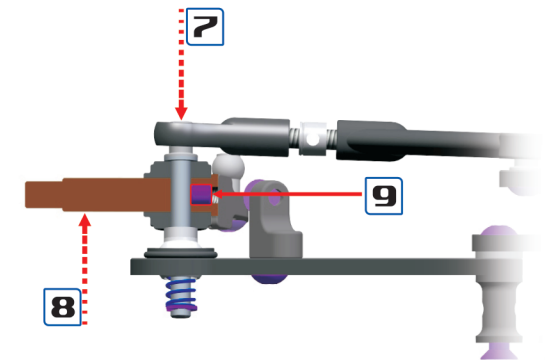

Now fix the screw #73 03 03 from Bag 5 Step 1. Make sure that the steering knuckle is in the highest possible position on the Kingpin

10 52 02	Kingpins	2	10 52 02	Kingpins	2
70 01 09	Kugel 4.9mm kurz	2	70 01 09	Pivot ball 4.9mm short	2
75 03 11	Unterlegscheibe 3x5x0.25	2	75 03 11	Shims 3x5x0.25	2
75 03 12	Unterlegscheibe 3x5x0.5	2	75 03 12	Shims 3x5x0.5	2
75 03 13	Unterlegscheibe 3x5x1	2	75 03 13	Shims 3x5x1	2
76 01 03	E-Clip 3mm	2	76 01 03	Circlip 3mm	2
81 19 17	Feder Lenkhebel mittel	2	81 19 17	Front Spring medium	2

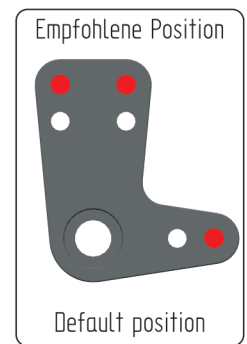
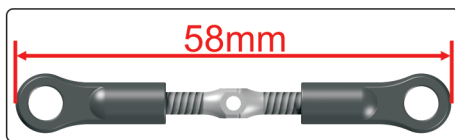
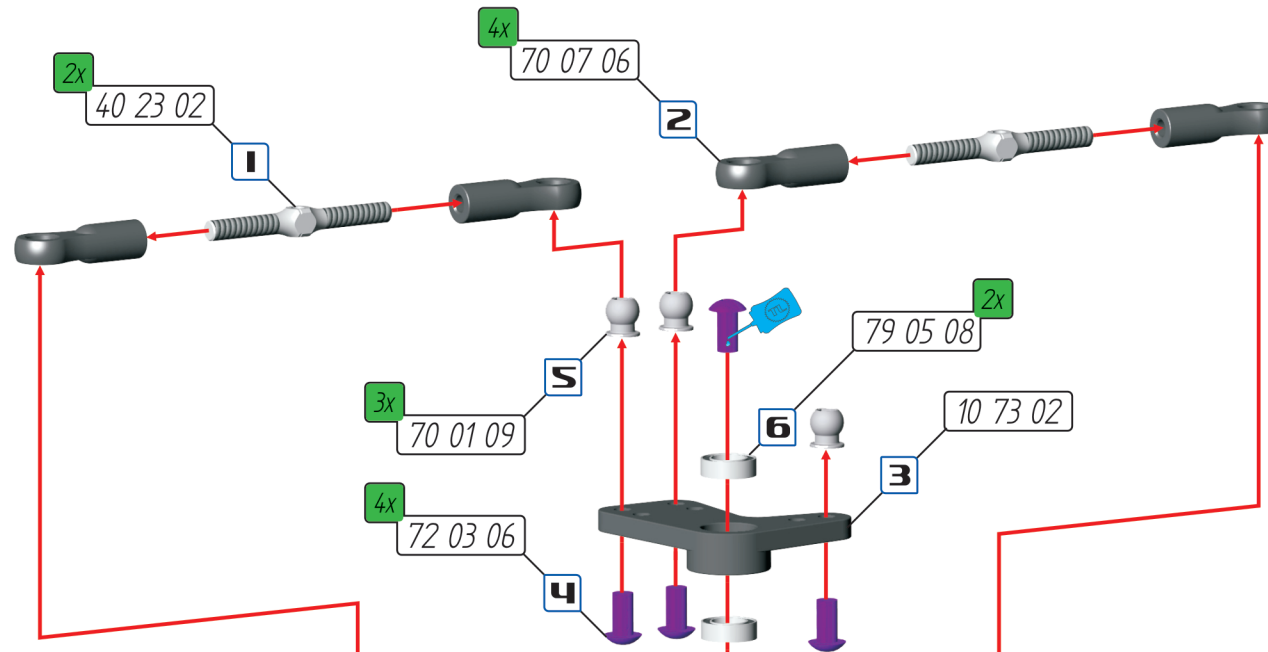

10 73 02	Umlenkhebel Servo	1	10 73 02	Steering lever	1
40 23 02	R/L Gewindestangen 3x30	2	40 23 02	R/L Turnbuckle 30mm	2
70 01 09	Kugelpfanne 4.9mm kurz	3	70 01 09	Pivot ball 4.9mm short	3
70 07 06	Kugelpfanne 4.9mm	4	70 07 06	Balljoint 4.9mm long	4
72 03 06	Linsenkopfschraube M3x6	4	72 03 06	Hex. buttonhead screw M3x6	4
79 05 08	Kugellager 5x8x2,5	2	79 05 08	Ball-bearing 5x8x2,5	2



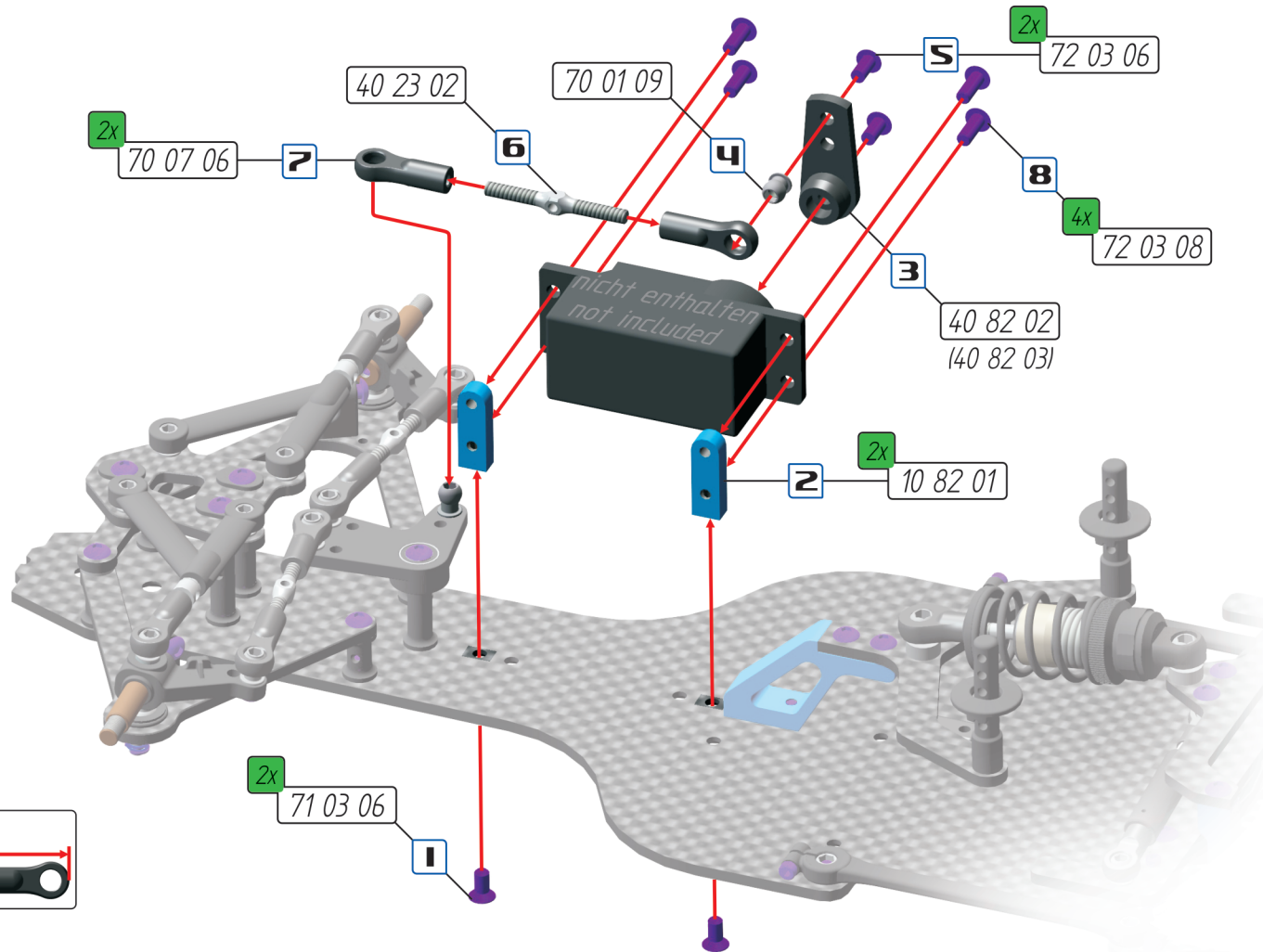

Es können sowohl Standard-Servos (grün) als auch kleinere 35mm Servos verwendet werden. Für 35mm Servos ergeben sich eine vordere (rot) und eine hintere (gelb) Position.

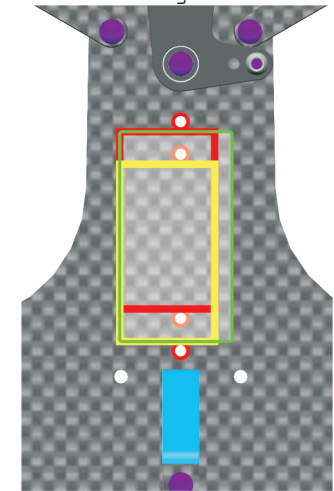

It's possible to use standard (green) servos as well as smaller 35mm servos. The 35mm Servos can be mounted in two different positions: front (red) and rear (yellow).

10 82 01 (B)	Servohalter	2	10 82 01 (B)	Servomount	2
40 23 02	R/L Gewindestangen 3x30	1	40 23 02	R/L Turnbuckle 30mm	1
40 82 02	Servohorn Kopropo/Sanwa (23Z)	1	40 82 02	Servoarm Kopropo/Sanwa (23T)	1
40 82 03	Servohorn Futaba (25Z)	1	40 82 03	Servoarm Futaba (25T)	1
70 01 09	Kugelkopf 4.9mm kurz	1	70 01 09	Pivot ball 4.9mm short	1
70 07 06	Kugelpfanne 4.9mm	2	70 07 06	Balljoint 4.9mm long	2
71 03 06	Senkkopfschraube M3x6	2	71 03 06	Hex. countersunk screw M3x6	2
72 03 06	Linsenkopfschraube M3x6	2	72 03 06	Hex. buttonhead screw M3x6	2
72 03 08	Linsenkopfschraube M3x8	4	72 03 08	Hex. buttonhead screw M3x8	4



- Verfügbare Ritzel  
 #11 05 34 - 34T  
 #11 05 36 - 36T  
 #11 05 38 - 38T  
 #11 05 40 - 40T  
 #11 05 42 - 42T  
 Available pinions

Nicht enthalten!  
 Not included!

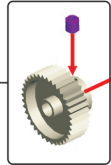

Nicht enthalten!  
 Not included!

1+1

60 84 02

Nicht enthalten!  
 Not included!

Nicht enthalten!  
 Not included!

2x

72 03 10

Nicht enthalten!  
 Not included!

Nicht enthalten!  
 Not included!

10 84 01

71 03 06

Stellen Sie das Ritzelspiel so klein wie möglich ein und stellen Sie sicher, dass der Antrieb nicht schwergängig ist.  
 Adjust the gear mesh so there is minimum play between the spur gear and the pinion. Ensure that the gears are free moving.

Der Antennenhalter kann an verschiedenen Stellen montiert werden. Die freien Löcher können für Schraubgewichte genutzt werden.

The antenna mount can be fixed at various positions. The free holes can be used for extra weights.

10 84 01	Antennenhalter	1	10 84 01	Antenna holder	1
60 84 02	Antennenröhrchen mit Kappe	1+1	60 84 02	Antenna rod with cap	1+1
71 03 06	Senkkopfschraube M3x6	1	71 03 06	Hex. countersunk screw M3x6	1
72 03 10	Linsenkopfschraube M3x10	2	72 03 10	Hex. buttonhead screw M3x10	2

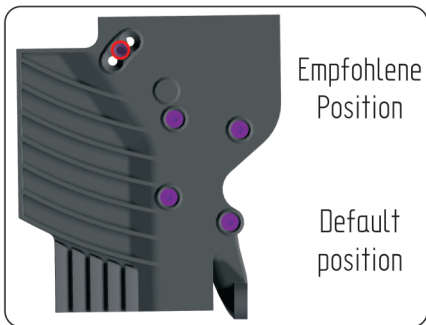
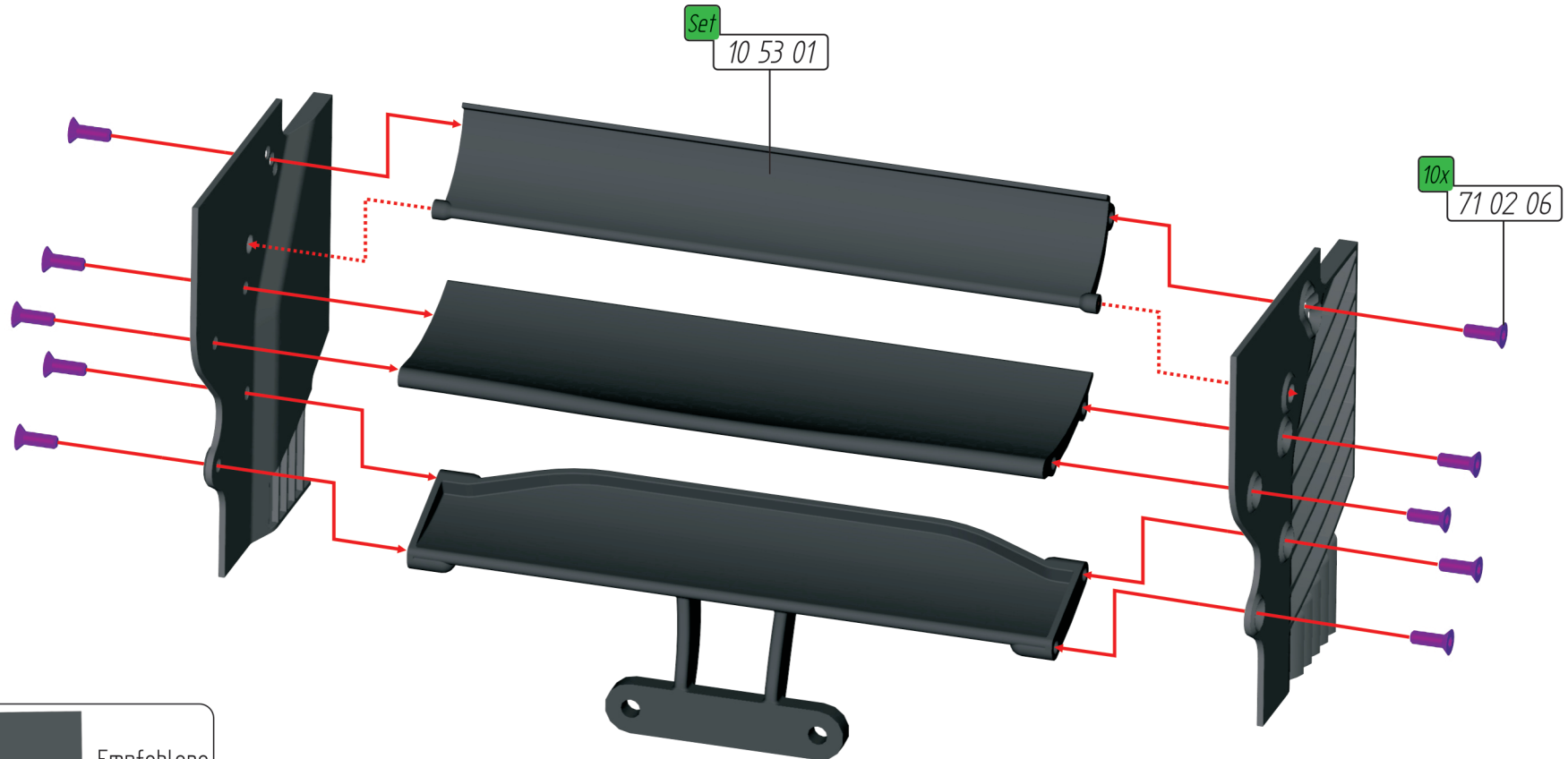

10 53 01	Heckflügel, ETS-legal	1+1+1+1	10 53 01	Rear wing, ETS-legal	1+1+1+1
71 02 06	Senkkopfschraube M2x6	10	71 02 06	Hex. countersunk screw M2x6	10

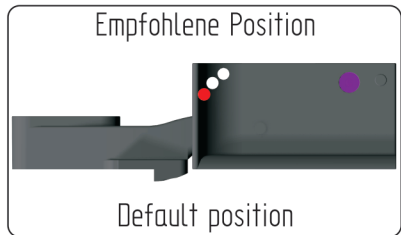
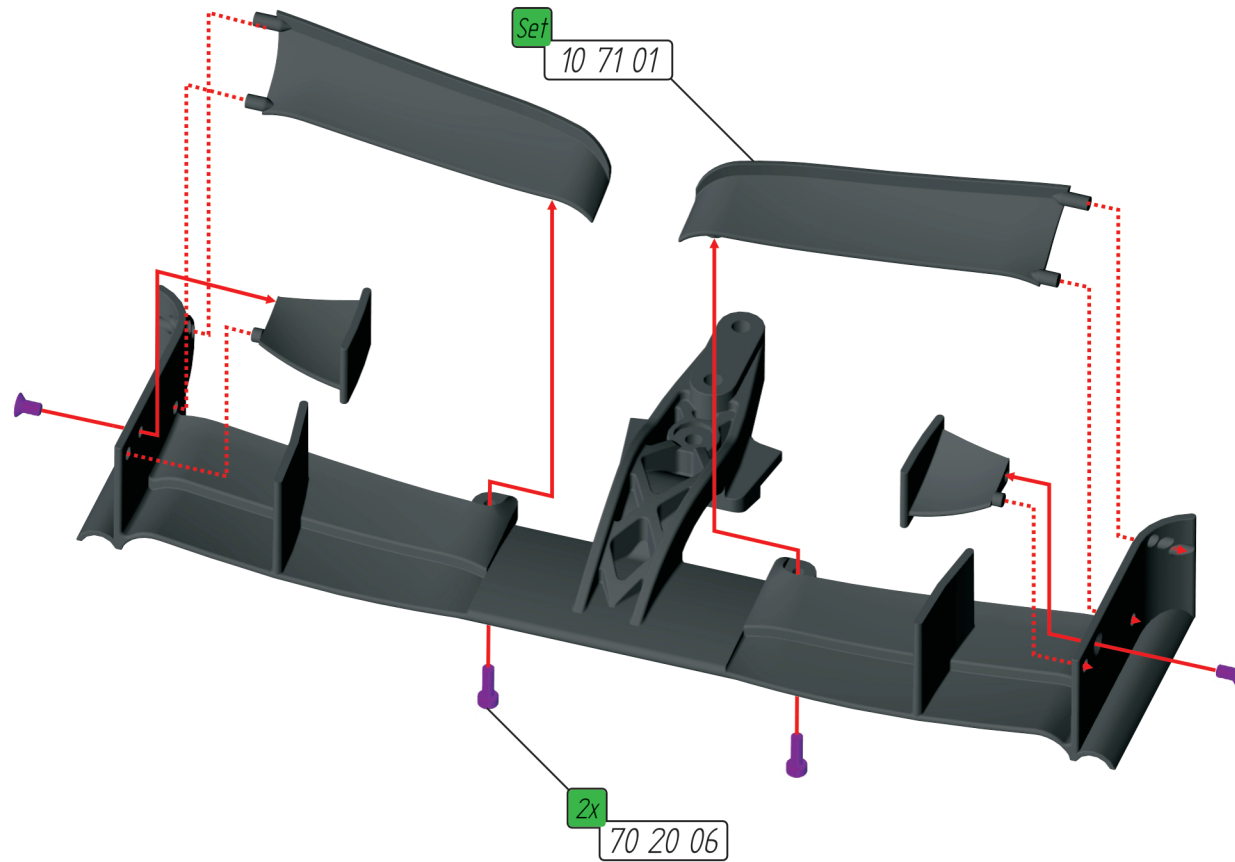

10 71 01 Frontflügel, ETS-legal  
 70 20 06 Zylinderschraube M2x6

1+1+1+1+2  
 2

10 71 01 Front wing, ETS-legal  
 70 20 06 Hexagonsocket screw M2x6

1+1+1+1+2  
 2

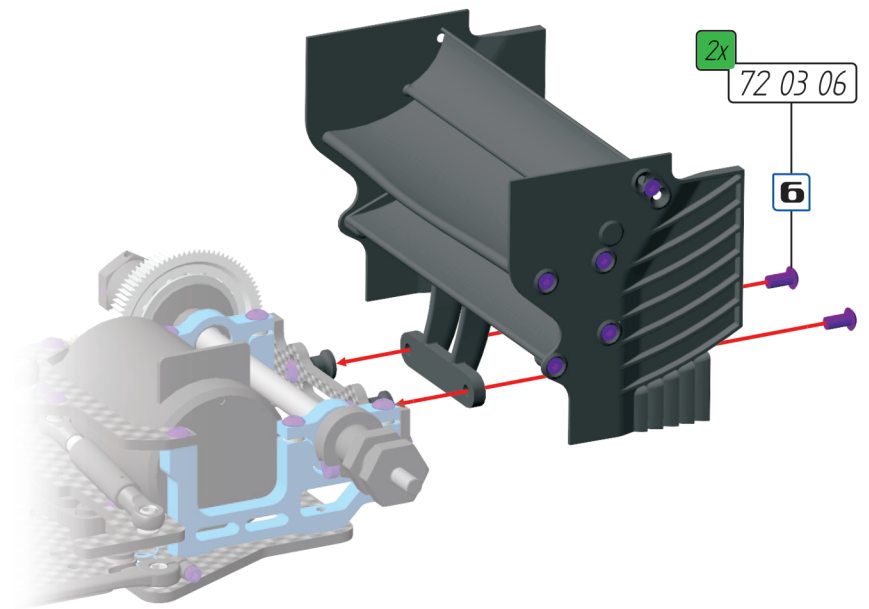
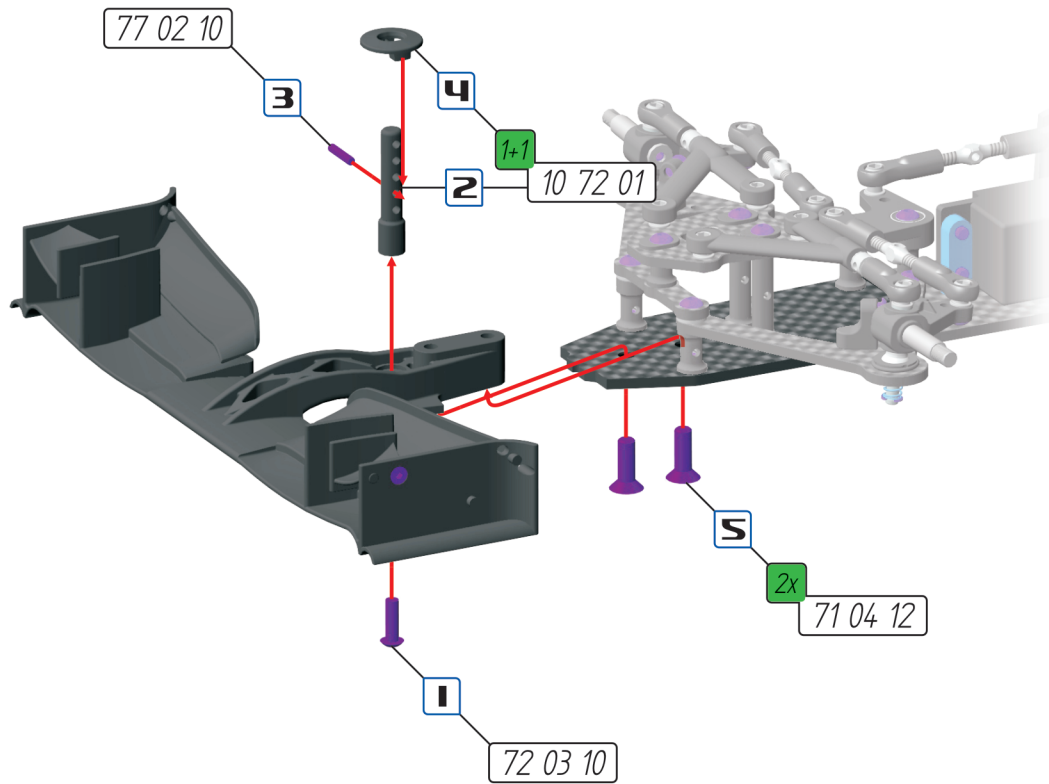

10 72 01	Karosseriehalter	1+1	10 72 01	Body post	1+1
71 04 12	Senkkopfschraube M4x12	2	71 04 12	Hex. countersunk screw M4x12	2
72 03 06	Linsenkopfschraube M3x6	2	72 03 06	Hex. buttonhead screw M3x6	2
72 03 10	Linsenkopfschraube M3x10	1	72 03 10	Hex. buttonhead screw M3x10	1
77 02 10	Sicherungsstift 2x10mm	1	77 02 10	Pin 2x10mm	1

Ziehen Sie die vorderen Radmuttern nicht zu fest an.  
Stellen Sie sicher, dass die Vorderräder sich frei drehen.

Tighten the front nuts fully, then open until the front wheels are free moving.

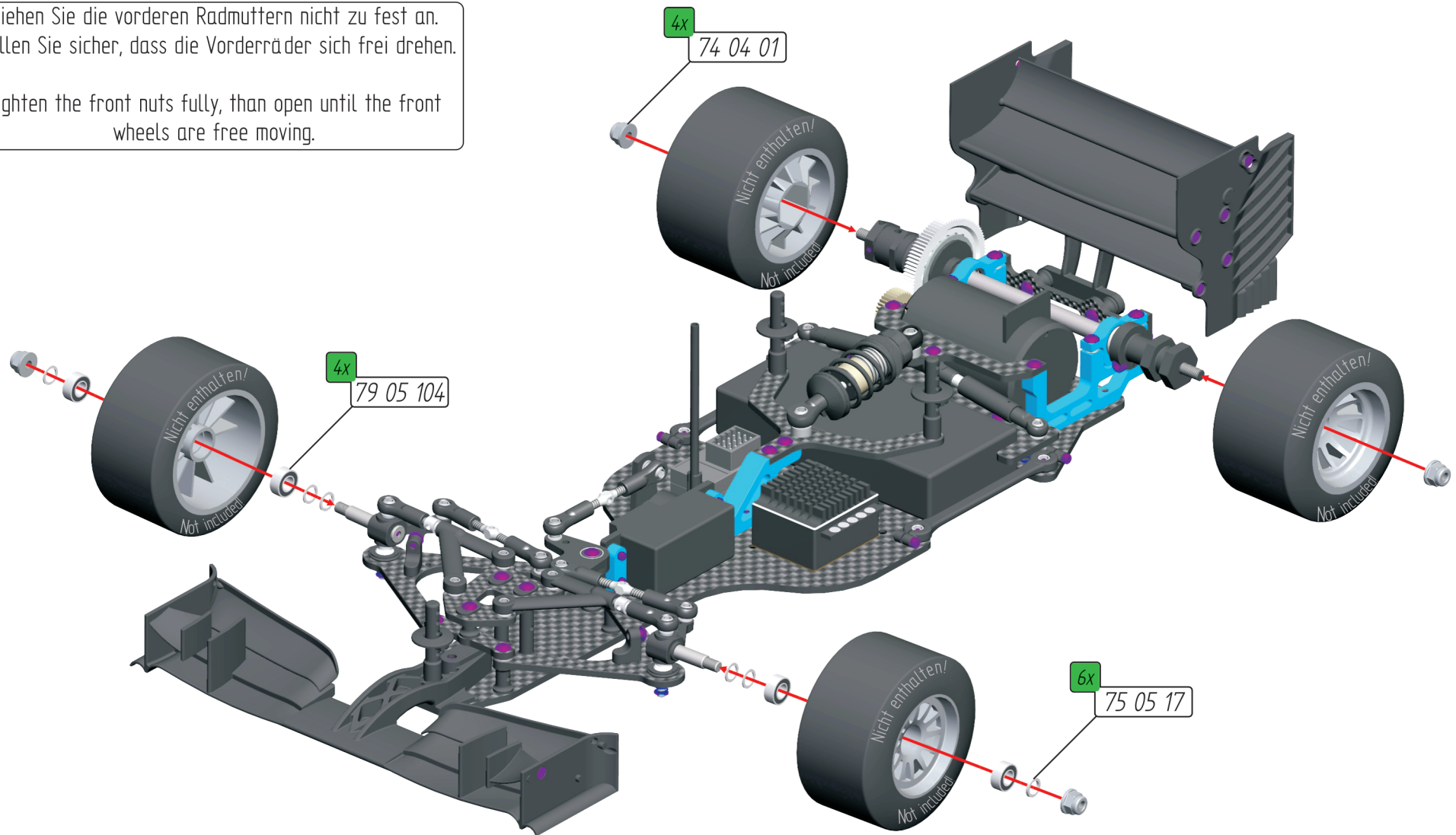

74 04 01	Stopmutter M4 mit Bund	4	74 04 01	Self-locking nut M4 flanged	4
75 05 17	Distanzring 5x7x0,5	6	75 05 17	Adjusting shim 5x7x0.5	6
79 05 104	Kugellager 5x10x4	4	79 05 104	Ball-bearing 5x10x4	4



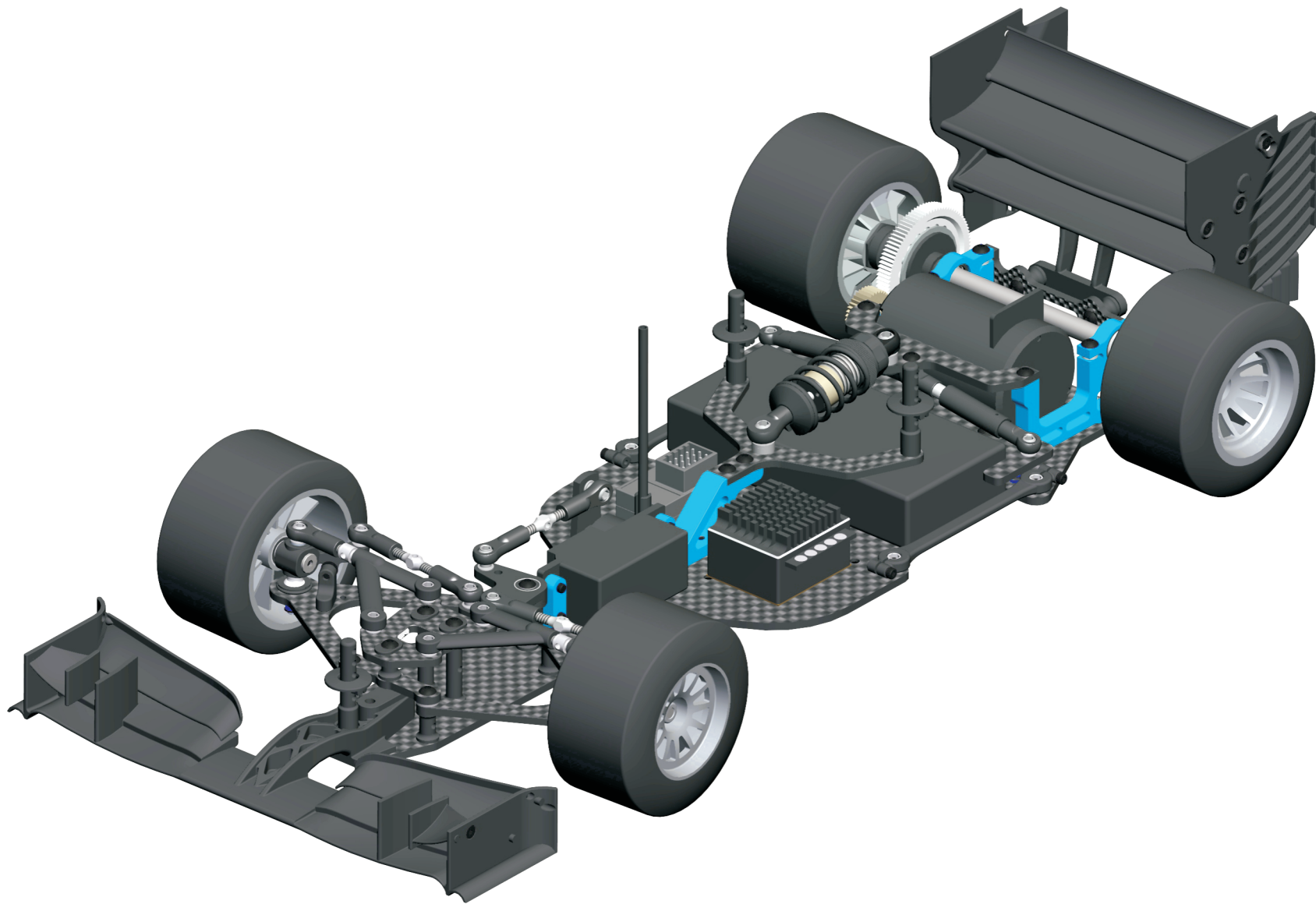

Lackieren Sie die Karosserie von innen mit Polycarbonat-Farben und schneiden Sie sie entlang der gekennzeichneten Linien aus.  
 Ziehen Sie die äußere Schutzfolie ab und bekleben die Karosserie mit Stickern nach Ihrer Wahl.  
 Now paint the body with paints formulated for polycarbonate and cut it along the marked lines. Peel off the external protective film and place decals as preferred.



10 00 50	Karosserie Velox F1	1	10 00 50	Velox F1 Body	1
10 00 60	Aufkleberbogen Velox F1	1	10 00 60	Decals Velox F1	1

# VELOX F1

*1:10 Scale Formula  
Racing Car*

MADE IN GERMANY

# SHEPHERD

micro racing

Shepherd Micro Racing GmbH & Co. KG

Herrenwiesenweg 1

Germany

69207 Sandhausen

call + 49 (0) 62 24 - 92 39 11

email : [info@team-shepherd.com](mailto:info@team-shepherd.com)

[www.team-shepherd.com](http://www.team-shepherd.com)