



Elektroschrottgesetz: Nach Gebrauchsende bitte alle Batterien entnehmen

und separat entsorgen. Alte elektrisch betriebene Geräte bei den Sammelstellen der Gemeinden für Elektroschrott abgeben. Die übrigen Teile gehören in den Hausmüll. Danke für die Mithilfe!

Electrical and electronic waste ordinance: After the end of use, remove all batteries and separately dispose of all electrically operated devices at the communal collection centres for electrical and electronic waste. Dispose of the remaining parts with household waste. Thank you for your cooperation!

Réglementation sur les déchets d'équipement électrique et électronique : A la fin de leur utilisation, retirer toutes les piles et les éliminer séparément. Remettre les vieux appareils électriques aux centres de collecte des déchets d'équipement électrique et électronique de votre commune. Le reste peut être jeté dans les ordures ménagères. Merci pour votre collaboration !

Wetgeving voor inzameling van afgedankte elektrische en elektronische apparatuur: Verwijder alle verbruikte batterijen afzonderlijk. Lever oude elektrische apparaten in bij uw gemeentelijke inzamelpunt voor afgedankte elektrische en elektronische apparatuur. De overige onderdelen horen bij het huisvuil. Dank voor uw medewerking!

Legislación sobre residuos eléctricos: cuando el producto alcance el final de su vida útil saque todas las baterías y deséchelas en el contenedor de recogida selectiva apropiado. Deseche los aparatos eléctricos fuera de uso en el punto limpio destinado para ello en su municipio. Deseche las demás piezas en la basura normal. ¡Gracias por su colaboración!

Legge sui rifiuti elettronici: Una volta concluso l'utilizzo, rimuovere le batterie e smaltire separatamente i vecchi apparecchi elettrici presso i punti di raccolta comunali per i rifiuti elettrici ed elettronici. Le altre parti si smaltiscono come rifiuti domestici. Grazie per la collaborazione!



Niemals den laufenden Rotor berühren! Nicht in der Nähe von Menschen, Tieren, Gewässern oder Stromleitungen fliegen – die Aufsicht von Erwachsenen ist nötig.

Never touch the running rotor! Do not fly near people, animals, bodies of water or power lines – adult supervision is required.

Ne jamais toucher la pale lorsqu'elle est en mouvement ! Ne pas faire voler l'appareil à proximité de personnes, d'animaux, de cours d'eau ou de lignes électriques. La surveillance par un adulte est indispensable.

Nooit een lopende rotor aanraken! Niet in de buurt van mensen, dieren, open water of elektriciteitsleidingen vliegen. Toezicht van een volwassene is vereist.

En ningún caso se debe tocar el rotor en funcionamiento. No vuele el helicóptero cerca de personas, animales, zonas acuáticas ni conducciones eléctricas. Es necesaria la supervisión por parte de un adulto.

Non entrare mai in contatto con il rotore in movimento! Non far volare in prossimità di persone, animali, corsi d'acqua o linee elettriche – è necessaria la supervisione di un adulto.



Hiermit erklärt die Revell GmbH, dass sich dieses Produkt in Übereinstimmung mit den

grundlegenden Anforderungen und den übrigen einschlägigen Bestimmungen der Richtlinie 1999/5/EC befindet. Die Konformitätserklärung ist unter [www.revell-control.de](http://www.revell-control.de) zu finden.

Revell GmbH hereby declares that this product conforms with the basic requirements and the additional applicable provisions of Directive 1999/5/EC. The Declaration of Conformity can be found at [www.revell-control.de](http://www.revell-control.de).

Revell GmbH déclare par la présente que ce produit est conforme aux exigences et autres dispositions de la directive 1999/5/CE. La déclaration de conformité est consultable sur le site [www.revell-control.de](http://www.revell-control.de).

Hiermee verklaart Revell GmbH, dat dit product in overeenstemming is met de fundamentele eisen en de overige toepasselijke bepalingen van de richtlijn 1999/5/EC. U kunt de conformiteitsverklaring vinden op [www.revell-control.de](http://www.revell-control.de).

Revell GmbH declara que este producto cumple los requisitos esenciales y cualesquiera otras disposiciones aplicables o exigibles de la Directiva 1999/5/CE. La declaración de conformidad puede consultarse en [www.revell-control.de](http://www.revell-control.de).

Con la presente Revell GmbH, dichiara che questo prodotto rispetta i requisiti di base e le ulteriori clausole applicabili della direttiva 1999/5/CE. La dichiarazione di conformità è disponibile all'indirizzo [www.revell-control.de](http://www.revell-control.de).

24089

Revell Control



[www.revell-control.de](http://www.revell-control.de)

© 2013 Revell GmbH, Henschelstr. 20-30, D-32257 Buende. A subsidiary of Hobbico, Inc. REVELL IS THE REGISTERED TRADEMARK OF REVELL GMBH, GERMANY. Made in China.

HELICOPTER  
GLOWEE



USER MANUAL



Inhalt

Table of contents

Contenu

Inhoud

Contenido

Contenuto



Helikopter  
Helicopter  
Hélicoptère  
Helikopter  
Helicóptero  
Elicottero



Ersatz-Rotorblätter  
Replacement rotor blades  
Pales de rechange  
Reserverotorbladen  
Palas de rotor de recambio  
Pale di ricambio



USB-Kabel  
USB cable  
Câble USB  
USB-kabel  
Cable USB  
Cavo USB



Fernsteuerung  
Remote control  
Télécommande  
Zender  
Emisora  
Telecomando



Bedienungsanleitung  
Operating manual  
Mode d'emploi  
Bedieningshandleiding  
Manual de instrucciones  
Istruzioni per l'uso

1

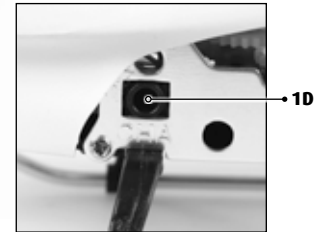
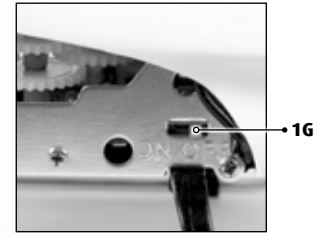
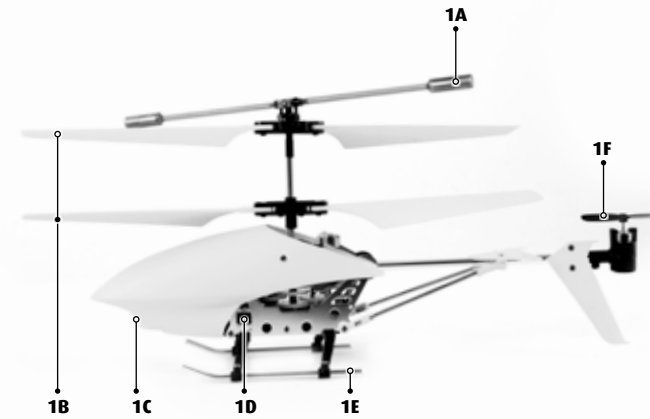

2

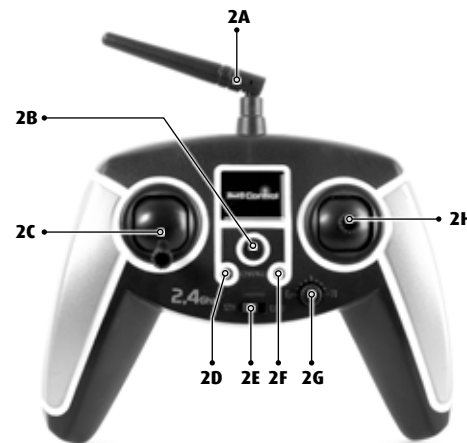

3

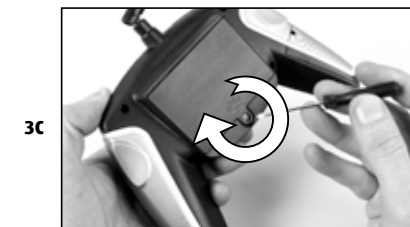

4

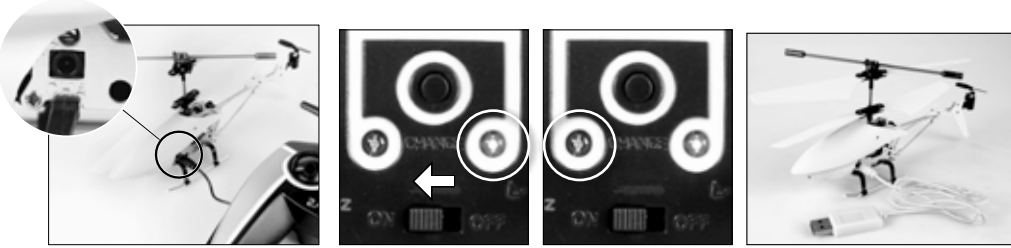

4A

4B

4C

4D

5

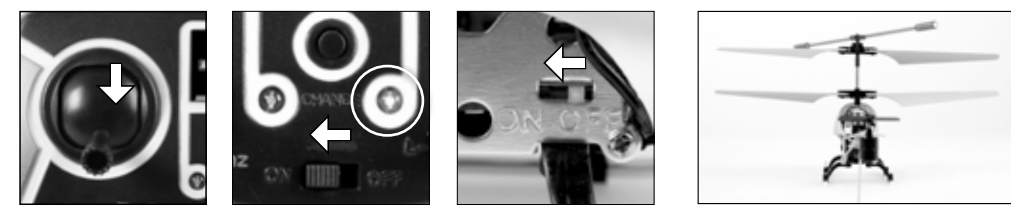

5A

5B

5C

5D

6

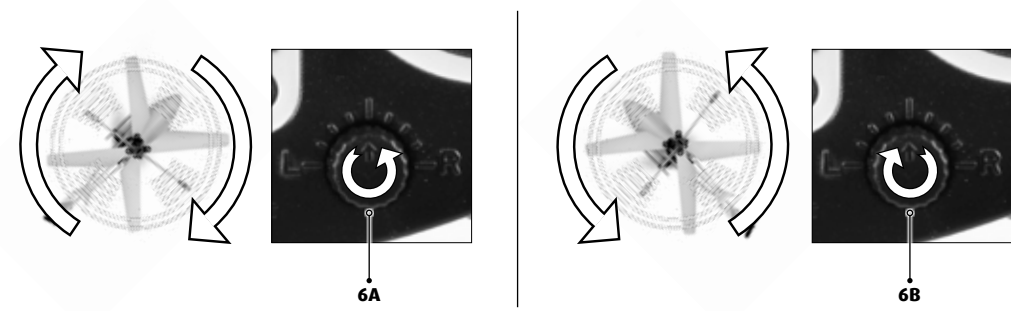

6A

6B

7

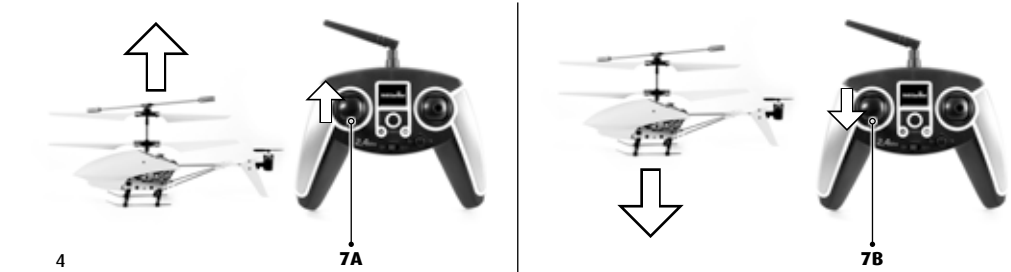

4

7A

7B

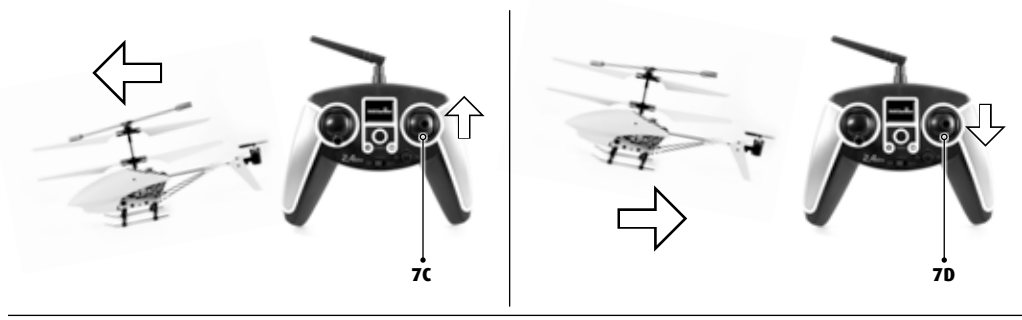

7C

7D

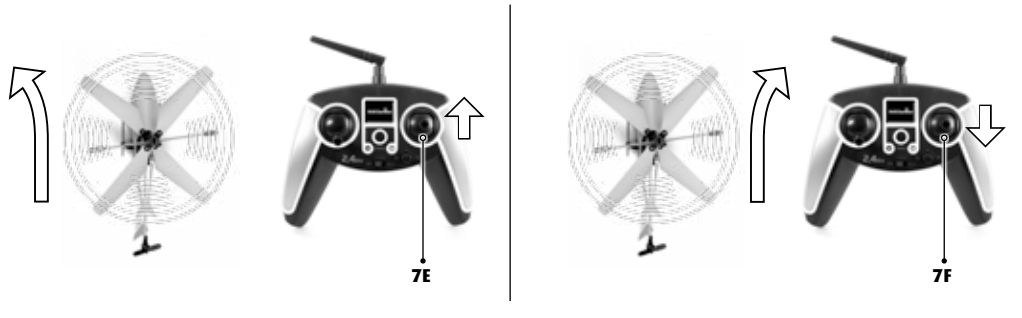

7E

7F

9

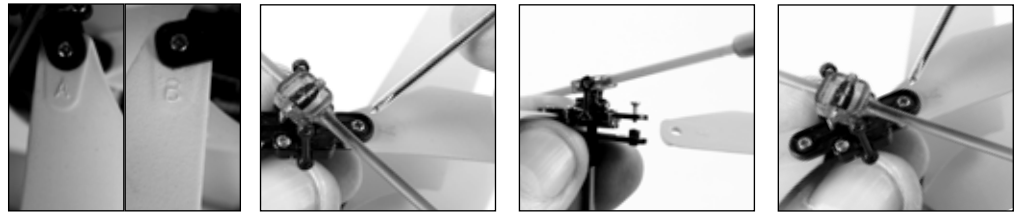

9A

9B

9C

9D

# HELICOPTER GLOWEE

## WICHTIGE MERKMALE

### Micro-Helikopter:

- Neues Koaxiales Rotorsystem mit elektronischem Gyro für hervorragende Flugeigenschaften
- Stabiler Rumpf aus Kunststoff
- Eingebauter, wiederaufladbarer LiPo-Akku (Lithium-Polymer-Akkumulator)

- Unkompliziertes Aufladen des Akkus direkt über das in die Fernsteuerung integrierte Ladegerät mit Mikroprozessorüberwachter Ladekontrolle

### Sicherheitshinweise:

- Dieser Helikopter ist nur für den Gebrauch in Innenräumen und nicht für die Verwendung im Freien geeignet.
- Dieser Helikopter ist ab 15 Jahren geeignet. Die Aufsicht der Eltern ist beim Fliegen erforderlich.
- Hände, Gesicht, Haare und lose Kleidung vom Rotor fernhalten.
- Fernsteuerung und Helikopter ausschalten, wenn sie nicht im Einsatz sind.
- Batterien aus der Fernsteuerung nehmen, wenn sie nicht im Einsatz ist.
- Den Helikopter stets im Auge behalten, um die Kontrolle über den Helikopter nicht zu verlieren.
- Wir empfehlen für die Fernsteuerung neue Alkali-Mangan-Batterien.
- Sobald die Fernsteuerung nicht mehr zuverlässig funktioniert, sollten neue Batterien eingelegt werden.
- Diese Bedienungsanleitung bitte aufbewahren.
- Der Benutzer sollte diesen Helikopter nur gemäß den Gebrauchshinweisen in dieser Bedienungsanleitung betreiben.
- Den Helikopter nicht in der Nähe von Personen, Tieren, Gewässern und Stromleitungen fliegen.
- Das Ladegerät für den LiPo-Akku ist speziell zum Aufladen des Helikopter-Akkus geschaffen. Das Ladegerät nur zum Aufladen des Helikopter-Akkus, nicht für andere Batterien nutzen.

### Wartung und Pflege:

- Den Helikopter bitte nur mit einem sauberen Tuch abwischen.
- Helikopter und Batterien vor direkter Sonneneinstrahlung und/oder direkter Wärmeeinwirkung schützen.
- Den Helikopter niemals mit Wasser in Verbindung bringen, da dadurch die Elektronik beschädigt werden kann.

### Batterie-Sicherheitshinweise zur Fernsteuerung:

- Nicht wiederaufladbare Batterien dürfen nicht geladen werden.
- Aufladbare Batterien müssen vor dem Aufladen aus der Fernsteuerung herausgenommen werden.
- Aufladbare Batterien dürfen nur unter Aufsicht von Erwachsenen geladen werden.
- Ungleiche Batterietypen oder neue und gebrauchte Batterien dürfen nicht zusammen verwendet werden.
- Es dürfen nur die empfohlenen Batterien oder die eines gleichwertigen Typs verwendet werden.
- Einwegbatterien für diese Fernsteuerung und andere im Haushalt betriebene elektrische Geräte können durch aufladbare Batterien (Akkumulatoren) umweltfreundlich ersetzt werden.
- Batterien müssen mit der richtigen Polarität (+ und -) eingelegt werden.

- Leere Batterien müssen aus der Fernsteuerung herausgenommen werden.
- Die Anschlussklemmen dürfen nicht kurzgeschlossen werden. Batterien bitte aus der Fernsteuerung nehmen, wenn sie längere Zeit nicht gebraucht werden.

### Der Helikopter ist mit einem aufladbaren Lithium-Polymer-Akku ausgestattet. Bitte die folgenden Sicherheitshinweise beachten:

- LiPo-Akkus niemals ins Feuer werfen oder an heißen Orten aufbewahren.
- Zum Aufladen nur das in der Fernsteuerung integrierte Ladegerät verwenden.
- Bei der Entsorgung müssen Akkus entladen bzw. die Batteriekapazität muss erschöpft sein. Freiliegende Pole mit einem Klebestreifen abdecken, um Kurzschlüsse zu vermeiden!

### Sicherheitshinweise:

- Das Produkt niemals baulich verändern, denn es könnte beschädigt werden oder eine Gefahr darstellen.
- Um Risiken zu vermeiden, das Fluggerät niemals bedienen, wenn Sie auf dem Boden oder auf einem Stuhl sitzen. Das Fluggerät in einer Position bedienen, aus der heraus gegebenenfalls schnell ausgewichen werden kann.
- Das Fluggerät und die Fernsteuerung stets nach Gebrauch ausschalten. Ansonsten könnte unbeabsichtigt ein Startbefehl erfolgen.

### Akkuanforderung für den Helikopter:

Stromversorgung: ===  
Nennleistung: DC 3,7 V / 150 mAh / 0,56 Wh  
Batterien: 1 x 3,7 V aufladbarer LiPo-Akku (integriert)  
Kapazität: 150 mAh

### USB-Ladegerät:

Stromversorgung: ===  
Nennleistung: 5 V / 500 mA

### Batterie-/Akkuanforderung für die Fernsteuerung:

Stromversorgung: ===  
DC 9 V  
Batterien: 6 x 1,5 V "AAA"  
(nicht mitgeliefert)

## 1 HELIKOPTER

- |                                     |                           |
|-------------------------------------|---------------------------|
| <b>1A</b> Stabilisator              | <b>1D</b> Ladebuchse      |
| <b>1B</b> Gegenläufige Rotorblätter | <b>1E</b> Landekufen      |
| <b>1C</b> Suchscheinwerfer          | <b>1G</b> ON/OFF-Schalter |

## 2 FERNSTEUERUNG

- |                              |   |
|------------------------------|---|
| <b>2A</b> GHz-Antenne        | <b>2G</b> Links/Rechts Trimmregler                                    |
| <b>2B</b> Turbo-Taste        | <b>2H</b> Vor-/ Rückwärtsflug und Links/Rechts fliegen, Lichtschalter |
| <b>2C</b> Schubregler Auf/Ab | <b>2I</b> Ladekabelfach   |
| <b>2D</b> Lade-Kontroll-LED  |   |
| <b>2E</b> ON-/OFF-Schalter   |   |
| <b>2F</b> Power-LED          |   |

## 3 BATTERIEN EINSETZEN (FERNSTEUERUNG)

- 3A** Abdeckung aufschrauben und abnehmen.
- 3B** 6 x 1,5 V AAA-Batterien einlegen und auf die Polaritätsangaben, wie im Batteriefach angegeben, achten.
- 3C** Die Batteriefach-Abdeckung schließen und verschrauben.

## 4 AUFLADEN DES HELIKOPTERS

**Achtung:** Vor dem Laden und nach jedem Flug muss der Akku 10 bis 15 Minuten abkühlen. Andernfalls kann die Flugbatterie beschädigt werden. Der Ladevorgang wird elektronisch überwacht, trotzdem nicht unbeaufsichtigt lassen.

- Den Helikopter und die Fernsteuerung ausschalten.
- Den Stecker des Ladekabels vorsichtig in die Ladebuchse des Helikopters stecken **(4A)**. Der Stecker muss sich leicht in die Ladebuchse stecken lassen – KEINE GEWALT ANWENDEN. Wird der Stecker nicht richtig in die Ladebuchse gesteckt, kann der Helikopter beschädigt werden und unter Umständen Verletzungsgefahr bestehen.
- Die Fernsteuerung einschalten, die Power-LED leuchtet rot **(4B)**.
- Die Ladestatus-LED leuchtet nun grün und zeigt den Ladevorgang an **(4C)**.
- Der Ladevorgang ist abgeschlossen, sobald die grüne LED vollständig erloschen ist.
- Nach dem Ladevorgang den Power-Schalter auf „OFF“ stellen und das Ladekabel wieder vom Helikopter trennen.
- Hinweis: Wenn die Ladestatus-LED zu Beginn des Ladevorgangs nicht mehr leuchtet, sind die Batterien in der Fernsteuerung schwach und sollten getauscht werden.

**Nach einer Ladezeit von ca. 40 Minuten über das beiliegende USB-Ladekabel kann der Helikopter ca. 5-7 Minuten lang fliegen.**

**Sie können Ihren Hubschrauber auch mit beiliegendem USB-Kabel laden:**

- Den Helikopter ausschalten.
- Den Stecker des Ladekabels vorsichtig in die Ladebuchse des Helikopters stecken **(4A)**. Der Stecker muss sich leicht in die Ladebuchse stecken lassen – KEINE GEWALT ANWENDEN. Wird der Stecker nicht richtig in die Ladebuchse gesteckt, kann der Helikopter beschädigt werden und unter Umständen Verletzungsgefahr bestehen.
- Stecken sie den USB-Stecker in einen freien USB-Port.
- Der Ladevorgang ist abgeschlossen, sobald der USB-Stecker aufleuchtet.
- Nach dem Laden den USB-Stecker vom USB-Port abstecken.

## 5 STARTVORBEREITUNG

Der Schubregler (der linke Regler der Fernsteuerung) muss vor dem Einschalten nach unten zeigen **(5A)**. Anschließend den ON/OFF-Schalter der Fernsteuerung auf „ON“ stellen, dann blinkt die Power-LED rot **(5B)**. Nun den ON/OFF-Schalter auf der rechten Seite des Helikopters auf „ON“ stellen **(5C)**. Die LED unten im Hubschrauber beginnt schnell zu blinken. Den Helikopter auf den Boden setzen, sodass das Heck in ihre Richtung zeigt **(5D)**. Sobald die LED aufhört schnell zu blinken, ist der Hubschrauber startbereit.

Drücken Sie auf den rechten Steuerknüppel, um die Beleuchtung am Hubschrauber ein- und auszuschalten.

## 6 TRIMMEN DER STEUERUNG

Die richtige Trimmung ist die Grundvoraussetzung für ein einwandfreies Flugverhalten des Helikopters. Die Abstimmung ist einfach, benötigt aber etwas Geduld und Gefühl. Bitte die folgenden Hinweise genau beachten: Den Schubregler vorsichtig nach oben bewegen und den Helikopter ungefähr 0,5 bis 1 Meter in die Höhe steigen lassen.

### 6A Wenn sich der Helikopter von selbst schnell oder langsam nach rechts dreht ...

Dreht sich der Helikopter von selbst schnell oder langsam nach rechts, dann so lange gegen den Uhrzeigersinn am Regler für die Links-/Rechts-Trimmung drehen, bis sich der Helikopter nicht mehr von selbst dreht.

### 6B Wenn sich der Helikopter von selbst schnell oder langsam nach links dreht ...

Dreht sich der Helikopter von selbst schnell oder langsam nach links, dann so lange im Uhrzeigersinn am Regler für die Links-/Rechts-Trimmung drehen, bis sich der Helikopter nicht mehr von selbst dreht.

## 7 FLUGSTEUERUNG

**7A** Um zu starten oder an Flughöhe zu gewinnen, den Schubregler vorsichtig nach vorn bewegen.

**7B** Zum Landen oder um tiefer zu fliegen, den Schubregler nach hinten bewegen. Für ein ruhiges Flugverhalten des Helikopters sind nur minimale Korrekturen am Regler nötig.

**7C** Um nach vorn zu fliegen, den Richtungsregler vorsichtig nach vorn bewegen.

**7D** Um rückwärts zu fliegen, den Regler vorsichtig nach hinten ziehen.

**7E** Um Linkskurven zu fliegen, den Richtungsregler vorsichtig nach links bewegen, sofern der Helikopter mit dem Heck zum Piloten zeigt.

**7F** Um nach rechts zu fliegen, den Richtungsregler vorsichtig nach rechts bewegen, sofern der Helikopter mit dem Heck zum Piloten zeigt.

**7G** Drücken Sie die Turbo-Taste **(2B)**, um schneller vorwärts und rückwärts fliegen zu können. Drücken Sie erneut auf die Turbo-Taste, um wieder langsamer zu fliegen.

## 8 BINDEN DES HUBSCHRAUBERS AN DIE FERNSTEUERUNG

Ihr Hubschrauber ist werksseitig bereits an Ihre Fernsteuerung gebunden. Sollte eine erneute Bindung notwendig werden, gehen Sie wie folgt vor:

1. Schalten Sie Hubschrauber und Fernsteuerung aus.
2. Schalten Sie die Fernsteuerung ein, die rote Power-LED blinkt.
3. Schalten Sie nun Ihren Hubschrauber ein, die LED unten am Hubschrauber blinkt.
4. Sobald die rote LED auf der Fernsteuerung dauerhaft leuchtet, ist das Binding abgeschlossen, und Sie können starten.

## HINWEISE ZUM SICHEREN FLIEGEN

### ALLGEMEINE FLUG-TIPPS:

- Den Helikopter immer auf eine ebene Fläche stellen. Eine schräge Fläche kann das Startverhalten des Helikopters unter Umständen negativ beeinflussen.
- Die Regler immer langsam und mit Gefühl bewegen.
- Den Helikopter immer im Auge behalten und nicht auf die Fernsteuerung sehen!
- Den Schubregler wieder etwas nach unten bewegen, sobald der Helikopter vom Boden abhebt. Um die Flughöhe zu halten, die Einstellung des Schubreglers anpassen.
- Sinkt der Hubschrauber, den Schubregler wieder etwas nach oben bewegen.
- Steigt der Hubschrauber, den Schubregler etwas nach unten bewegen.
- Um eine Kurve zu fliegen, genügt es oft schon, den Richtungsregler ganz leicht in die entsprechende Richtung anzutippen. Bei den ersten Flugversuchen neigt man dazu, den Helikopter zu heftig zu steuern. Der Steuerungsregler sollte immer langsam und vorsichtig bewegt werden. Keinesfalls schnell oder ruckartig.
- Anfänger sollten nach dem Trimmen zunächst versuchen, den Schubregler zu beherrschen. Der Helikopter muss am Anfang nicht unbedingt geradeaus fliegen – es kommt vielmehr darauf an, durch wiederholtes leichtes Antippen des Schubreglers eine konstante Höhe von ungefähr einem Meter über dem Boden zu halten. Erst dann sollte man üben, den Helikopter auch nach links bzw. nach rechts zu steuern.

### DIE GEEIGNETE FLUGUMGEBUNG:

Der Ort, an dem der Helikopter geflogen werden soll, sollte folgende Kriterien erfüllen:

1. Es sollte sich um einen geschlossenen Raum handeln, in dem Windstille herrscht. Es sollten nach Möglichkeit keine Klimaanlage, Heizlüfter etc. vorhanden sein, die Luftströme verursachen könnten.
2. Der Raum sollte mindestens 10 Meter lang, 6 Meter breit und 3 Meter hoch sein.
3. Es sollten sich keine störenden Gegenstände im Raum befinden (Ventilatoren, Lampen etc.).
4. Beim Starten unbedingt sicherstellen, dass sich alle Lebewesen – auch der Pilot – weiter als 1-2 Meter vom Fluggerät entfernt befinden, wenn der Flug beginnt.
5. Das Fluggerät stets beobachten, damit es nicht gegen den Piloten, andere Menschen oder Tiere fliegt und sie verletzt.

### ACHTUNG!

Für Modellflugzeuge und -helikopter, die draußen geflogen werden, besteht seit 2005 Versicherungspflicht. Sprechen Sie bitte mit Ihrem Privat-Haftpflicht-Versicherer und vergewissern Sie sich, dass Ihre neuen und bisherigen Modelle in diese Versicherung eingeschlossen sind. Lassen Sie sich diese Bestätigung schriftlich geben und heben Sie diese gut auf. Alternativ dazu bietet der DMFV im Internet auf [www.dmfv.aero](http://www.dmfv.aero) eine kostenlose Probemitgliedschaft incl. Versicherung an.

### BEDIENUNGS-TIPPS

- Nach einem Absturz den Schubregler immer sofort ganz nach unten bewegen.

## 9 WECHSELN DER ROTORBLÄTTER

Falls die Rotorblätter des Helikopters beschädigt werden und Sie sie austauschen müssen, gehen Sie wie folgt vor:

- 9A** Achten Sie vor der Montage darauf, dass Sie die Rotorblätter nicht vertauschen. Die Rotorblätter sind mit „A“ und „B“ markiert. Rotorblätter vom Typ „A“ werden oben montiert und Rotorblätter vom Typ „B“ werden unten montiert.
- 9B** Nehmen Sie einen Kreuzschlitz-Schraubendreher und drehen Sie die Schrauben vorsichtig am Rotorblatt ab.
- 9C** Ziehen Sie nun vorsichtig das Rotorblatt von der Halterung ab.
- 9D** Setzen Sie das neue Rotorblatt vorsichtig wieder in die Halterung und ziehen die Schraube fest. **Achtung:** Drehen Sie die Schraube nicht zu fest. Das Rotorblatt muss etwas Spiel haben.

### FEHLERBEHEBUNG

**Problem:** Die Rotorblätter bewegen sich nicht.

- Ursache:**
- Der ON/OFF-Schalter steht auf „OFF“.
  - Der Akku ist zu schwach bzw. leer.

- Abhilfe:**
- Den ON/OFF-Schalter auf „ON“ stellen.
  - Den Akku aufladen.

**Problem:** Der Helikopter stoppt ohne ersichtlichen Grund während des Fluges und sinkt ab.

- Ursache:**
- Der Akku ist zu schwach.
- Abhilfe:**
- Den Akku aufladen.

**Problem:** Der Helikopter lässt sich nicht steuern.

- Ursache:**
- Verbindung zwischen Hubschrauber und Fernsteuerung ist abgerissen.
- Abhilfe:**
- Hubschrauber und Fernsteuerung neu binden (siehe Punkt 8, Binden des Hubschraubers an der Fernsteuerung).

**Problem:** Der Helikopter dreht sich nur noch nach links oder rechts um seine eigene Achse.

- Ursache:**
- Zu starke Trimmung nach links oder rechts.
- Abhilfe:**
- Rückstellung der Trimmung durch vorsichtiges Drehen des Rades für Links-/Rechts-Trimmung in die Gegenrichtung (siehe Punkt 6, Trimmen der Steuerung).

Weitere Tipps und Tricks finden Sie im Internet unter [www.revell-control.de](http://www.revell-control.de).

### SERVICEHINWEISE

Unter [www.revell-control.de](http://www.revell-control.de) finden Sie unsere Telefon-Hotline, Bestellmöglichkeiten und Austausch-Tipps für Ersatzteile sowie weitere nützliche Informationen zu allen Modellen von Revell Control.



# HELICOPTER GLOWEE

## IMPORTANT FEATURES

### Micro helicopter:

- New coaxial rotor system with electronic gyro for outstanding flight characteristics
- Sturdy plastic hull with headlamp
- Integrated rechargeable LiPo battery (Lithium Polymer battery)

- Uncomplicated charging of the battery directly through the charging unit with microprocessor-monitored charge control integrated in the remote control

### Safety instructions:

- This helicopter is only suitable for use indoors and not for use outdoors.
- This helicopter is suitable for pilots who are at least 15 years of age. Adult supervision is required when flying it.
- Keep your hands, face, hair and loose clothing away from the rotor.
- Switch off the remote control and helicopter when they are not in use.
- Remove the batteries from the remote control when it is not in use.
- Always maintain visual contact with the helicopter in order to avoid losing control of it.
- We recommend new alkali manganese batteries for the remote control.
- As soon as the remote control no longer functions reliably, new batteries should be inserted.
- Please keep this operating manual safe for later use.
- The user should only operate this helicopter in accordance with the instructions for use in this operating manual.
- Do not fly the helicopter near people, animals, bodies of water or power lines.
- The charging unit for the LiPo battery is specially designed for charging the helicopter battery. The charging unit may only be used to charge the helicopter battery, not other batteries.

### Maintenance and care:

- Please only use a clean, damp cloth to wipe off the helicopter.
- Protect the helicopter and batteries from direct sunlight and/or direct heat.
- Never allow the helicopter to come into contact with water. This may result in its electronics becoming damaged.

### Remote control battery safety instructions:

- Non-rechargeable batteries may not be charged.
- Rechargeable batteries must be removed from the remote control prior to recharging.
- Rechargeable batteries may only be charged under the supervision of an adult.
- The combination of different types of batteries as well as new and used batteries must be avoided.
- Only recommended batteries or those of an equivalent type may be used.
- Single-use batteries for this remote control and other electrical devices operated in the home can be replaced with environmentally-friendly rechargeable batteries.
- Batteries must be inserted according to the correct polarity (+ and -).

- Depleted batteries must be removed from the remote control.
- The connection terminals may not be short-circuited. Please remove the batteries from the remote control if it will not be used for an extended period of time.

### The helicopter is equipped with a rechargeable lithium polymer battery. Please observe the following safety instructions:

- Never throw LiPo batteries into a fire or store them in a hot location.
- Only use the charging unit integrated in the remote control for charging.
- When disposing of batteries, they must be discharged or their capacity must be fully depleted. Cover exposed terminals with adhesive tape in order to prevent short-circuiting!

### Safety instructions:

- The product may never be structurally modified. This may lead to it becoming damaged or posing a danger.
- Avoid the risk of danger by never operating the aircraft while sitting on the ground or in a chair. Operate the aircraft from a position that allows easy evasion if needed.
- Always switch off the aircraft and the remote control after use. Otherwise, it is possible for the model to be unintentionally started.

### Required batteries for the helicopter:

Power supply: ===  
 Rated output: DC 3.7 V / 150 mAh / 0.56 Wh  
 Batteries: 1 x 3.7 V rechargeable LiPo battery (integrated)  
 Capacity: 150 mAh

### USB charger:

Power supply: ===  
 Rated output: 5 V / 500 mA

### Battery requirement for the remote control:

Power supply: ===  
 DC 9 V  
 Batteries: 6 x 1.5 V "AAA"  
 (not supplied)

## 1 HELICOPTER

- |   |                         |
|---|-------------------------|
| <b>1A</b> Stabiliser                    | <b>1D</b> Charge socket |
| <b>1B</b> Counter-rotating rotor blades | <b>1E</b> Landing skid  |
| <b>1C</b> Search head-lamp              | <b>1G</b> ON/OFF switch |

## 2 REMOTE CONTROL

- |                                  |  |
|----------------------------------|--|
| <b>2A</b> GHz antenna            | <b>2G</b> Left/right trim control                                  |
| <b>2B</b> Turbo button           | <b>2H</b> Forward and backward flight. Fly left/right, lamp switch |
| <b>2C</b> Up/Down thrust control | <b>2I</b> Charge cable compartment                                 |
| <b>2D</b> Charge LED             |  |
| <b>2E</b> ON/OFF switch          |  |
| <b>2F</b> Power LED              |  |

## 3 INSERTING BATTERIES (REMOTE CONTROL)

- 3A** Unscrew and remove the cover.
- 3B** Insert 6 x 1.5 V AAA batteries and pay attention to the polarity, as shown in the battery compartment.
- 3C** Close the battery cover and secure with the screw.

## 4 CHARGING THE HELICOPTER

**Attention:** The battery must cool down for 10 to 15 minutes before charging and after every flight. Failure to do so may result in the battery becoming damaged. The charging process is electronically monitored, but do not leave it unsupervised.

- Switch off the helicopter and the remote control.
- Carefully insert the charging cable in the charge socket of the helicopter **(4A)**. The plug must be gently inserted into the charging socket – DO NOT USE FORCE. If the plug is not correctly inserted into the charging socket, the helicopter may become damaged and, under certain circumstances, become an injury risk.
- Switch on the remote control, the power LED illuminates red **(4B)**.
- The charge status LED now illuminates green and shows the charging process **(4C)**.
- When the green charging status LED goes out completely, it signifies that the charging process has been completed.
- After the charging process, switch the power switch to "OFF" and disconnect the charge cable from the helicopter.
- Note: If the charge status LED is not longer illuminated at the beginning of the charging process, the batteries in the remote control are weak and should be replaced.

**After a charge time of approx. 40 minutes with the accompanying USB charge cable the helicopter can fly for approx. 5-7 minutes.**

**You can also charge your helicopter with the accompanying USB cable:**

- Switch off the helicopter.
- Carefully insert the charging cable in the charge socket of the helicopter **(4A)**. The plug must be gently inserted into the charging socket – DO NOT USE FORCE. If the plug is not correctly inserted into the charging socket, the helicopter may become damaged and, under certain circumstances, become an injury risk.
- Insert the USB plug in an open USB port.
- The charging process is complete as soon as the USB plug illuminates.
- Disconnect the USB plug from the USB port.

## 5 START PREPARATION

The thrust control (the left control on the remote control) must point down before switching on **(5A)**. Then set the ON/OFF switch of the remote control to the "ON" position; the Power LED will blink red **(5B)**. Now set the ON/OFF switch on the right side of the helicopter to the "ON" position **(5C)**. The LED in the bottom of the helicopter begins to blink quickly. Place the helicopter on the ground so that the tail points toward you **(5D)**. When the LED stops blinking, the helicopter is ready for flight.

Press the right control joystick to switch the lighting on the helicopter on and off.

## 6 TRIM ADJUSTMENT OF THE CONTROL

The correct trim is a basic requirement for fault-free flying behaviour of the helicopter. Its adjustment is simple, but it requires some patience and a feel for it. Please observe the following instructions precisely: Carefully move the thrust control up and raise the helicopter approximately 0.5 to 1 metre in altitude.

### 6A If the helicopter automatically rotates clockwise...

If the helicopter begins to automatically rotate clockwise quickly or slowly, rotate the left/right trim adjustment control anti-clockwise until the helicopter no longer rotates automatically.

### 6B If the helicopter automatically rotates anti-clockwise ...

If the helicopter begins to automatically rotate anticlockwise quickly or slowly, rotate the left/right trim adjustment control clockwise until the helicopter no longer rotates automatically.

## 7 FLIGHT CONTROL

**7A** In order to start or gain altitude, carefully move the thrust control forward.

**7B** Move the thrust control back for landing or to fly lower. Only minimal corrections to the controller are necessary to ensure smoothing flying of the helicopter!

**7C** To fly forward, carefully move the directional control forward.

**7D** To fly backward, pull the control back carefully.

**7E** To fly along a left-handed curve, carefully move the directional control to the left, as long as the helicopter tail is facing toward the pilot.

**7F** To fly to the right, carefully move the directional control to the right, as long as the helicopter tail is facing toward the pilot.

**7G** Press the turbo button (2B) in order to be able to fly faster forward and backward. Press the turbo button again in order to fly more slowly again.

## 8 CONNECTING THE HELICOPTER TO THE REMOTE CONTROL

The connection of your helicopter to your remote control is already established at the factory. Should it become necessary to re-establish connection, proceed as follows:

1. Switch off the helicopter and the remote control.
2. Turn on the remote control; the red power LED will blink.
3. Now switch your helicopter on; the LED on the bottom of the helicopter begins to blink.
4. As soon as the red LED on the remote control illuminates continuously, the connection has been established and you can begin.



## INSTRUCTIONS FOR SAFE FLYING

### GENERAL FLYING TIPS:

- Always place the helicopter on a level surface. An inclined surface can, under certain circumstances, negatively effect the helicopter during take-off.
- Always operate the controls slowly and with a gentle touch.
- Always maintain visual contact with the helicopter and do not look at the remote control!
- Move the thrust controller somewhat down again once the helicopter has lifted off from the ground. Maintain flying altitude by adjusting the thrust controller.
- If the helicopter descends, move the thrust controller slightly upward again.
- If the helicopter climbs, move the control down slightly.
- In order to fly along a curve, it often suffices to tap the directional control very slightly in the respective direction. On initial flight attempts, there is a general tendency toward excessive movements of the helicopter controls. Always operate the controls slowly and carefully. Never fast and fitfully.
- Beginners should first master trimming before attempting to master the thrust controller. It is not necessary for the helicopter to fly straight at first. It is far more important to maintain a constant height of approximately one metre above the ground by repeatedly tapping the thrust controller. Only then should the pilot practise steering the helicopter left and right.

### THE SUITABLE FLYING ENVIRONMENT:

The location in which the helicopter is flown should fulfil the following criteria:

1. It should be an indoor location without any wind. Insofar as possible, there should be no air conditioning systems, heaters, etc. that can cause air currents.
2. The room should be at least 10 metres long, six metres wide and three metres high.
3. No disruptive objects, such as fans, lamps, etc. should be present in the room.
4. When initialising take-off, make absolutely sure that all persons and animals – including the pilot – are at least 1-2 metres removed from the aircraft before flight begins.
5. Always watch the aircraft to ensure it does not fly into and injure the pilot, other people or animals.

### WARNING!

Liability insurance has been mandatory since 2005 for flying model aircraft and helicopters outdoors. Contact your private liability insurer and make sure that your new and earlier models are included in your insurance coverage. Request written confirmation and keep this in a safe place. Alternatively, the DMFV offers a trial membership free of charge online at [www.dmfv.aero](http://www.dmfv.aero), which includes insurance.

### TIPS FOR OPERATION

- After a crash, immediately move the thrust control all the way down.

## 9 CHANGING THE ROTOR BLADES

If the rotor blades of the helicopter are damaged and you must replace them, proceed as follows:

- 9A** Prior to installation, make sure that you do not mix up the rotor blades. The rotor blades are marked with "A" and "B". Type "A" rotor blades are mounted on top and Type "B" rotor blades are mounted on the bottom.
- 9B** Use a Phillips screwdriver to carefully remove the screws on the rotor blade.
- 8C** Now carefully remove the rotor blade from the mount.
- 8D** Carefully fit the new rotor blade in the mount and tighten the screw.  
**Attention:** Do not over-tighten the screw. The rotor blade must have a certain amount of play.

## TROUBLESHOOTING

**Problem:** The rotor blades do not move.

- Cause:**
- The ON/OFF switch is in the "OFF" position.
  - The battery is too weak or depleted.

- Remedy:**
- Set the ON/OFF switch to the "ON" position.
  - Charge the battery.

**Problem:** The helicopter stops and descends during flight for no apparent reason.

- Cause:**
- The battery is too weak.

- Remedy:**
- Charge the battery.

**Problem:** The helicopter cannot be controlled.

- Cause:**
- Connection between helicopter and remote control lost.

- Remedy:**
- Re-connect the helicopter and remote control (see point 8, Connecting the helicopter to the remote control).

**Problem:** The helicopter only rotates around its axis clockwise or anti-clockwise.

- Cause:**
- Excessive trim adjustment to the left or right.

- Remedy:**
- Reset the trimming by carefully turning the left/right trim wheel in the opposite direction (see point 6: Adjusting the Trim Controller).

Additional tips and tricks can be found online at [www.revell-control.de](http://www.revell-control.de).

## SERVICE NOTES

Go to [www.revell-control.de](http://www.revell-control.de) for ordering information and tips on replacing spare parts, plus other useful information on all Revell Control models.



# HELICOPTER GLOWEE

## CARACTÉRISTIQUES PRINCIPALES

### Micro-hélicoptère :

- Nouveau système de rotors coaxiaux doté d'un gyro électronique pour une qualité de vol exceptionnelle
- Carlingue en plastique stable, avec projecteurs

- Batterie Li-Po (Lithium Polymère) rechargeable intégrée
- Recharge facile de la batterie, directement par le biais du chargeur intégré à la télécommande ; chargement contrôlé par microprocesseur

### Consignes de sécurité :

- Cet hélicoptère est conçu pour un usage intérieur uniquement, pas pour l'utilisation en extérieur
- Cet appareil peut être manipulé à partir de 15 ans. La surveillance par des adultes est indispensable pendant le vol de l'appareil.
- Les mains, le visage, les cheveux et les vêtements amples doivent rester à bonne distance du rotor en mouvement.
- Éteindre la télécommande et l'hélicoptère lorsqu'ils ne sont pas utilisés.
- Retirer les piles de la télécommande lorsque celle-ci n'est pas utilisée.
- Toujours garder les yeux fixés sur l'hélicoptère afin de ne pas en perdre le contrôle.
- Pour la télécommande, nous recommandons l'usage de piles alcalines au manganèse.
- Changez les piles dès que la télécommande ne fonctionne plus parfaitement.
- Veuillez conserver ce mode d'emploi.
- L'utilisateur de cet hélicoptère doit se conformer aux consignes d'utilisation figurant dans ce mode d'emploi.
- Ne pas faire voler l'hélicoptère à proximité de personnes, d'animaux, de cours d'eau et de lignes électriques.
- Le chargeur de la batterie Li-Po est conçu uniquement pour le chargement de la batterie de l'hélicoptère. Son

utilisation est limitée au chargement de cette batterie, ne pas l'utiliser pour le chargement d'autres batteries.

### Entretien et soin :

- Nettoyer l'hélicoptère uniquement à l'aide d'un chiffon propre.
- Protéger l'hélicoptère et les piles de tout rayonnement lumineux direct et/ou de toute source de chaleur directe.
- Éviter tout contact de l'hélicoptère avec l'eau, sous peine d'endommager ses composants électroniques.

### Consignes de sécurité concernant les piles de la télécommande :

- Ne pas recharger les piles jetables.
- Les piles rechargeables doivent être retirées de la télécommande avant leur chargement.
- Les piles rechargeables doivent être rechargées en présence d'un adulte.
- Ne pas mélanger des piles de type différent ou des piles neuves et des piles usagées.
- Seules les piles recommandées ou de même type peuvent être utilisées.
- Pour préserver l'environnement, les piles non-rechargeables de cette télécommande ou d'autres appareils électriques de la maison peuvent être remplacées par des piles rechargeables (batteries).

- Respecter la polarité indiquée (+ et -) lors de l'insertion des piles.
- Les piles vides doivent être retirées de la télécommande.
- Ne pas court-circuiter les bornes de raccordement. Retirer les piles de la télécommande si celle-ci n'est pas utilisée pendant une période prolongée.

### L'hélicoptère est équipé d'une batterie Li-Po (Lithium Polymère) rechargeable. Veuillez respecter les consignes de sécurité suivantes :

- Ne jamais jeter les batteries Li-Po dans le feu, ne pas les conserver dans des endroits chauds.
- Pour le chargement, utiliser uniquement le chargeur intégré à la télécommande.
- Lors de leur élimination, les batteries doivent être vides ou leur capacité de charge doit être nulle. Recouvrir les pôles non protégés de ruban adhésif afin d'éviter les courts-circuits !

### Consignes de sécurité :

- Ne jamais altérer la structure de l'appareil, sous peine de l'endommager ou de le rendre dangereux.
- Afin d'éviter les risques, ne jamais se tenir en position assise (sur le sol ou un siège) pour utiliser l'appareil. Commander l'appareil dans une position vous permettant de l'éviter rapidement si nécessaire.
- Toujours éteindre l'appareil et la télécommande après chaque utilisation. Dans le cas contraire, un démarrage involontaire pourrait avoir lieu.

### Indications relatives à la batterie de l'hélicoptère :

Alimentation : ===  
Puissance nominale : CC 3,7 V / 150 mAh / 0,56 Wh  
Piles : 1 batterie Li-Po rechargeable de 3,7 V (fournie)  
Capacité : 150 mAh

### Chargeur USB :

Alimentation : ===  
Puissance nominale : 5 V / 500 mA

### Indications relatives à la batterie, aux piles de la télécommande :

Alimentation : ===  
CC 9 V  
Piles : 6 x 1,5 V "AAA"  
(non fournies)

## 1 HÉLICOPTÈRE

- |                                   |                                 |
|-----------------------------------|---------------------------------|
| <b>1A</b> Stabilisateur           | <b>1E</b> Patins d'atterrissage |
| <b>1B</b> Pales de rotor opposées | <b>1G</b> Interrupteur ON/OFF   |
| <b>1C</b> Projecteurs             |                                 |
| <b>1D</b> Prise de chargement     |                                 |

## 2 TÉLÉCOMMANDE

- |   |   |
|---|---|
| <b>2A</b> Antenne GHz                     | <b>2G</b> Compensateur gauche/droite                        |
| <b>2B</b> Touche turbo                    | <b>2H</b> Vol avant et arrière, voler vers la gauche/droite |
| <b>2C</b> Commande des gaz haut/bas       | <b>2I</b> Compartiment du câble de chargement               |
| <b>2D</b> Diode de contrôle de chargement |   |
| <b>2E</b> Interrupteur ON-/OFF            |   |
| <b>2F</b> Diode témoin                    |   |

## 3 INSÉRER LES PILES (TÉLÉCOMMANDE)

- 3A** Dévisser le couvercle et l'enlever.  
**3B** Placer 6 piles de 1,5 V AAA en faisant attention aux indications de polarité indiquées dans le compartiment.  
**3C** Fermer et revisser le couvercle du compartiment à piles.

## 4 CHARGEMENT DE L'HÉLICOPTÈRE

**Attention :** Avant tout chargement et après chaque utilisation, laissez refroidir la batterie pendant 10 à 15 minutes. Faut de quoi elle risque d'être endommagée. Le chargement est surveillé électroniquement, néanmoins, ne pas l'effectuer sans surveillance.

- Éteindre l'hélicoptère et la télécommande.
- Brancher délicatement la fiche du câble de chargement dans la prise correspondante de l'hélicoptère **(4A)**. La fiche doit s'enfoncer facilement - NE PAS FORCER. Si la fiche n'est pas enfoncée correctement dans la prise de chargement, cela pourrait endommager l'hélicoptère et représenter un risque de blessure.
- Mettre la télécommande en marche, la diode témoin s'allume en rouge **(4B)**.
- La diode de niveau de chargement s'allume en vert et indique que le processus de chargement est en cours **(4C)**.
- Le processus de chargement est terminé dès que la diode verte est complètement éteinte.
- Après le chargement, mettre l'interrupteur sur la position « OFF » et débrancher le câble de l'hélicoptère.
- Consigne : Lorsqu'au début du processus de chargement la diode de chargement ne s'allume plus, les piles de la télécommande sont faibles et doivent être changées.

**Après un chargement d'environ 40 minutes avec le câble USB fourni, l'hélicoptère peut voler pendant 5 à 7 minutes environ.**

**Vous pouvez également charger votre hélicoptère avec n'importe quel câble USB :**

- Éteindre l'hélicoptère.
- Brancher délicatement la fiche du câble de chargement dans la prise correspondante de l'hélicoptère **(4A)**. La fiche doit s'enfoncer facilement - NE PAS FORCER. Si la fiche n'est pas enfoncée correctement dans la prise de chargement, cela pourrait endommager l'hélicoptère et représenter un risque de blessure.
- Branchez la fiche USB dans un port USB libre.
- Le processus de chargement est terminé dès que la fiche USB s'allume.
- Une fois le chargement terminé, débrancher la fiche USB du port USB.

## 5 DÉMARRAGE

La commande des gaz (régulateur de gauche sur la télécommande) doit être positionnée vers le bas avant la mise sous tension **(5A)**. Enfin, mettre l'interrupteur de la télécommande sur la position « ON », le diode témoin clignote en vert **(5B)**. Ensuite, mettre l'interrupteur ON/OFF situé sur le côté droit de l'hélicoptère sur la position « ON » **(5C)**. La diode placée sous l'hélicoptère commence à clignoter rapidement. Poser l'hélicoptère sur le sol, le rotor de queue disposé face à vous **(5D)**. Dès que la diode arrête de clignoter rapidement, l'hélicoptère est prêt au démarrage.

## 6 ÉQUILIBRAGE DU VOL

Un réglage correct est le fondement d'un comportement de vol irréprochable de l'hélicoptère. La syntonisation est simple, mais nécessite de la patience et du doigté. Veuillez respecter scrupuleusement les consignes suivantes : Diriger légèrement la commande des gaz vers le haut et faire monter l'hélicoptère à une hauteur de 0,5 à 1 mètre.

### 6A

**Si l'hélicoptère tourne de lui-même vers la droite, rapidement ou lentement...**

Si l'hélicoptère tourne de lui-même vers la droite, rapidement ou lentement, alors, tourner le compensateur gauche/droite dans le sens inverse des aiguilles d'une montre jusqu'à ce que l'hélicoptère se stabilise.

### 6B

**Si l'hélicoptère tourne de lui-même vers la gauche, rapidement ou lentement...**

Si l'hélicoptère tourne de lui-même vers la gauche, rapidement ou lentement, alors, tourner le compensateur gauche/droite dans le sens des aiguilles d'une montre jusqu'à ce que l'hélicoptère se stabilise.

## 7 PILOTAGE

**7A** Pour décoller ou gagner de l'altitude, diriger légèrement la commande des gaz vers l'avant.

**7B** Diriger la commande des gaz vers l'arrière pour atterrir ou réduire l'altitude de vol. Pour un comportement de vol calme de l'hélicoptère, des ajustements minimes au niveau du régulateur suffisent.

**7C** Pour avancer, diriger la commande de déplacement légèrement vers l'avant.

**7D** Pour déplacer l'hélicoptère vers l'arrière, diriger délicatement le régulateur vers l'arrière.

**7E** Pour faire un virage à gauche, diriger légèrement la commande de déplacement légèrement vers la gauche, quand l'hélicoptère est dos au pilote.

**7F** Pour tourner à droite, diriger légèrement vers la droite la commande de déplacement en veillant à ce que l'hélicoptère vous tourne le dos (rotor de queue face à vous).

**7G** Pressez la touche turbo **(2B)**, pour pouvoir voler plus vite vers l'avant ou vers l'arrière. Pressez encore sur la touche turbo, pour voler plus lentement.

## 8 CONNEXION DE L'HÉLICOPTÈRE À LA TÉLÉCOMMANDE

La connexion entre votre hélicoptère et votre télécommande est établie à l'usine. Pour la réinitialiser, procédez comme suit :

1. Éteignez l'hélicoptère et la télécommande.
2. Allumez la télécommande, la diode témoin rouge clignote.
3. Allumez maintenant l'hélicoptère, la diode placée en-dessous de ce dernier clignote.
4. Dès que la diode rouge de la télécommande reste allumée, la connexion est établie et vous pouvez démarrer.

## CONSIGNES DE SÉCURITÉ

### CONSEILS GÉNÉRAUX DE VOL :

- Toujours poser l'hélicoptère sur une surface plane. Une surface inclinée peut éventuellement avoir un effet négatif sur le décollage de l'hélicoptère.
- Toujours manipuler les régulateurs lentement et délicatement.
- Toujours garder les yeux fixés sur l'hélicoptère, ne pas regarder la télécommande !
- Légèrement redescendre la commande des gaz vers le bas, dès que l'hélicoptère quitte le sol. Ajuster la commande des gaz pour maintenir une même altitude de vol.
- Si l'hélicoptère perd de l'altitude, diriger légèrement la commande des gaz vers le haut.
- Si l'hélicoptère gagne de l'altitude, diriger légèrement la commande des gaz vers le bas.
- Pour prendre un virage, il suffit souvent d'effleurer la commande de déplacement dans la direction souhaitée. Lors des premiers essais de vol, les pilotes ont tendance à piloter l'hélicoptère de manière brusque. Les régulateurs doivent toujours être manipulés avec lenteur et délicatesse. Éviter absolument tout mouvement brusque ou saccadé.
- Après le réglage de l'appareil, les débutants doivent tout d'abord tenter de maîtriser la commande des gaz. Au début, l'hélicoptère ne doit pas forcément voler tout droit ; il est beaucoup plus important d'arriver à le maintenir à une hauteur constante d'environ un mètre, par effleurement répété de la commande des gaz. Ce n'est qu'ensuite que vous pourrez vous exercer à diriger l'hélicoptère vers la gauche ou vers la droite.

### L'ENVIRONNEMENT DE VOL ADAPTÉ :

L'endroit où l'hélicoptère sera utilisé doit répondre aux critères suivants :

1. L'espace doit être un endroit fermé et à l'abri du vent. Si possible, la pièce doit être dépourvue de climatisation, de ventilateurs chauffants, etc., afin d'éviter les flux d'air.
2. La pièce doit mesurer au moins 10 mètres de long, 6 mètres de large et 3 mètres de haut.
3. Aucun objet ne doit faire obstacle (ventilateurs, lampes, etc.)
4. Au démarrage, s'assurer que tout être vivant (y compris le pilote) se trouve à plus d'1 voire 2 mètres de distance de l'appareil quand le vol commence.
5. Toujours garder les yeux fixés sur l'appareil, afin d'éviter qu'il ne percute et ne blesse le pilote, d'autres personnes ou des animaux.

### ATTENTION !

Les vols d'aéronefs ou d'hélicoptères de modélisme en extérieur sont soumis à une assurance obligatoire depuis 2005. Veuillez contacter votre assureur pour qu'il inclue vos anciens et nouveaux appareils dans votre assurance responsabilité civile. Demandez une confirmation écrite et conservez-la en lieu sûr. Sinon, la société DMFV propose une adhésion d'essai gratuite sur Internet ([www.dmfv.aero](http://www.dmfv.aero)), assurance incluse.

### CONSEILS D'UTILISATION

- Après un crash, placer aussitôt la commande des gaz complètement vers le bas.

## 9 CHANGEMENT DES PÂLES DE ROTORS

Si les pales de l'hélicoptère sont endommagées et nécessitent d'être remplacées, veuillez procéder comme suit :

- 9A** Avant le montage, veillez à ne pas intervertir les pales. Les pales sont marquées respectivement de la lettre « A » et de la lettre « B ». Les pales de type « A » sont placées au dessus et les pales de type « B » sont placées au dessous.
- 9B** Prenez un tournevis cruciforme et dévissez délicatement la pale.
- 9C** Retirez délicatement la pale de son support.
- 9D** Positionnez délicatement la nouvelle pale sur le support et revissez-la.  
**Attention :** Ne serrez pas trop la vis. La pale doit bouger légèrement.

## DÉPANNAGE

**Problème :** Les pales ne bougent pas.

**Cause :**

- L'interrupteur ON/OFF est sur la position "OFF".
- La batterie est trop faible ou vide.

**Solution :**

- Mettre l'interrupteur ON/OFF sur la position "ON".
- Charger la batterie.

**Problème :** L'hélicoptère s'arrête sans raison apparente pendant le vol et perd de l'altitude.

**Cause :**

- La batterie est trop faible.

**Solution :**

- Charger la batterie.

**Problème :** L'hélicoptère ne répond pas aux commandes.

**Cause :**

- La connexion entre l'hélicoptère et la télécommande est interrompue.

**Solution :**

- Reconnecter l'hélicoptère et la télécommande (voir point 8, Connexion de l'hélicoptère à la télécommande).

**Problème :** L'hélicoptère ne fait plus que tourner sur lui-même, vers la gauche ou vers la droite.

**Cause :**

- Déséquilibre important de l'hélicoptère vers la gauche ou vers la droite.

**Solution :**

- Retour au point zéro en tournant légèrement l'arbre de la compensation gauche/droite dans la direction opposée (voir point 6 Équilibrage du vol).

Vous trouverez d'autres conseils sur notre site Internet [www.revell-control.de](http://www.revell-control.de).

## INDICATIONS DE SERVICE

Vous trouverez nos modalités de commande, nos conseils d'échange pour les pièces détachées et bien d'autres informations utiles concernant tous les modèles de Revell Control sur [www.revell-control.de](http://www.revell-control.de).



# HELICOPTER GLOWEE

## BELANGRIJKE KENMERKEN

### Micro-helikopter:

- Nieuw coaxiaal rotorsysteem met elektronische gyroscoop voor uitstekende vliegeigenschappen
- Stevige kunststof romp

- Ingebouwde, oplaadbare LiPo-accu (lithiumpolymeeraccu)
- Eenvoudig opladen van de accu, rechtstreeks via de in de zender geïntegreerde lader met microprocesorgestuurde laadcontrole

### Veiligheidsaanwijzingen:

- Deze helikopter is uitsluitend geschikt voor gebruik binnenshuis, niet in de open lucht.
- Deze helikopter is geschikt voor volwassenen en kinderen vanaf 15 jaar. Ouderlijk toezicht is vereist wanneer kinderen met de helikopter vliegen.
- Houd handen, gezicht, haren en losse kledingstukken uit de buurt van de rotor.
- Schakel de zender en de helikopter uit wanneer deze niet worden gebruikt.
- Verwijder de batterijen uit de zender wanneer deze niet wordt gebruikt.
- Houd de helikopter steeds in het oog, zodat u de controle over de helikopter niet verliest.
- Wij raden het gebruik van nieuwe alkali-mangaanbatterijen aan voor de zender.
- Wanneer de zender niet meer goed werkt, moeten de batterijen worden vervangen.
- Bewaar deze handleiding goed.
- De helikopter mag uitsluitend volgens de aanwijzingen in deze handleiding worden gebruikt.
- Vlieg niet met de helikopter in de buurt van personen, dieren, open water en elektriciteitsleidingen.
- De lader is specifiek afgestemd op het laden van de LiPo-accu van deze helikopter. De lader mag uitsluitend worden gebruikt voor het laden van de helikopteraccu. Gebruik hem niet voor andere accu's of oplaadbare batterijen.

### Onderhoud en verzorging:

- Neem de helikopter uitsluitend af met een schone doek.
- Voorkom blootstelling van de helikopter en de accu aan direct zonlicht en/of inwerking van intense warmte.
- Laat de helikopter niet in aanraking komen met water; hierdoor kan de elektronica beschadigd raken.

### Veiligheidsaanwijzingen met betrekking tot de batterijen voor de zender:

- Niet-oplaadbare batterijen mogen niet worden opgeladen.
- Oplaadbare batterijen moeten voor het laden uit de zender worden verwijderd.
- Oplaadbare batterijen mogen alleen onder toezicht van volwassenen worden opgeladen.
- Gebruik geen batterijen van verschillende typen of nieuwe en gebruikte batterijen door elkaar.
- Gebruik uitsluitend de aanbevolen batterijen of batterijen van een gelijkwaardig type.
- Oplaadbare batterijen (accumulatoren) zijn een milieuvriendelijk alternatief voor wegwerpbatterijen voor deze afstandsbediening en andere huishoudelijke elektrische apparaten.
- Plaats batterijen altijd met de polen (+ en -) in de juiste richting.

- Verwijder lege batterijen uit de zender.
- De aansluitklemmen mogen niet worden kortgesloten. Verwijder de batterijen uit de zender wanneer deze langere tijd niet wordt gebruikt.

### De helikopter is uitgerust met een oplaadbare lithiumpolymeeraccu. Neem de volgende veiligheidsaanwijzingen in acht:

- Werp LiPo-accu's nooit in het vuur en bewaar ze niet op een hete plek.
- Gebruik uitsluitend de in de zender geïntegreerde lader om de accu op te laden.
- Accu's moeten voor verwijdering ontladen zijn of de accucapaciteit moet uitgeput zijn. Dek vrijliggende polen af met plakband om kortsluiting te voorkomen!

### Veiligheidsaanwijzingen:

- Pas het product nooit structureel aan; hierdoor kan het beschadigd raken of gevaar veroorzaken.
- Om risico's te voorkomen, mag u de helikopter nooit bedienen wanneer u op de grond of op een stoel zit. Bedien hem altijd in een positie vanwaaruit u eventueel snel kunt uitwijken.
- Schakel de helikopter en de zender na gebruik steeds uit. Anders kan de helikopter onbedoeld opstijgen.

### Benodigde accu voor de helikopter:

Voeding: ===  
 Nominaal vermogen: DC 3,7 V / 150 mAh / 0,56 Wh  
 Batterijen: 1 x oplaadbare LiPo-accu van 3,7 V (geïntegreerd)  
 Capaciteit: 150 mAh

### USB-lader:

Voeding: ===  
 Nominaal vermogen: 5 V / 500 mA

### Benodigde batterijen/accu's voor de zender:

Voeding: ===  
 DC 9 V  
 Batterijen: 6 x 1,5 V "AAA"  
 (niet meegeleverd)

## 1 HELIKOPTER

- |  |                             |
|--|-----------------------------|
| <b>1A</b> Stabilisator                       | <b>1D</b> Laadaansluiting   |
| <b>1B</b> Tegengesteld draaiende rotorbladen | <b>1E</b> Landingsgestel    |
| <b>1C</b> Zoeklicht                          | <b>1G</b> ON/OFF-schakelaar |

## 2 ZENDER

- |  |   |
|--|---|
| <b>2A</b> GHz-antenne                        | <b>2F</b> Power-LED                               |
| <b>2B</b> Turbo-knop                         | <b>2G</b> Links/rechts-trimregelaar               |
| <b>2C</b> Liftkrachtregelaar (omhoog/omlaag) | <b>2H</b> Voor-/achteruit en links/rechts vliegen |
| <b>2D</b> Laadcontrole-led                   | <b>2I</b> Compartiment voor laadkabel             |
| <b>2E</b> ON/OFF-schakelaar                  |   |

## 3 BATTERIJEN PLAATSEN (ZENDER)

- 3A** Schroef het deksel los en verwijder het.
- 3B** Plaats 6 AAA-batterijen van 1,5 V. Let erop dat de polen in de juiste richting zijn geplaatst, zoals aangegeven in het batterijvak.
- 3C** Sluit het deksel van het batterijvak en schroef het vast.

## 4 DE HELIKOPTER OPLADEN

**Let op:** na het vliegen moet de accu van de helikopter steeds 10 tot 15 minuten afkoelen voordat u hem oplaadt, anders kan hij beschadigd raken. Het laden wordt elektronisch bewaakt; laat de lader en accu echter niet onbeheerd achter tijdens het laden.

- Schakel de helikopter en de zender uit.
- Steek de stekker van de laadkabel voorzichtig in de laadaansluiting van de helikopter **(4A)**. De stekker moet gemakkelijk in de laadaansluiting kunnen worden gestoken – **FORCEER HEM NIET**. Als de stekker niet op de juiste wijze in de laadaansluiting wordt gestoken, kan de helikopter beschadigd raken en kan in sommige gevallen gevaar van letsel ontstaan.
- Schakel de zender in, de Power-led brandt rood **(4B)**.
- De laadstatus-led gaat nu groen branden om aan te geven dat het laadproces gaande is **(4C)**.
- Het laden is voltooid wanneer de groene led geheel gedoofd is.
- Zet de Power-schakelaar na het laden op "OFF" en trek de laadstekker weer uit de helikopter.
- Opmerking: Als de laadstatus-led aan het begin van het laden niet meer brandt, zijn de batterijen in de afstandsbediening zwak en moeten ze worden vervangen.

**Na een laadtijd van ca. 40 minuten via de USB-laadkabel kan de helikopter gedurende ca. 5 à 7 minuten vliegen.**

**U kunt uw helikopter ook laden met de meegeleverde USB-kabel:**

- Schakel de helikopter uit.
- Steek de stekker van de laadkabel voorzichtig in de laadaansluiting van de helikopter **(4A)**. De stekker moet gemakkelijk in de laadaansluiting kunnen worden gestoken – **FORCEER HEM NIET**. Als de stekker niet op de juiste wijze in de laadaansluiting wordt gestoken, kan de helikopter beschadigd raken en kan in sommige gevallen gevaar van letsel ontstaan.
- Steek de USB-stekker in een vrije USB-poort.
- Wanneer de led in de USB-stekker gaat branden, is het laden voltooid.
- Trek na het laden de USB-stekker uit de USB-poort.

## 5 STARTVOORBEREIDING

De liftkrachtregelaar (de linkerregelaar op de zender) moet voor het inschakelen naar beneden wijzen **(5A)**. Zet de ON/OFF-schakelaar op de zender vervolgens op "ON". Het power-ledlampje gaat rood knipperen **(5B)**. Zet de ON/OFF-schakelaar aan de rechterkant van de helikopter op "ON" **(5C)**. De led aan de onderzijde van de helikopter begint snel te knipperen. Zet de helikopter op de grond met de staart in uw richting **(5D)**. Wanneer de led ophoudt snel te knipperen, is de helikopter startklaar.

## 6 TRIMMEN VAN DE BESTURING

Voor een goed vlieggedrag van de helikopter is het noodzakelijk dat de besturing juist is getrimd. Het afstellen van de trim is eenvoudig, maar er is wel wat geduld en gevoel voor vereist. Neem de volgende aanwijzingen in acht: Beweeg de liftkrachtregelaar voorzichtig naar boven en laat de helikopter opstijgen tot een hoogte van 0,5 à 1 meter.

### 6A Als de helikopter vanzelf snel of langzaam naar rechts draait...

Als de helikopter uit zichzelf snel of langzaam naar rechts draait, draait u het links/rechts-trimwiel tegen de klok in (linksom) totdat de helikopter niet meer draait.

### 6B Wanneer de helikopter vanzelf snel of langzaam naar links draait...

Als de helikopter uit zichzelf snel of langzaam naar links draait, draait u het links/rechts-trimwiel met de klok mee (rechtsom) totdat de helikopter niet meer draait.

## 7 BESTURING

**7A** Beweeg de liftkrachtregelaar voorzichtig naar voren om op te stijgen of hoger te gaan vliegen.

**7B** Beweeg de liftkrachtregelaar naar beneden om te landen of lager te vliegen. Voor een rustig vlieggedrag van de helikopter dienen slechts minimale correcties te worden gedaan met de regelaar.

**7C** Beweeg de snelheids-/richtingsregelaar voorzichtig naar voren om vooruit te vliegen.

**7D** Trek de snelheids-/richtingsregelaar voorzichtig naar achteren om achteruit te vliegen.

**7E** Beweeg de snelheids-/richtingsregelaar voorzichtig naar links om naar links te vliegen (helikopter van achteren gezien).

**7F** Beweeg de snelheids-/richtingsregelaar voorzichtig naar rechts om naar rechts te vliegen (helikopter van achteren gezien).

**7G** Druk op de Turbo-knop **(2B)** om sneller vooruit en achteruit te kunnen vliegen. Druk nogmaals op de Turbo-knop om weer langzamer te vliegen.

## 8 DE HELIKOPTER KOPPELEN AAN DE ZENDER

Uw helikopter is in de fabriek al gekoppeld aan uw zender. Ga als volgt te werk als de verbinding moet worden hersteld:

1. Schakel de helikopter en de zender uit.
2. Schakel de zender in; de rode Power-led gaat knipperen.
3. Schakel nu de helikopter in; de led aan de onderzijde van de helikopter gaat knipperen.
4. Zodra de rode led op de zender continu gaat branden, is de verbinding hersteld en kan de helikopter opstijgen.

## AANWIJZINGEN VOOR VEILIG VLIEGEN

### ALGEMENE VLIEGTIPS:

- Zet de helikopter altijd op een vlakke ondergrond. Een schuin vlak kan het startgedrag van de helikopter onder bepaalde omstandigheden negatief beïnvloeden.
- Beweeg de regelaars altijd langzaam en met gevoel.
- Houd de helikopter steeds in het oog, kijk niet naar de zender!
- Beweeg de liftkrachtregelaar weer een beetje naar beneden zodra de helikopter loskomt van de grond. Pas de liftkrachtregelaar aan om de vlieghoogte te handhaven.
- Beweeg de liftkrachtregelaar weer iets naar boven als de helikopter daalt.
- Beweeg de liftkrachtregelaar iets naar beneden als de helikopter stijgt.
- Het is vaak al genoeg om de richtingsregelaar een heel klein beetje in de gewenste richting te tikken om een bocht te maken. De eerste keren dat met de helikopter wordt gevlogen, heeft men meestal de neiging de regelaars te heftig te bedienen. Beweeg de regelaars altijd langzaam en voorzichtig, in geen geval snel en schokkerig.
- Beginners kunnen na het afstellen van de trim het best eerst de beheersing van de regelaars oefenen. De helikopter hoeft aanvankelijk niet per se rechttuit te vliegen. Het is beter om eerst te proberen een constante hoogte van ongeveer een meter boven de grond te handhaven door de liftkrachtregelaar steeds kortstondig aan te raken. Oefen daarna pas met het naar links en rechts sturen van de helikopter.

### DE GESCHIKTE VLEGOMGEVING:

De plaats waar u met de helikopter vliegt, moet voldoen aan de volgende criteria:

1. Het moet een gesloten ruimte zijn, waar het windstil is. Zorg er indien mogelijk voor, dat er geen luchtstromen worden veroorzaakt door airconditioning, warmtestralers, enz.
2. De ruimte moet ten minste 10 meter lang, 6 meter breed en 3 meter hoog zijn.
3. Er mogen zich geen storende voorwerpen in de ruimte bevinden (ventilators, lampen enz.).
4. Verzeker u er vóór het starten in ieder geval van, dat alle levende wezens, inclusief de piloot, zich op meer dan 1 à 2 meter van de helikopter bevinden wanneer deze opstijgt.
5. Houd de vliegmachine steeds in het oog, zodat deze niet tegen de piloot, andere mensen of tegen dieren aanvliegt en hen letsel toebrengt.

### LET OP!

Het is sinds 2005 verplicht verzekerd te zijn voor modelvliegtuigen en -helikopters waarmee buiten wordt gevlogen. Neem contact op met uw aansprakelijkheidsverzekeraar en verzeker u ervan, dat uw nieuwe en vorige modellen door deze verzekering worden gedekt. Laat een schriftelijke bevestiging opmaken en bewaar deze goed. Als alternatief biedt de Deutsche Modellflieger Verband (DMFV, Duitse modelvliegersvereniging) op internet onder [www.dmfv.aero](http://www.dmfv.aero) een gratis proeflidmaatschap aan incl. verzekering.

### BEDIENINGSTIPS

- Beweeg de liftkrachtregelaar altijd onmiddellijk geheel naar beneden wanneer de helikopter is neergestort.

## 9 DE ROTORBLADEN VERVANGEN

Ga als volgt te werk als de rotorbladen van de helikopter beschadigd zijn geraakt en u deze moet vervangen:

- 9A** Let er bij de montage op, dat u de rotorbladen niet verwisselt. De rotorbladen zijn gemarkeerd met "A" en "B". Rotorbladen van het type "A" worden boven gemonteerd, rotorbladen van het type "B" onder.
- 9B** Draai de schroef voorzichtig uit het rotorblad met een kruiskopschroevendraaier.
- 9C** Trek het rotorblad nu voorzichtig uit de houder.
- 9D** Plaats het nieuwe rotorblad voorzichtig in de houder en draai de schroef vast.  
**Let op:** draai de schroef niet te vast aan. Het rotorblad moet wat speling hebben.

### PROBLEEMOPLOSSING

**Probleem:** De rotorbladen bewegen niet.

- Oorzaak:**
- De ON/OFF-schakelaar staat op "OFF".
  - De accu is te zwak of leeg.

- Oplossing:**
- Zet de ON/OFF-schakelaar op "ON".
  - Laad de accu op.

**Probleem:** De helikopter stopt zonder zichtbare oorzaak tijdens de vlucht en verliest hoogte.

- Oorzaak:**
- De accu is te zwak.

- Oplossing:**
- Laad de accu op.

**Probleem:** De helikopter is stuurloos.

- Oorzaak:**
- Verbinding tussen helikopter en zender is verbroken.

- Oplossing:**
- Helikopter en zender opnieuw koppelen (zie punt 8, De helikopter koppelen aan de zender).

**Probleem:** De helikopter draait alleen nog naar links of naar rechts om zijn eigen as.

- Oorzaak:**
- Te sterke trim naar links of rechts.

- Oplossing:**
- Herstel de trim door het trimwielletje voorzichtig in de tegenovergestelde richting te draaien (zie punt 6, Trimmen van de besturing).

Op [www.revell-control.de](http://www.revell-control.de) vindt u meer tips en trucs.

### SERVICEAANWIJZINGEN

Op [www.revell-control.de](http://www.revell-control.de) vindt u bestelmogelijkheden en vervangingstips voor reserveonderdelen, alsmede andere nuttige informatie over alle modellen van Revell Control.



# HELICOPTER GLOWEE

## CARACTERÍSTICAS DESTACADAS

### Mini-Helicóptero

- Nuevo sistema de rotores coaxiales con giroscopio electrónico para unas características de vuelo excepcionales
- Fuselaje resistente de plástico con foco
- Batería LiPo (acumulador de polímero de litio) recargable integrada
- Proceso de carga simple directamente con el cargador integrado en la emisora con control de carga supervisado por microprocesador

### Instrucciones de seguridad

- Este helicóptero es adecuado solo para vuelo interior y no para vuelo exterior.
- Este helicóptero se recomienda a partir de los 15 años. Durante su uso será necesaria la supervisión por parte de un adulto.
- Mantenga a una distancia prudencial las manos, la cara y la vestimenta holgada del rotor.
- Apague la emisora y el helicóptero cuando no los esté usando.
- Saque las baterías de la emisora cuando no la esté usando.
- No pierda en ningún momento de vista el helicóptero para no perder el control sobre el mismo.
- Recomendamos usar pilas alcalinas nuevas para la emisora.
- Cambie las baterías en cuanto la emisora deje de funcionar de forma fiable.
- Guarde este manual para referencias futuras.
- Solo se permite usar este helicóptero según las instrucciones detalladas en este manual.
- No vuele el helicóptero cerca de personas, animales, zonas acuáticas ni conducciones eléctricas.
- El cargador para la batería LiPo se ha diseñado especialmente para cargar la batería de este helicóptero. Utilice el cargador solo para cargar la batería de este helicóptero, no lo utilice para otras baterías.

### Mantenimiento y cuidados

- Utilice solo un paño limpio y suave para limpiar el helicóptero.
- No exponga el helicóptero ni las baterías directamente a la luz solar ni fuentes de calor.
- El helicóptero no debe entrar en contacto con agua, ya que en caso contrario podría resultar dañada la electrónica.

### Instrucciones de seguridad de las baterías de la emisora

- Las baterías no recargables (pilas) no se deben recargar.
- Las baterías recargables deben sacarse de la emisora antes de cargarlas.
- Las baterías recargables solo deben recargarse bajo la supervisión de un adulto.
- No se deben utilizar baterías de distinto tipo, ni tampoco mezclar baterías nuevas y usadas.
- Solo está permitido utilizar las baterías recomendadas o unas equivalentes.
- Las pilas no recargables que se utilizan en esta emisora y otros aparatos eléctricos pueden sustituirse por baterías recargables respetuosas con el medio ambiente.
- Las baterías deben colocarse respetando la polaridad (+ y -).
- Las baterías descargadas deben sacarse de la emisora.

- Bajo ninguna circunstancia se deben cortocircuitar los contactos. Saque las baterías de la emisora cuando no vaya a utilizarse durante un periodo de tiempo prolongado.

### El helicóptero está equipado con una batería LiPo recargable. Es necesario tener en cuenta las siguientes instrucciones de seguridad.

- Bajo ninguna circunstancia se deben arrojar las baterías LiPo al fuego ni guardarlas en lugares con temperaturas elevadas.
- Para cargar las baterías solo se debe utilizar el cargador integrado en la emisora.
- Las baterías deben estar descargadas, o su capacidad agotada, antes de poder desecharlas. Cubra los contactos descubiertos con cinta aislante para evitar cortocircuitos.

### Instrucciones de seguridad

- El producto no debe modificarse bajo ninguna circunstancia, ya que en caso contrario podría resultar dañado o entrañar algún peligro.
- Para evitar riesgos, la aeronave no se debe utilizar estando sentado en el suelo o en una silla. El producto se debe utilizar desde una posición que permita apartarse rápidamente.
- La aeronave y la emisora se deben apagar siempre cuando no se usen. En caso contrario se podría producir un comando de arranque involuntario.

### Especificaciones de la batería del helicóptero

Alimentación: ===  
Potencia nominal: 3,7 V CC / 150 mAh / 0,56 Wh  
Baterías: 1 batería LiPo recargable de 3,7 V (integrada)  
Capacidad: 150 mAh

### Cargador USB

Alimentación: ===  
Potencia nominal: 5 V / 500 mA

### Especificaciones de la batería de la emisora

Alimentación: ===  
9 V CC  
Baterías: 6 baterías "AAA" de 1,5 V (no suministradas)

## 1 HELICÓPTERO

- |  |                                 |
|--|---------------------------------|
| <b>1A</b> Estabilizador                    | <b>1D</b> Hembrilla de carga    |
| <b>1B</b> Palas de rotor contrarrotatorias | <b>1E</b> Patines de aterrizaje |
| <b>1C</b> Foco de búsqueda                 | <b>1G</b> Interruptor ON/OFF    |

## 2 EMISORA

- |  |  |
|--|--|
| <b>2A</b> Antena GHz                         | <b>2G</b> Control de trimado izquierdo/derecho                         |
| <b>2B</b> Botón Turbo                        | <b>2H</b> Vuelo hacia delante/atrás y vuelo hacia la izquierda/derecha |
| <b>2C</b> Palanca de gas, ascender/descender | <b>2I</b> Compartimento del cable de carga                             |
| <b>2D</b> LED de control de carga            |  |
| <b>2E</b> Interruptor ON/OFF                 |  |
| <b>2F</b> LED de estado                      |  |

## 3 COLOCACIÓN DE LAS BATERÍAS (EMISORA)

- 3A** Desenrosque y retire la tapa.
- 3B** Coloque 6 baterías AAA de 1,5 V prestando atención a las indicaciones de polaridad en el compartimento de baterías.
- 3C** Coloque la tapa del compartimento de baterías y atornillela.



## 4 CARGA DEL HELICÓPTERO

**Atención:** antes de cargar la batería y después de cada uso es necesario que la batería se enfríe durante 10 a 15 minutos. En caso contrario la batería del helicóptero puede resultar dañada. A pesar de que el proceso de carga se supervisa electrónicamente, la batería no debe dejarse desatendida durante el mismo.

- Apague el helicóptero y la emisora.
- Enchufe el conector del cable de carga con cuidado en la hembra de carga del helicóptero **(4A)**. El conector debe conectarse con facilidad en la hembra de carga. **NO APLIQUE FUERZA.** Si el conector no se enchufa correctamente en la hembra de carga, el helicóptero puede resultar dañado, e incluso bajo determinadas circunstancias representar un peligro de lesiones.
- Encienda la emisora, el LED de estado se enciende en rojo **(4B)**.
- El LED de control de carga se enciende en verde y muestra el proceso de carga **(4C)**.
- El proceso de carga ha terminado cuando el LED verde se apaga.
- Una vez terminado el proceso de carga, coloque el interruptor de encendido en la posición "OFF" y desenchufe el cable de carga del helicóptero.
- Nota: si el LED de control de carga no se enciende al iniciar la carga quiere decir que el nivel de carga de las baterías de la emisora es bajo y que deben cambiarse.

**Tras un periodo de carga de aprox. 40 minutos con el cable de carga USB suministrado, el helicóptero se puede volar entre aprox. 5 y 7 minutos.**

**También es posible cargar el helicóptero con el cable USB suministrado.**

- Apague el helicóptero.
- Enchufe el conector del cable de carga con cuidado en la hembra de carga del helicóptero **(4A)**. El conector debe conectarse con facilidad en la hembra de carga. **NO APLIQUE FUERZA.** Si el conector no se enchufa correctamente en la hembra de carga, el helicóptero puede resultar dañado, e incluso bajo determinadas circunstancias representar un peligro de lesiones.
- Enchufe el conector USB en un puerto USB libre.
- El proceso de carga ha terminado cuando el conector USB se ilumina.
- Una vez terminado el proceso de carga, desenchufe el cable del puerto USB.

## 5 SECUENCIA DE ENCENDIDO

La palanca de gas (palanca izquierda de la emisora) debe apuntar hacia abajo antes del encendido **(5A)**. A continuación coloque el interruptor ON/OFF de la emisora en la posición "ON"; el LED de estado parpadea en rojo **(5B)**. Coloque el interruptor ON/OFF en la parte derecha del helicóptero en la posición "ON" **(5C)**. El LED en la parte inferior del helicóptero comienza a parpadear de forma rápida. Coloque el helicóptero en el suelo con la cola apuntando hacia su posición **(5D)**. El helicóptero está listo para despegar cuando el LED deja de parpadear de forma rápida.

## 6 TRIMADO DEL CONTROL

Para que las características de vuelo del helicóptero sean perfectas es imprescindible que el trimado esté ajustado correctamente. El trimado es una operación fácil, aunque requiere un poco de paciencia y tacto. Siga las instrucciones siguientes exactamente. Empuje la palanca de gas con cuidado hacia arriba y sitúe el helicóptero a aprox. 0,5-1 metro de altura.

**6A**  
**Si el helicóptero rota por sí mismo hacia la derecha de forma rápida o lenta...**

Si el helicóptero rota por sí mismo hacia la derecha de forma lenta o rápida, gire el control de trimado izquierdo/derecho a izquierdas hasta que el helicóptero deje de rotar.

**6B**  
**Si el helicóptero rota por sí mismo hacia la izquierda de forma rápida o lenta...**

Si el helicóptero rota por sí mismo hacia la izquierda de forma lenta o rápida, gire el control de trimado izquierdo/derecho a derechas hasta que el helicóptero deje de rotar.

## 7 CONTROL DEL VUELO

**7A** Empuje la palanca de gas con cuidado hacia delante para despegar o ganar altura.

**7B** Empuje la palanca de gas hacia atrás para aterrizar o perder altura. Solo se requieren correcciones mínimas en los mandos para mantener la estabilidad del vuelo del helicóptero.

**7C** Empuje la palanca de dirección con cuidado hacia delante para volar hacia delante.

**7D** Empuje la palanca de dirección con cuidado hacia atrás para volar hacia atrás.

**7E** Empuje la palanca de dirección con cuidado hacia la izquierda para volar hacia la izquierda, siempre y cuando la cola del helicóptero apunte hacia el piloto.

**7F** Empuje la palanca de dirección con cuidado hacia la derecha para volar hacia la derecha, siempre y cuando la cola del helicóptero apunte hacia el piloto.

**7G** Pulse el botón Turbo **(2B)**, para volar hacia delante y atrás a más velocidad. Pulse de nuevo el botón Turbo para volver a volar a menos velocidad.

## 8 VINCULACIÓN DEL HELICÓPTERO A LA EMISORA

Su helicóptero se vincula a la emisora ya en fábrica. En caso de que sea necesario vincularlos de nuevo proceda según se describe a continuación.

1. Apague el helicóptero y la emisora.
2. Encienda la emisora; el LED de estado rojo parpadea.
3. Encienda ahora el helicóptero; el LED en la parte inferior del helicóptero parpadea.
4. El proceso de vinculación ha terminado cuando el LED rojo de la emisora queda encendido de forma fija. Ya puede comenzar a volar el helicóptero.

## CONSEJOS PARA UN VUELO SEGURO

### CONSEJOS GENERALES DE VUELO

- Coloque el helicóptero siempre sobre una superficie plana. Una superficie inclinada puede influir negativamente en el despegue del helicóptero.
- Accione los mandos siempre con cuidado y tacto.
- Tenga el helicóptero siempre a la vista y no mire la emisora.
- Empuje la palanca de gas un poco hacia abajo en cuanto el helicóptero despegue. Vaya ajustando la posición de la palanca de gas para mantener la altura de vuelo.
- Empuje la palanca de gas un poco hacia arriba si el helicóptero pierde altura.
- Empuje la palanca de gas hacia abajo si el helicóptero gana altura.
- Para trazar una curva, la mayoría de las veces es suficiente con pulsar la palanca de dirección solo un poco en la dirección deseada. Las primeras veces que se vuela el helicóptero se tiende a accionar los mandos con demasiada vehemencia. La palanca de dirección se debe mover siempre con cuidado y tacto. En ningún caso de forma rápida o brusca.
- Los principiantes deben una vez finalizado el trimado familiarizarse con el manejo de la palanca de gas. En los primeros vuelos la atención no debe dirigirse a mantener una trayectoria recta, sino más bien a mantener una altura constante de aprox. un metro pulsando según sea necesario la palanca de gas. Solo entonces se debe pasar a maniobrar el helicóptero hacia la izquierda o la derecha.

### ENTORNO DE VUELO APROPIADO

El lugar en el que se vaya a volar el helicóptero debe cumplir los siguientes criterios.

1. Debe tratarse de un lugar cerrado, sin viento. Siempre que sea posible no debe haber instalaciones de aire acondicionado, ventiladores, etc. que puedan provocar la circulación del aire.
2. El lugar escogido debe tener como mínimo 10 metros de largo, 6 metros de ancho y 3 metros de alto.
3. El espacio debe estar libre de obstáculos (ventiladores, lámparas, etc.).
4. Antes de iniciar el vuelo es necesario asegurarse de que no haya ningún ser vivo (piloto incluido) a menos de 1-2 metros de la aeronave.
5. Tenga la aeronave siempre a la vista para que no colisione con otros pilotos, personas ni animales ocasionando lesiones.

### ATENCIÓN

Para la práctica de vuelo exterior se recomienda un seguro de responsabilidad civil. Consulte si su seguro de responsabilidad civil cubre la práctica de aeromodelismo. Guarde la documentación correspondiente en un lugar seguro.

### CONSEJOS DE MANEJO

- Si el helicóptero se estrella se debe empujar la palanca de gas completamente hacia abajo.

## 9 CAMBIO DE LAS PALAS DE ROTOR

Proceda de la siguiente forma si las palas de rotor del helicóptero sufren daños y es necesario sustituirlas.

- 9A** Antes del montaje se debe prestar atención a que las palas de rotor no se intercambien. Las palas de rotor están marcadas con "A" y "B". Las palas de rotor del tipo "A" se montan arriba, y las palas de rotor tipo "B" se montan abajo.
- 9B** Desenrosque con cuidado los tornillos de la pala de rotor con un destornillador de estrella.
- 9C** Saque la pala de rotor con cuidado de la fijación.
- 9D** Coloque la nueva pala de rotor con cuidado en la fijación y apriete el tornillo.  
**Atención:** no apriete el tornillo excesivamente. La pala de rotor debe tener un poco de juego.

### SOLUCIÓN DE PROBLEMAS

**Problema:** Las palas de rotor no se mueven.

- Causa:**
- El interruptor ON/OFF se encuentra en la posición "OFF";
  - La carga de la batería es insuficiente o la batería está descargada.

- Solución:**
- Coloque el interruptor ON/OFF en la posición "ON";
  - Cargue la batería.

**Problema:** El helicóptero se detiene sin motivo aparente durante el vuelo y pierde altura.

- Causa:**
- La carga de la batería es insuficiente.

- Solución:**
- Cargue la batería.

**Problema:** El helicóptero no se puede controlar.

- Causa:**
- Se ha perdido la conexión entre el helicóptero y la emisora.

- Solución:**
- Repita el proceso de vinculación del helicóptero y la emisora (véase el punto 8, Vinculación del helicóptero a la emisora).

**Problema:** El helicóptero solo rota a izquierdas o derechas sobre su propio eje.

- Causa:**
- Trimado excesivo a izquierdas o derechas.

- Solución:**
- Restablezca el trimado girando con cuidado la rueda de trimado izquierdo/derecho en la dirección contraria (véase el punto 6, Trimado del control).

Encontrará más consejos en Internet en [www.revell-control.de](http://www.revell-control.de).

### INSTRUCCIONES DE SERVICIO

En [www.revell-control.de](http://www.revell-control.de) encontrará posibilidades de realizar pedidos y consejos para cambiar piezas de repuesto, así como información útil sobre todos los modelos de Revell Control.



# HELICOPTER GLOWEE

## CARATTERISTICHE PRINCIPALI

### Micro elicottero:

- Nuovo sistema con rotore coassiale con giroscopio elettronico per straordinarie caratteristiche di volo
- Carlinga stabile in plastica
- Batterie integrate ricaricabili LiPo (batterie litio-polimero)
- Semplicità di ricarica delle batterie direttamente tramite il caricatore integrato nel radiocomando con controllo di carica controllato tramite microprocessore

### Istruzioni di sicurezza:

- Questo elicottero è progettato solo per essere utilizzato in interni e non per l'utilizzo all'aperto.
- L'elicottero è adatto a ragazzi a partire dai 15 anni di età. Durante l'utilizzo è necessaria la presenza dei genitori.
- Non avvicinare mani, capelli e abiti al rotore.
- Spegner il radiocomando dell'elicottero, quando questo non viene utilizzato.
- Rimuovere le batterie dal radiocomando, quando non viene utilizzato.
- Mantenere sempre l'elicottero entro il proprio raggio visivo per evitare di perderne il controllo.
- Per il radiocomando si consigliano batterie nuove alcaline/manganese.
- Sostituire le batterie appena il radiocomando inizia a funzionare in modo anomalo.
- Rispettare queste istruzioni per l'uso.
- L'utilizzatore deve utilizzare questo elicottero secondo le istruzioni per l'uso contenute in questo manuale.
- Non utilizzare l'elicottero vicino a persone, animali, corsi d'acqua e linee elettriche.
- Il caricatore per le batterie LiPo è studiato appositamente per ricaricare le batterie dell'elicottero. Utilizzare il caricabatterie solo per caricare le batterie dell'elicottero, non per altri tipi di batterie.

### Cura e manutenzione:

- Pulire l'elicottero con un panno pulito.
- Proteggere l'elicottero e le batterie dall'esposizione diretta alla luce solare e/o dall'effetto diretto del calore.
- Non esporre l'elicottero all'umidità poiché questo potrebbe comportare danni all'elettronica.

### Istruzioni di sicurezza delle batterie per il radiocomando:

- Non ricaricare batterie monouso.
- Le batterie ricaricabili devono essere estratte dal radiocomando per la ricarica.
- Le batterie ricaricabili possono essere ricaricate solo sotto la supervisione di un adulto.
- Non utilizzare insieme tipi di batterie diversi e batterie usate.
- Utilizzare solo le batterie consigliate o un tipo simile.
- Le batterie monouso per questo radiocomando e per altri apparecchi elettrici per uso domestico possono essere sostituite con batterie ricaricabili (accumulatori) per un maggior rispetto dell'ambiente.
- Inserire le batterie rispettando la giusta polarità (+ e -).
- Le batterie scariche devono essere rimosse dal radiocomando.

- I morsetti di raccordo non devono essere cortocircuitati. Rimuovere le batterie dal radiocomando quando non vengono utilizzate per molto tempo.

### L'elicottero è dotato di una batteria ricaricabile LiPo. Rispettare le seguenti indicazioni di sicurezza:

- Non gettare mai le batterie LiPo nel fuoco e tenere lontano da fonti di calore.
- Per caricare utilizzare solo il caricabatterie integrato nel radiocomando.
- Scaricare le batterie per lo smaltimento e/o attendere che si siano esaurite. Coprire i poli liberi con nastro adesivo per evitare cortocircuiti!

### Istruzioni di sicurezza:

- Non modificare mai strutturalmente il prodotto, potrebbe venire danneggiato o diventare pericoloso.
- Per evitare rischi non utilizzare mai l'elicottero se seduti sul pavimento o su una sedia. Utilizzare l'elicottero sempre in una posizione, da cui possa facilmente essere schivato.
- Spegner sempre velivolo e radiocomando dopo l'uso. In caso contrario potrebbero verificarsi un avvio involontario.

### Requisiti delle batterie per l'elicottero:

Alimentazione: ===  
Potenza nominale: DC 3,7 V / 150 mAh / 0,56 Wh  
Batterie: 1 x 3,7 V batteria LiPo ricaricabile (integrata)  
Capacità: 150 mAh

### Caricabatterie USB:

Alimentazione: ===  
Potenza nominale: 5 V / 500 mA

### Requisiti della batteria per il radiocomando:

Alimentazione: ===  
DC 9 V  
Batterie: 6 x 1,5 V "AAA"  
(non incluse)

## 1 ELICOTTERO

- |  |                                  |
|--|----------------------------------|
| <b>1A</b> Stabilizzatore               | <b>1E</b> Pattini di atterraggio |
| <b>1B</b> Pale del rotore contrapposte | <b>1G</b> Interruttore ON/OFF    |
| <b>1C</b> Faro di ricerca              |                                  |
| <b>1D</b> Presa di carica              |                                  |

## 2 RADIOCOMANDO

- |  |  |
|--|--|
| <b>2A</b> Antenna GHz                  | <b>2G</b> Regolatore compensazione sinistra/destra           |
| <b>2B</b> Tasto turbo                  | <b>2H</b> Volo in avanti e indietro Volare a destra/sinistra |
| <b>2C</b> Regolatore di corsa Su/Giù   | <b>2I</b> Vano del cavo di caricamento                       |
| <b>2D</b> LED di controllo caricamento |  |
| <b>2E</b> Interruttore ON-OFF          |  |
| <b>2F</b> LED Power                    |  |

## 3 INSERIRE LE BATTERIE (RADIOCOMANDO)

- 3A** Svitare e rimuovere il coperchio.  
**3B** Inserire 6 x 1,5 V batterie AAA verificandone la corretta polarità, secondo le indicazioni nelle batterie.  
**3C** Chiudere il coperchio del vano batterie e avvitare.

## 4 CARICARE L'ELICOTTERO

**Attenzione:** Prima della ricarica e dopo ogni volo lasciar raffreddare la batteria da 10 a 15 minuti. In caso contrario è possibile danneggiare la batteria del velivolo. Non lasciare incustodito nonostante la procedura di ricarica anche se questa viene controllata elettronicamente.

- Spegnerne l'elicottero ed il radiocomando.
- Inserire il connettore del cavo di ricarica con attenzione nella presa di carica dell'elicottero **(4A)**. Il connettore deve entrare senza sforzo nella presa - NON FORZARE. Inserire il connettore in modo scorretto nella presa di ricarica può causare danni all'elicottero e in alcuni casi comportare anche rischi per la sicurezza delle persone.
- Attivare il radiocomando, il LED Power si illumina in rosso **(4B)**.
- Il LED stato di caricamento si accende solo in verde e indica il caricamento **(4C)**.
- La procedura di caricamento è conclusa non appena il LED verde si spegne completamente.
- Dopo la procedura di caricamento posizionare l'interruttore di alimentazione su "OFF" e scollegare il cavo dall'elicottero.
- Suggerimento: Se il LED sullo stato di caricamento non si accende più all'inizio del caricamento, le batterie nel radiocomando sono scariche e devono essere sostituite.

**Dopo una sessione di ricarica di ca. 40 minuti tramite il cavo USB di ricarica accluso è possibile far volare l'elicottero per ca. 5-7 minuti.**

**È possibile ricaricare l'elicottero anche con il cavo USB fornito:**

- Spegnerne l'elicottero.
- Inserire il connettore del cavo di ricarica con attenzione nella presa di carica dell'elicottero **(4A)**. Il connettore deve entrare senza sforzo nella presa - NON FORZARE. Inserire il connettore in modo scorretto nella presa di ricarica può causare danni all'elicottero e in alcuni casi comportare anche rischi per la sicurezza delle persone.
- Inserire il connettore USB in una porta USB libera.
- La procedura di caricamento è conclusa non appena il connettore USB si illumina.
- Una volta eseguita la ricarica, scollegare il connettore USB dalla porta USB.

## 5 PREPARAZIONE DELL'AVVIO

Il regolatore di accelerazione (regolatore sinistro del radiocomando) deve essere rivolto verso il basso prima dell'attivazione **(5A)**. Portare poi l'interruttore ON/OFF del radiocomando su "ON", il LED rosso di alimentazione lampeggia **(5B)**. Ora portare l'interruttore ON/OFF sul lato destro dell'elicottero in posizione "ON" **(5C)**. Il LED in basso dell'elicottero inizia a lampeggiare velocemente. Posare l'elicottero sul terreno in modo che la coda punti nella vostra direzione **(5D)**. Non appena il LED smette di lampeggiare velocemente, l'elicottero è pronto per la partenza.

## 6 COMPENSAZIONE DEI COMANDI

Una corretta compensazione è il requisito di base per un corretto utilizzo dell'elicottero. La regolazione è semplice ma richiede pazienza e sensibilità. Seguire le indicazioni seguenti: Spostare il regolatore di accelerazione con attenzione verso l'alto e far sollevare l'elicottero di ca. 0,5 a 1 m.

### 6A

**Se l'elicottero gira in autonomia lentamente o velocemente verso destra...**

Se l'elicottero gira autonomamente verso destra lentamente o velocemente, ruotare il regolatore per la compensazione destra/sinistra in senso antiorario finché l'elicottero non smette di girare.

### 6B

**Se l'elicottero gira in autonomia lentamente o velocemente verso sinistra...**

Se l'elicottero gira autonomamente verso sinistra lentamente o velocemente, ruotare il regolatore per la compensazione destra/sinistra in senso orario finché l'elicottero non smette di girare.

## 7 COMANDI DI VOLO

**7A** Per volare in avanti spostare in avanti il regolatore di direzione.

**7B** Per atterrare o volare basso, spostare il regolatore di accelerazione/imbardata all'indietro. Per un volo sicuro dell'elicottero sono normalmente necessarie delle correzioni minime sul regolatore.

**7C** Per volare in avanti spostare in avanti il regolatore di direzione.

**7D** Per volare all'indietro, spostare il regolatore con cautela all'indietro.

**7E** Per virare verso sinistra, spostare il regolatore di direzione con attenzione verso sinistra finché l'elicottero non è rivolto con la coda verso il pilota.

**7F** Per volare verso destra, spostare con attenzione il regolatore di direzione verso destra finché l'elicottero non è rivolto con la coda al pilota.

**7G** Premere il tasto Turbo **(2B)**, per poter volare velocemente indietro e in avanti. Premere nuovamente il tasto turbo, per poter nuovamente volare lentamente.

## 8 COLLEGARE L'ELICOTTERO AL RADIOCOMANDO

L'elicottero è collegato di fabbrica al radiocomando. Se dovesse essere necessario un nuovo collegamento, procedere come segue:

1. Spegnerne elicottero e telecomando.
2. Accendere il radiocomando, il LED Power rosso lampeggia.
3. Accendere ora l'elicottero, il LED in basso sull'elicottero lampeggia.
4. Quando il LED rosso sul radiocomando rimane acceso a luce fissa, il collegamento è stabilito ed è possibile far partire il veicolo.

## INDICAZIONI PER UN VOLO SICURO

### CONSIGLI GENERALI DI VOLO:

- Posizionare sempre l'elicottero su una superficie piana. Una superficie irregolare può influenzare negativamente l'avvio dell'elicottero.
- Spostare sempre il regolatore di controllo lentamente e con attenzione.
- Mantenere sempre l'elicottero entro il proprio raggio visivo e non guardare il radiocomando!
- Spostare leggermente il regolatore di accelerazione verso il basso appena l'elicottero si stacca dal terreno. Per mantenere l'altezza di volo, adeguare la regolazione del regolatore di accelerazione.
- Se l'elicottero si abbassa, spostare il regolatore di accelerazione di nuovo verso l'alto.
- Se l'elicottero sale, spostare il regolatore di accelerazione leggermente verso il basso.
- Per effettuare una curva in volo, basta semplicemente ruotare leggermente il regolatore nella direzione corrispondente. Nei primi utilizzi si è portati spesso ad utilizzare l'elicottero con eccessivo impeto. Spostare sempre il regolatore di comando lentamente e con attenzione. Mai velocemente o all'indietro.
- Dopo la compensazione i principianti dovrebbero cercare di prendere confidenza con il regolatore di corsa. L'elicottero non deve salire necessariamente dritto all'inizio, è meglio procedere con tocchi leggeri sul regolatore di accelerazione per mantenere un'altezza costante a circa un metro da terra. Inizialmente è necessario imparare a comandare l'elicottero per virare a destra e/o sinistra.

### AMBIENTE DI VOLO IDEALE:

Il luogo in cui viene utilizzato l'elicottero dovrebbe rispettare i seguenti criteri:

1. Dovrebbe trattarsi di un luogo chiuso e privo di vento. Se possibile, evitare la presenza di climatizzatori, ventilatori ecc. che possono causare correnti d'aria.
2. Lo spazio deve avere almeno lunghezza di 10m, larghezza di 3m e altezza di 3 m.
3. Non devono essere presenti ostacoli nella stanza (ventilatori, lampade ecc.).
4. All'avvio assicurarsi immediatamente che non vi siano esseri viventi - pilota compreso - entro 1-2 metri dall'apparecchio all'inizio del volo.
5. Tenere il velivolo sempre in vista in modo che non possa scontrarsi con il pilota, con altre persone o animali e ferirli.

### ATTENZIONE!

Per modelli di aerei ed elicotteri per volo in esterni dal 2005 è obbligatoria l'assicurazione. Informatevi presso il vostro assicuratore e accertatevi che l'assicurazione copra i modelli nuovi e quelli già in vostro possesso. Fatevi consegnare questa conferma per iscritto e conservatela. In alternativa è possibile richiedere una iscrizione di prova gratuita alla DMFV via Internet su [www.dmfv.aero](http://www.dmfv.aero) incl. assicurazione.

### CONSIGLI DI COMANDO

- Dopo un impatto il regolatore di accelerazione deve essere subito spostato completamente in basso.

## 9 SOSTITUZIONE DELLE PALE DEL ROTORE

Se le pale dell'elicottero vengono danneggiate e devono essere sostituite, procedere come segue:

- 9A** Prima del montaggio assicurarsi di non invertire le pale. Le pale sono contrassegnate da "A" e "B". Le pale del rotore tipo "A" vengono montate in alto e le pale del rotore di tipo "B" vengono montate in basso.
- 9B** Con un cacciavite a croce svitare con cura le viti del rotore.
- 9C** Estrarre con cura la pala dal supporto.
- 9D** Inserire la nuova pala del rotore con cautela nel supporto e avvitarla.  
**Attenzione:** Non stringere eccessivamente le viti. La pala deve avere comunque un po' di gioco.

### ELIMINAZIONE DEI GUASTI

**Problema:** Le pale non si muovono.

- Causa:**
- Il tasto ON/OFF è su „OFF“.
  - Batteria scarica e/o esaurita.

- Soluzione:**
- Portare l'interruttore ON/OFF su "ON".
  - Ricaricare la batteria.

**Problema:** L'elicottero si ferma senza motivo durante il volo e cade.

- Causa:**
- La batteria è scarica.

- Soluzione:**
- Ricaricare la batteria.

**Problema:** L'elicottero non si riesce a controllare.

- Causa:**
- Il collegamento tra il radiocomando e l'elicottero è interrotto.

- Soluzione:**
- Ricollegare l'elicottero e il radiocomando (vedere il punto 8, Collegamento dell'elicottero al radiocomando).

**Problema:** L'elicottero ruota solo verso destra o sinistra sulla propria asse.

- Causa:**
- Eccessiva compensazione verso destra o sinistra.

- Soluzione:**
- Reimpostazione della compensazione con rotazione accurata della manopola per la compensazione a sinistra/destra nella direzione opposta (vedere il punto 6, Compensazione dei comandi).

Per ulteriori suggerimenti visitare il sito internet [www.revell-control.de](http://www.revell-control.de).

### ISTRUZIONI DI MANUTENZIONE

Per informazioni sugli ordini e consigli su come sostituire i pezzi di ricambio, nonché altre informazioni utili su tutti i modelli Revell Control consultate il sito [www.revell-control.de](http://www.revell-control.de).



