

En NITRO RS4 MT 2 18SS+ KIT WITH DIRT FORCE TRUCK BODY (CLEAR) UPDATE & MAINTENANCE

De NITRO RS4 MT 2 18SS+ KIT (DIRT FORCE TRUCK KARO) UPDATE & WARTUNG

Fr NITRO RS4 MT 2 18SS + KIT AVEC CARR. CAMION DIRT FORCE (VIERGE)

日本語 ナイトロRS4 MT 2 18SS+ キット ダートフォーストラック 補足説明書 & メンテナンス

Upgraded Parts

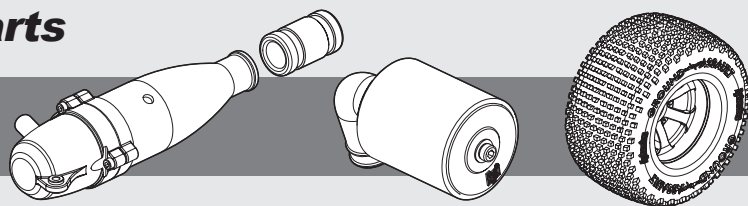

nitro
MT 2 18SS+
Super Sport

- Please use together with the standard manual.
This is a high performance R/C kit, and it requires regular maintenance for best performance. If you don't do regular maintenance the performance will suffer. HPI has all the necessary parts and accessories available to keep your car performing at its best.
- Bitte nutzen Sie dieses Update zusammen mit der standard Bauanleitung.
Dies ist ein hochleistungs RC-Auto und benötigt regelmäßige Wartung. Wenn Sie diese Wartungsarbeiten nicht durchführen wird die Leistung des Autos darunter leiden. Alle zur Wartung benötigten Teile sind bei HPI erhältlich.
- Veuillez utiliser conjointement avec le manuel standard.
Ceci est un kit radio-commandé de hautes performances, et requiert un entretien régulier pour donner le meilleur de lui-même. Si vous n'effectuez pas un entretien régulier, les performances en souffriront. HPI a toutes les pièces et les accessoires nécessaires pour maintenir les performances de votre véhicule à leur meilleur niveau.
- 本文説明書と合わせてご覧ください。
高性能なR/Cカーの性能を充分に発揮させるためには走行後のメンテナンスが必要です。メンテナンスを行わないとR/Cカーが傷む原因となります。HPIでは、メンテナンスや修理用にスペアパーツを用意してありますので、どうぞご利用ください。

En Contents

Contents	Page
1 Update	1~4
2 Maintenance	5
Chassis Maintenance	5
Air Filter Maintenance	6
Wheel Maintenance	7
Clutch Maintenance	7
3 Parts List	9
4 Option Parts List	11

Fr Table des matières

Table des matières	Page
1 Mise à jour	1~4
2 Entretien	5
Entretien du châssis	5
Entretien du filtre à air	6
Entretien des roues	7
Entretien de l'embrayage	7
3 Liste de pièces	10
4 Liste des pièces optionnelles	12

De Inhaltsverzeichnis

Inhalt	Seite
1 Update	1~4
2 Wartung	5
Wartung des Chassis	5
Wartung des Luftfilters	6
Wartung der Reifen	7
Wartung der Kupplung	7
3 Ersatzteilleiste	9
4 Tuningteilleiste	11

日本語 目次

項目	ページ
1 メンテナンス	1~4
2 メンテナンス	5
シャーシのメンテナンス	5
エアフィルターのメンテナンス	6
タイヤのメンテナンス	7
クラッチのメンテナンス	7
3 パーツリスト	10
4 オプションパーツリスト	12

Page 9
Seite
Page

4

! When installing for the first time use the wrench to push the nut onto the shaft.
● Drücken Sie die Mutter mit dem Schlüssel auf die Welle.
プラグレンチを使って、Z669を押しはめます。

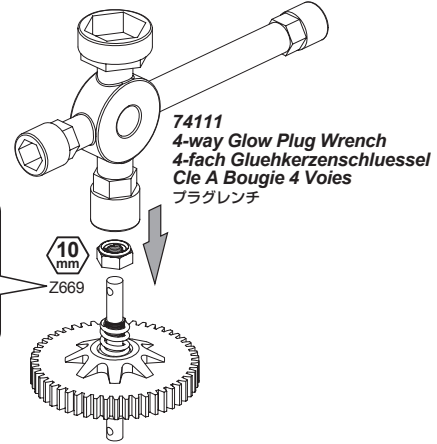

Page 13
Seite
Page

13



Page 21
Seite
Page

27

F Open Bag F
Tüte F öffnen
Ouvrir le sachet F
袋詰Fを使用します。

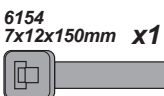
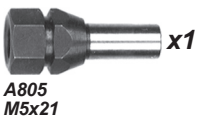

! Make sure elbow seats properly.
● Achten Sie darauf, dass das Rohr korrekt sitzt.
Assurez-vous que le coude soit correctement placé.
しっかりと溝にはめ込みます。

87207
Air Cleaner
Luffilter
Filtre à air
エアフィルター

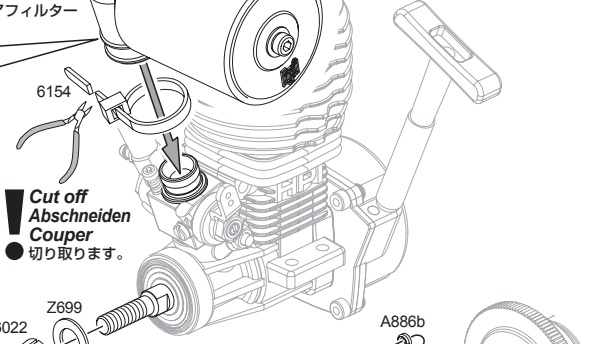

Z159
Thread Lock
Schraubensicherungslack
Frein Filet
ネジ止め剤

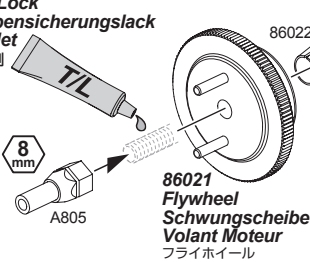

! A886a
Note Direction
Richtung beachten.
● Notez bien la direction.
向きに注意

Clutch Shoe Installation
Montage der Kupplungsbacken
Mise en place des masselottes d'embrayage
クラッチシューの組み立て

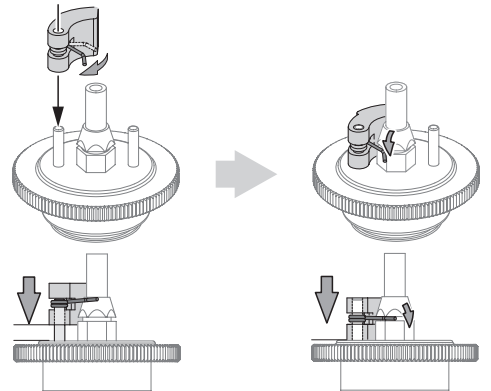
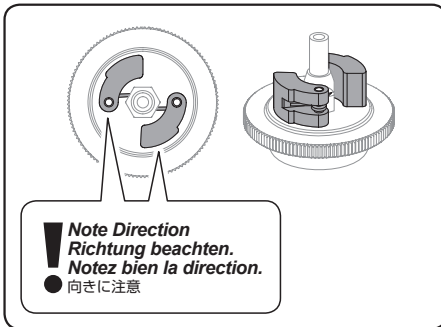

! Cut off
Abschneiden
Couper
● 切り取ります。

50474
Silicone Tube
Silikonschlauch
Tube Silicone
シリコンチューブ

86910
Exhaust Coupling
Auspuffverbinder
Raccord Echappement
マフラージョイント

86907
Aluminum Tuned Pipe
Aluminium Reso-Rohr
Resonateur Aluminium
アルミチューンドマフラー

! Make sure pipe and header are fully inserted.
Achten Sie darauf, dass Krümmer und Reso-Rohr vollständig eingeschoben sind.
Vérifiez que le pot et le collecteur sont bien insérés.
● 確実に取り付けます。

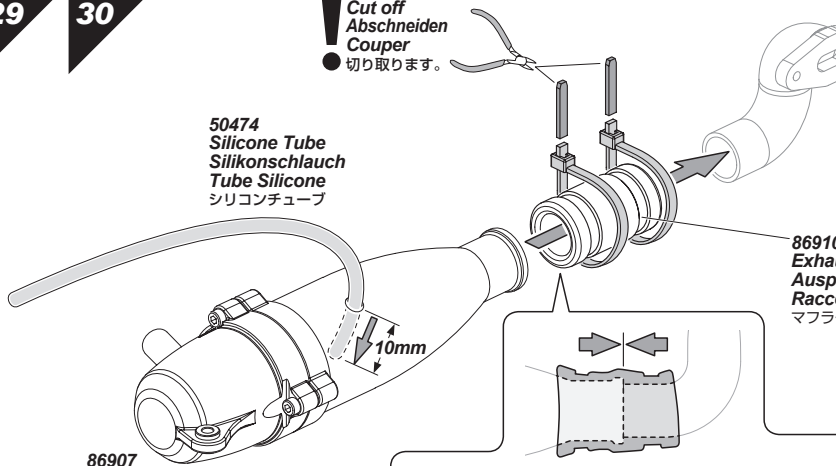

Proper Spur Gear Mesh
Korrektes Ritzelspiel
Engrenement correct de la couronne
バックラッシュの調節

Set gear mesh by adjusting engine mount position.
To get a perfect gear mesh, place a piece of paper
(See bottom of page) between the gears and tighten the
engine mount screws.

Stellen Sie das Spiel ein, indem Sie die Motorposition
verändern.

Um das Spiel optimal einzustellen, schieben Sie einen
Streifen Papier (siehe rechts) zwischen die Zahnräder und
ziehen Sie dann die Motorschrauben an.

Configurez l'engrenement de la couronne en ajustant la
position du moteur.

Pour obtenir l'engrenement désiré, insérez un morceau de
papier entre les pignons et réglez les vis de montage du
support du moteur.

エンジンの位置を移動させてバックラッシュの調整をします。
スパーギアとクラッチベルの間に紙片をはさみエンジンを固定すると適切な
バックラッシュを設定できます。

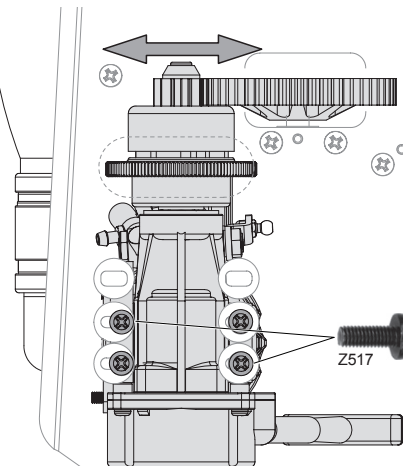

Paper for Gear Mesh

Paper for Gear Mesh
Papier zum Einstellen des Ritzelspiels.
Papier pour engrenement des pignons
バックラッシュ調整紙

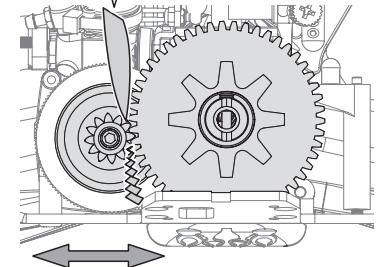

○ x2

6819
P3

● x2

Z569
M3x15mm

A

Fuel Line
Kraftstoffschlauch
Alimentation

タンクとキャブレターをつなぎます。

B

Pressure
Druckschlauch
Druckschlauch Pressurisation
タンクとキャブレターをつなぎます。

87189
Racing Fuel Tank (100cc)
Wettbewerbs Kraftstofftank
Reservoir A Carburant
レーシングフューエルタンク

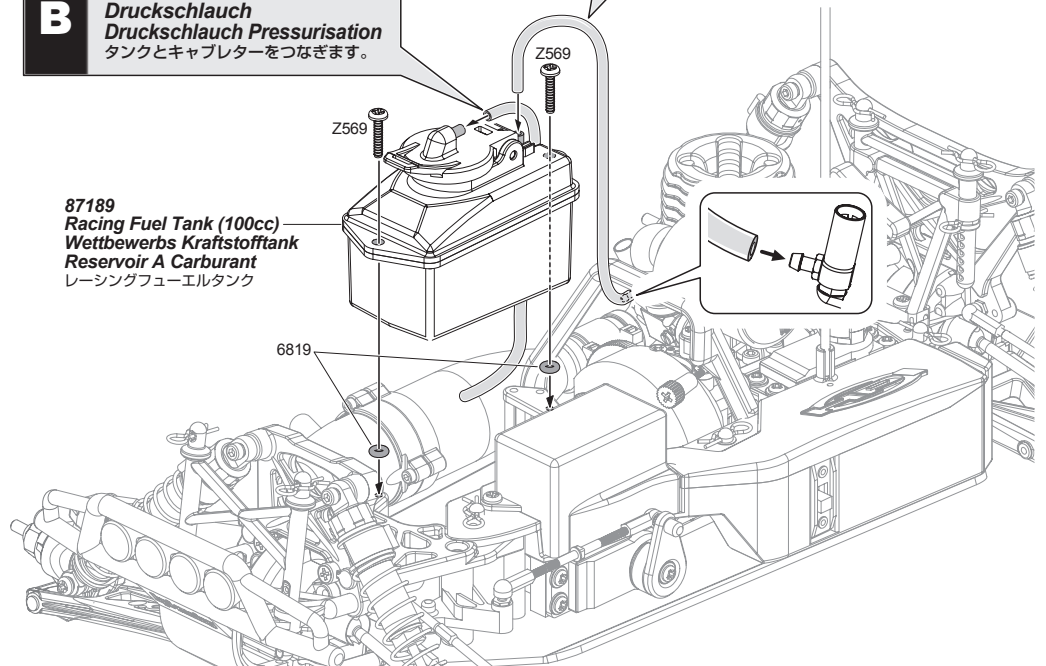

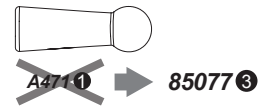
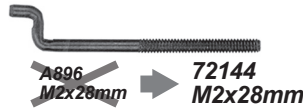

4x Make 4 4 fois
4 Stück 4個作ります

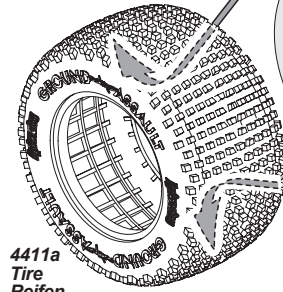

4411a
Tire
Reifen
Pneu
タイヤ

4411b
Inner Foam
Reifeneinlage
Taille Basse
インナー スポンジ

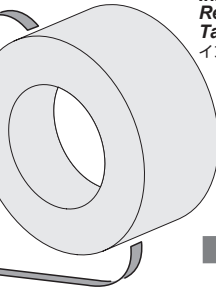

30035 (JP)
Instant Cement
Sekundenkleber
Colle rapide
瞬間接着剤

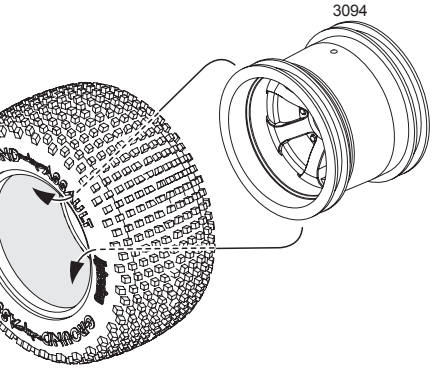

3094

Glue both sides.
Kleben Sie beide Seiten.
Collez les deux côtés
両面貼り付けます。

Use small amount to secure tire.
Verwenden Sie nur wenig Kleber.
Utilisez en petite quantité pour fixer le pneu.

● 瞬間接着剤の付けすぎに注意

Priming the carburator Füllen des Vergasers Amorçage du carburateur 燃料をキャブレターに送ります。

To prime the engine, use a rag to cover the exhaust tip. Pull the starter cord several times until fuel reaches the carburetor and no bubbles are seen.

Um den Vergaser mit Kraftstoff zu füllen, halten Sie den Auspuff mit einem Lappen zu und ziehen Sie ein paar Mal am Seilzugstarter, bis der Kraftstoff den Vergaser erreicht.

Pour amorçer le moteur, bouchez l'échappement avec votre doigt. Tirez le lanceur plusieurs fois jusqu'à ce que le carburant arrive dans le carburateur et qu'il n'y ait plus de bulles.

エンジン始動準備のためマフラー出口をふさいでプルスターターを数回引き、燃料がキャブレターまで到達するようにします。燃料パイプに気泡が見られなくなるまでプルスターターを引いてください。

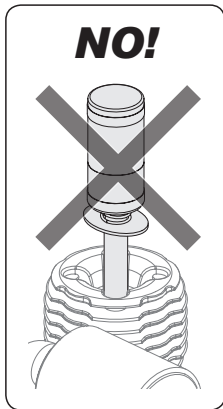

NO!

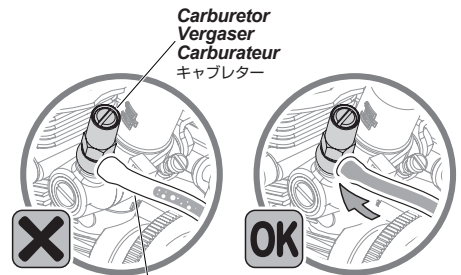

Carburetor
Vergaser
Carburateur
キャブレター

X

OK

Fuel Tube
Kraftstoffleitung
Conduite sous pression
燃料チューブ

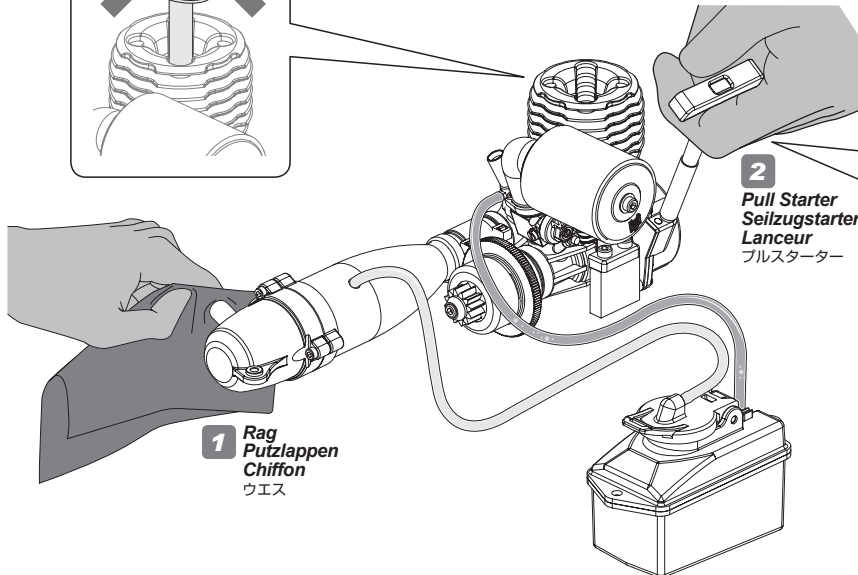

1 Rag
Putzlappen
Chiffon
ウエス

2 Pull Starter
Seilzugstarter
Lanceur
プルスターター

Never pull the starter cord more than 30cm (12").
Ziehen Sie den Seilzugstarter niemals weiter als 30cm (12").
Ne tirez jamais le lanceur de plus de 30 cm (12 pouces)
プルスターターは30cm以上引かないでください。

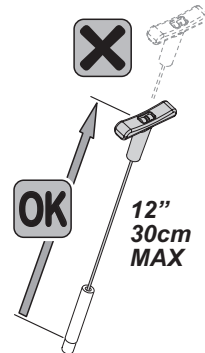

X

OK

12"
30cm
MAX



2 Maintenance Entretien Wartung メンテナンス

Maintenance Chart Wartungs-Übersicht Tableau d'entretien メンテナンス項目

For maintenance schedule, refer to right side of the chart. After running, clean the chassis and check all moving parts for damage. If any parts are broken or damaged, repair or replace them before the next run. Regular maintenance is necessary to prevent damage to the car and maintain its performance.

Um die Wartungsintervalle zu sehen, schauen Sie bitte in die untenstehende Tabelle. Überprüfen Sie nach dem Fahren das Chassis, reinigen Sie es und schauen Sie, dass keine Teile beschädigt sind. Falls doch, reparieren oder tauschen Sie diese vor der nächsten Fahrt. Regelmäßige Wartung ist nötig, um Schäden vorzubeugen und die Leistungsfähigkeit des Autos zu behalten.

Pour le programme de l'entretien, reportez-vous au côté droit du tableau. Après l'utilisation, nettoyez le châssis et vérifiez toutes les pièces mobiles pour vérifier qu'elles ne sont pas endommagées. Si des pièces sont cassées ou endommagées, réparez-les ou remplacez-les avant la prochaine utilisation.



Un entretien régulier est nécessaire pour prévenir les dommages au véhicule et préserver ses performances.

メンテナンス時期は参考走行時間です。走行条件によりメンテナンス時期は異なることがあります。

R/Cカー走行後はR/Cカーを掃除しながら各部パーツの点検と動作確認を行います。

パーツが破損、磨耗しているときはパーツの交換を行うなど次の走行に備えてメンテナンスを行います。

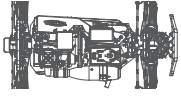
メンテナンスを行わないとR/Cカー本来の性能が発揮されず、R/Cカーが壊れる原因ともなりますので走行後は必ずR/Cカーのメンテナンスを行って走行をお楽しみください。

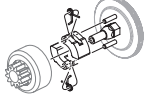
1 Every 1 Tank Nach 1 Tankfüllung. Tous les réservoirs 1タンク走行毎	5 Every 5 Tank Nach 5 Tankfüllungen. Tous les 5 réservoirs 5タンク走行毎	10 Every 10 Tank Nach 10 Tankfüllungen. Tous les 10 réservoirs 10タンク走行毎	Maintenance Item Zu wartender Bereich Élément d'entretien メンテナンス項目	Reference Section Abschnitt in der Anleitung Section de référence 参照ページ
			Chassis Maintenance Wartung des Chassis Entretien du châssis シャーシのメンテナンス 	Page 5 2-1
! Every 2-3 tanks in dirty conditions. Alle 2-3 Tanks wenn es sehr staubig ist. ● ホコリの多い所では2~3タンク走行毎			Air Filter Maintenance Wartung des Luftfilters Entretien du filtre à air エアフィルターのメンテナンス 	Page 6 2-2
			Wheel Maintenance Wartung der Reifen Entretien des roues タイヤのメンテナンス 	Page 7 2-3
			Clutch Maintenance Wartung der Kupplung Entretien de l'embrayage クラッチのメンテナンス 	Page 7 2-4

2-1 Chassis Maintenance Entretien du châssis Wartung des Chassis シャーシのメンテナンス

After running, clean the car and lubricate these points.
Replace damaged parts, check that all the screw are tight.

Reinigen Sie das Chassis nach dem Fahren und schmieren Sie die markierten Stellen.
Tauschen Sie beschädigte Teile aus und kontrollieren Sie alle Schrauben auf korrekten Sitz.

Après utilisation, nettoyez le véhicule et lubrifiez ces points.
Remplacez les pièces endommagées, vérifiez que toutes les vis sont serrées.

走行後はR/Cカーの掃除を行いながら、R/Cカーのメンテナンスをします。
シャーシの可動部分には市販のオイル潤滑スプレーを吹き付けます。

Screwdriver (NO.1,2)
Kreuzschraubenzieher (Nr.1,2)
Tournevis (NO.1,2)
プラスドライバー 大、小

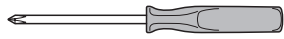

Brush
Pinsel
Pinceau
ハケ

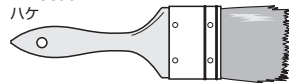

Rag
Putzlappen
Chiffon
ウエス



2.5mm
Z903 2.5mm
Allen Wrench
Inbusschlüssel
Clé Allen
六角レンチ



9062 (US,EU)
9063 (JP)
Nitro Car Cleaner
Nitro-Car Reiniger
Nettoyant Nitro Car
ナイトロカークリーナー



Oil Spray
Öl-Spray
Vaporisateur
d'huile
潤滑オイルスプレー

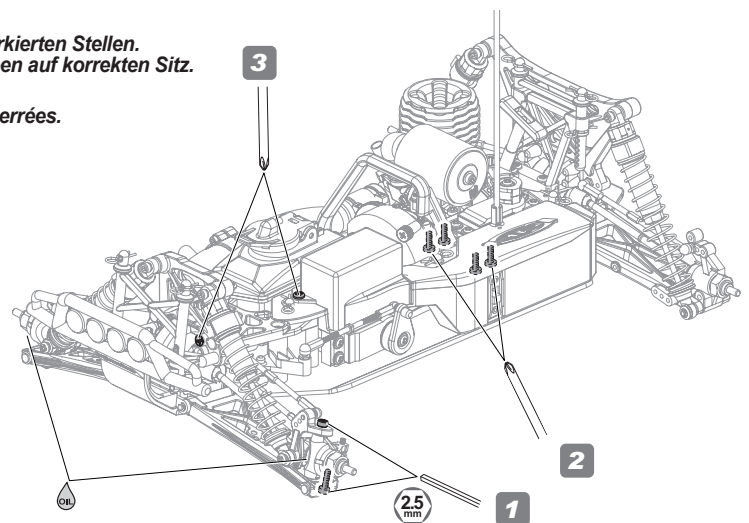

! Check to make sure these screws are in good condition.
Überprüfen Sie die Schrauben auf korrekten Sitz und ihren Zustand.
Vérifiez que ces vis sont en bon état.
● 下記の優先順位でネジの緩みを確認してください。

1 Steering knuckle screws.
Lenkhebel-Schrauben
Vis de fusées de direction.
ステアリングナックルのネジ

2 Engine mount screws.
Motorschrauben
Vis de montage du moteur
エンジンマウントのネジ

3 Chassis screws
Chassis-Schrauben
Vis du châssis
シャーシのネジ

Dirt is the biggest enemy of a nitro engine and proper air filter maintenance is one of most important factors that will affect your engines longevity. We recommend cleaning the element after every run. It is always a good habit to check the element after every run to make sure it is properly seated in the filter body and that the body is fully seated on the carburetor. Never run the engine without the air filter.

Schmutz ist der größte Feind des Motors und die korrekte Wartung des Luftfilters ist einer der wichtigsten Punkte für ein langes Motorleben. Wir empfehlen, dass Sie den Luftfilter nach jeder Fahrt reinigen. Es ist eine gute Angewohnheit den Luftfilter nach jeder Fahrt zu überprüfen und auf den korrekten Sitz auf dem Vergaser achten. Starten Sie den Motor niemals ohne Luftfilter.

La saleté est le pire ennemi d'un moteur nitro, et l'entretien correct du filtre à air est un des facteurs les plus importants qui aient un effet sur la longévité de votre moteur. Nous vous conseillons de nettoyer l'élément après chaque utilisation. C'est toujours une bonne habitude de vérifier l'élément après chaque utilisation pour vous assurer qu'il est correctement installé dans le boîtier du filtre et que celui-ci a une bonne assise sur le carburateur. Ne faites jamais fonctionner le moteur sans filtre à air.

エンジンにとって大敵である埃や泥からエンジンを守るためにエアフィルターのメンテナンスを走行毎に正しく行ってください。エアフィルターを取り付けられない状態では決してエンジンを始動しないでください。



Z190
Air Filter Oil
Luftfilteröl
Huile à filtre à air
エアフィルターオイル

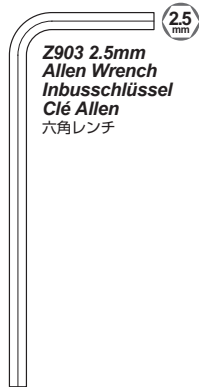

Z903 2.5mm
Allen Wrench
Inbusschlüssel
Clé Allen
六角レンチ



Attention
Achtung
Attention
注意

If the air filter falls off, you must stop the engine immediately. Falls der Luftfilter abfällt, müssen Sie sofort den Motor stoppen. Si le filtre à air tombe, vous devez immédiatement arrêter le moteur. 走行中にエアフィルターが外れた場合はすぐに走行をやめエンジンを停止してください。

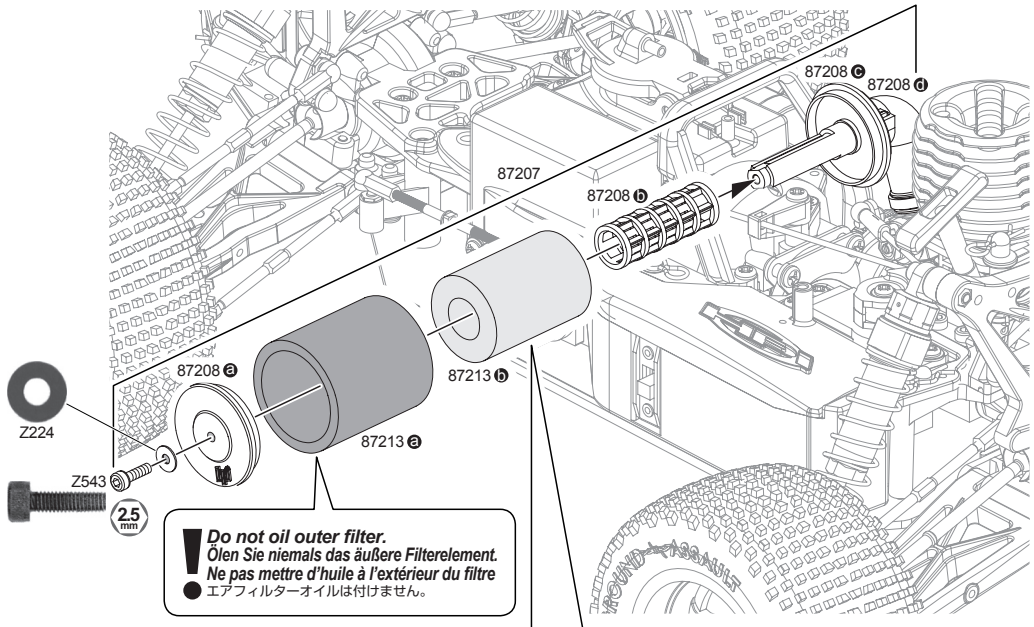

Do not oil outer filter.
Ölen Sie niemals das äußere Filterelement.
Ne pas mettre d'huile à l'extérieur du filtre
● エアフィルターオイルは付けません。

Cleaning the Filter Element
Reinigung des Luftfilterelements
Nettoyage du filtre à air
エアフィルターの洗浄



Z190
Air Filter Oil
Luftfilteröl
Huile à filtre à air
エアフィルターオイル

Remove and clean the air filter with nitro fuel when dirty. Spray fuel through the clean side to ensure proper dirt removal. Squeeze the filter to remove excess fuel. To re-coat the air filter with oil, place the element in a plastic bag with several drops of air filter oil. Using your fingers, work the oil into the element making sure it is evenly distributed. After properly cleaning the filter element make sure it is reinstalled correctly. Make sure there are no gaps between the element and body.

Entfernen Sie das Luftfilterelement und reinigen Sie es mit Kraftstoff. Sprühen Sie den Kraftstoff von der sauberen Seite durch das Element. Drücken Sie das Element aus um den überflüssigen Kraftstoff zu entfernen. Um das Element wieder zu ölen, stecken Sie es in eine Plastiktüte, geben Sie etwas Luftfilteröl dazu und massieren Sie es gleichmäßig ein. Montieren Sie den Luftfilter nach der Reinigung wieder auf den Vergaser. Achten Sie darauf, dass keine Lücke zwischen dem Luftfilter und dem Vergaser bestehen bleibt.

Retirez et nettoyez le filtre à air avec du carburant nitro lorsqu'il est sale. Vaporisez du carburant vers le côté propre pour nettoyer correctement la saleté. Pressez le filtre pour retirer l'excès de carburant. Pour réimprégner le filtre avec l'huile, placez l'élément filtrant dans un sac en plastique avec plusieurs gouttes d'huile pour filtre à air. À l'aide de vos doigts, malaxez l'huile pour qu'elle pénètre à l'intérieur de l'élément, en vous assurant qu'elle est régulièrement répartie. Après avoir correctement nettoyé l'élément filtrant, assurez-vous qu'il est remis en place comme il se doit. Vérifiez bien qu'il n'y a pas d'interstice entre l'élément et le boîtier.

エアフィルターが汚れた場合にはエアフィルターを本体から取り外して走行用燃料で洗浄します。エアフィルターを十分に乾かした後、ビニール袋の中に入れてエアフィルターオイルを注ぎフィルターエレメント全体にいきわたるようにしてください。エアフィルターの洗浄後、エアフィルター本体に隙間がないように注意して取り付けます。



1



2



3

Use one capful of air filter oil.
Verwenden Sie eine Kappe Luftfilteröl.
Utilisez un bouchon d'huile à filtre à air.
● キャップ1杯のエアフィルターオイルを使用します。

2-3

Wheel Maintenance Entretien des roues Wartung der Reifen タイヤのメンテナンス

Make sure the tire is secure on the wheel. Re-glue if necessary.
Achten Sie darauf, dass der Reifen fest auf der Felge sitzt. Kleben Sie ihn wenn nötig nach.
Vérifiez que le pneu est solidement installé sur la jante. Recollez-le si nécessaire.

表裏共にタイヤがホイールに確実に接着されているか確認し、剥がれているところは瞬間接着剤で再接着してください。



30035(JP)
Instant Cement
Sekundenkleber
Colle rapide
瞬間接着剤

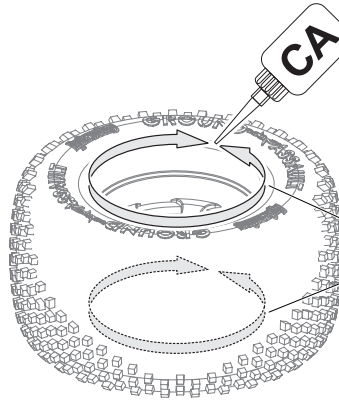

30035(JP)
Instant Cement
Sekundenkleber
Colle rapide
瞬間接着剤

Use small amount to secure tire.
Verwenden Sie nur wenig Kleber.
Utilisez en petite quantité pour fixer le pneu.
● 瞬間接着剤の付けすぎに注意

Glue both sides.
Kleben Sie beide Seiten.
Collez les deux côtés
両面貼り付けます。

2-4

Clutch Maintenance Entretien de l'embrayage Wartung der Kupplung クラッチのメンテナンス

Screwdriver (NO.1,2)
Kreuzschraubenzieher (Nr.1,2)
Tournevis (NO.1,2)
プラスドライバー 大、小

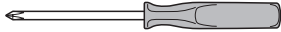

Needle Nosed Pliers
Spitzzange
Pincès à becs longs
ラジオペンチ

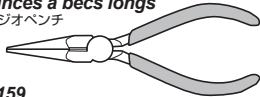

Z159
Thread Lock
Schraubensicherung
Frein à filet
ネジロック剤

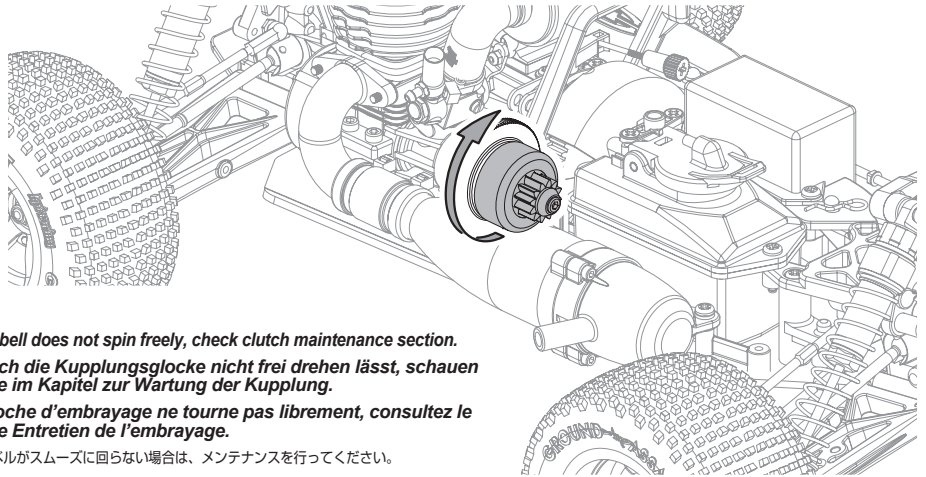

If clutchbell does not spin freely, check clutch maintenance section.
Falls sich die Kupplungsglocke nicht frei drehen lässt, schauen Sie bitte im Kapitel zur Wartung der Kupplung.
Si la cloche d'embrayage ne tourne pas librement, consultez le chapitre Entretien de l'embrayage.

クラッチベルがスムーズに回らない場合は、メンテナンスを行ってください。

1

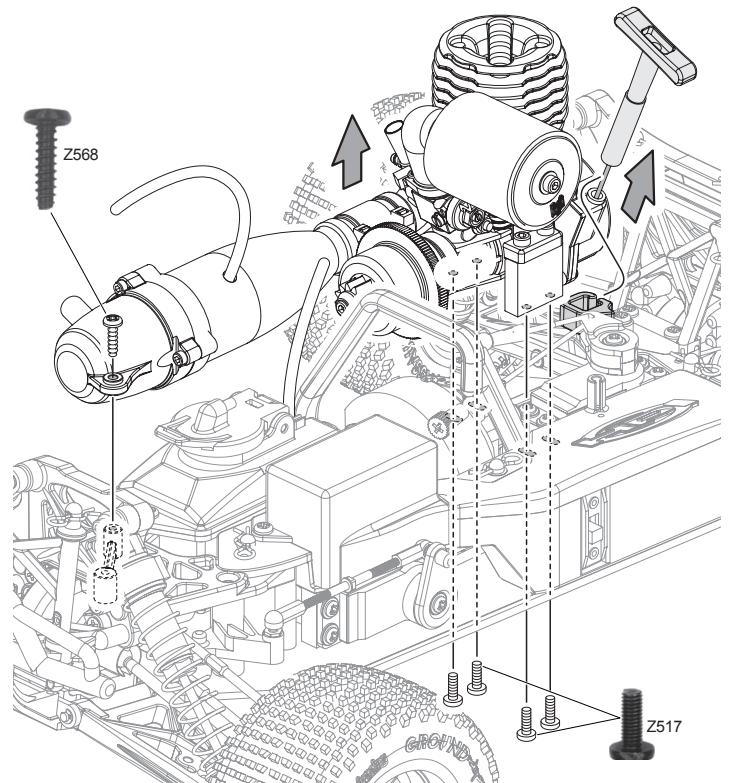
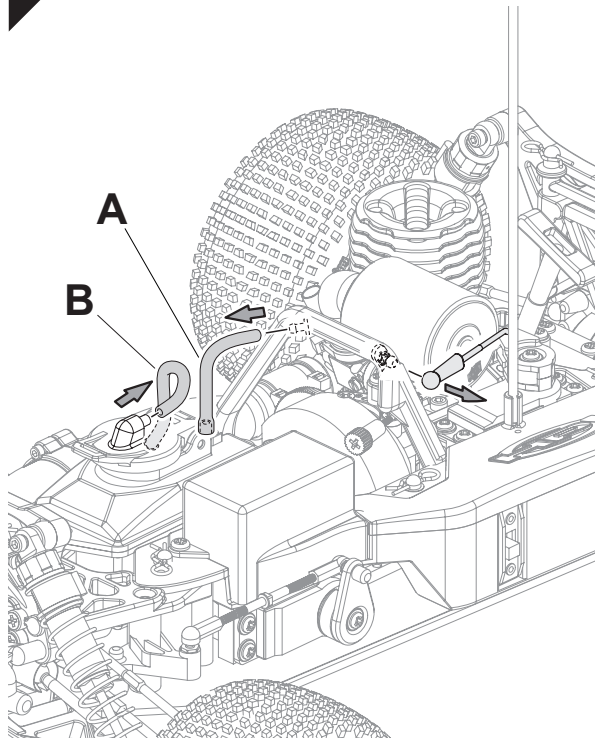

2

Remove
Demontage
Retrait
取り外し

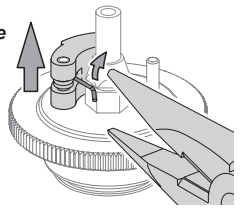

Install
Montage
Installation
取り付け

Note Direction
Richtung beachten.
Notez bien la direction.
向きに注意

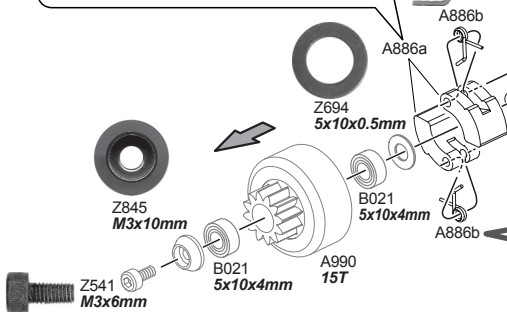
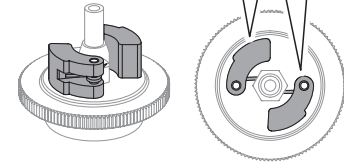

If spring is deformed, replace with new parts.
Falls die Feder verbogen ist, tauschen Sie sie gegen neue Federn.
Si le ressort est déformé, remplacez-le par un neuf
図の様にクラッチスプリングが開き始めていたら新品と交換してください。

3

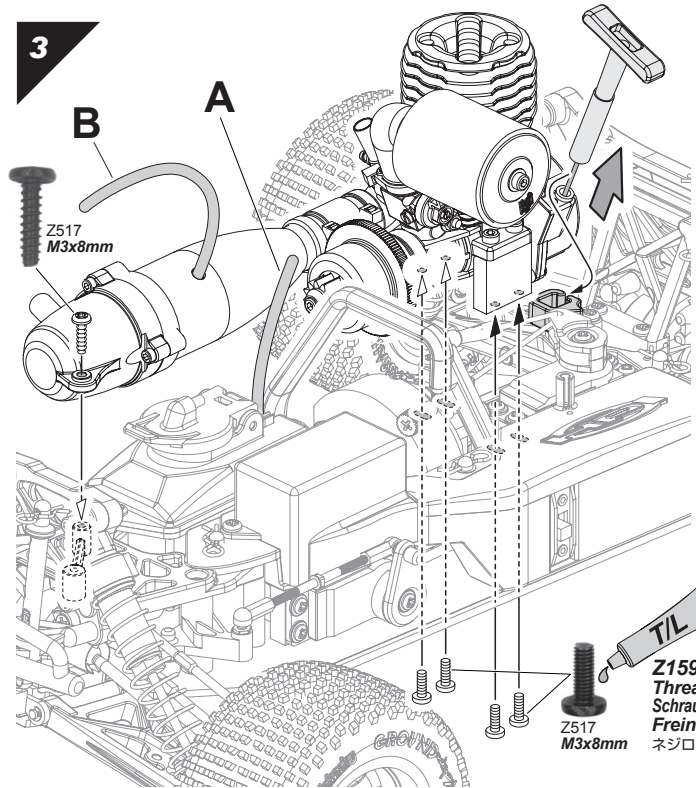

A = 110mm
Fuel Line
Kraftstoffleitung
Conduite de carburant
燃料チューブ

B = 145mm
Pressure Line
Druckleitung
Conduite de surpression
プレッシャーチューブ

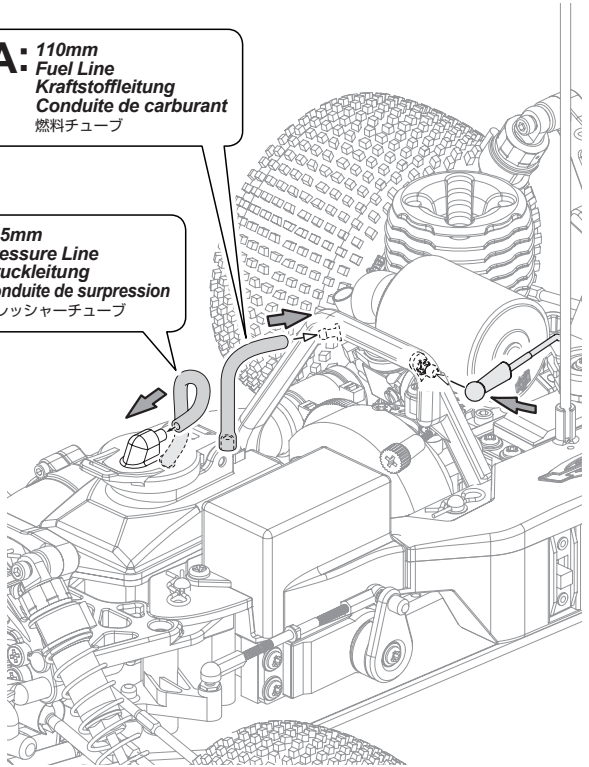

Z159
Thread Lock
Schraubensicherung
Frein à filet
ネジロック剤

Proper Spur Gear Mesh
Korrektes Ritzelspiel
Engrènement correct de la couronne
バックラッシュの調節

Set gear mesh by adjusting engine mount position.
To get a perfect gear mesh, place a piece of paper
(See bottom of page) between the gears and tighten the engine mount screws.
Stellen Sie das Spiel ein, indem Sie die Motorposition verändern.
Um das Spiel optimal einzustellen, schieben Sie einen Streifen Papier (siehe oben) zwischen die Zahnräder und ziehen Sie dann die Motorschrauben an.
Configurez l'engrènement de la couronne en ajustant la position du moteur.
Pour obtenir l'engrènement désiré, insérez un morceau de papier entre les pignons et réglez les vis de montage du support du moteur.
エンジンの位置を移動させてバックラッシュの調整をします。
スパーギアとクラッチペルの間に紙片をはさみエンジンを固定すると適切なバックラッシュを設定できます。

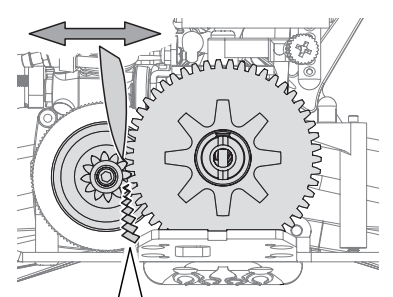
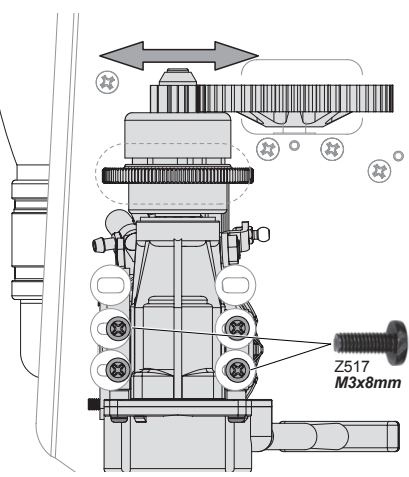

Paper for Gear Mesh
Paper for Gear Mesh
Papier zum Einstellen des Ritzelspiels.
Papier pour engrènement des pignons
バックラッシュ調整紙

En Parts List

Parts #	Qty	Description
1617	1	NITRO STAR 18SS ENGINE with PULLSTART
3094	2	SCORCH 6-SPOKE WHEEL BLACK (2.2in/55x50mm)
50474	1	SILICONE TUBE 2x5x300mm
6125	4	SUPER STAR WASHER SET
6154	10	NYLON STRAP (3.5x150mm/BLACK)
6163	5	SERVO TAPE 20x100mm
6280	2	SHAFT 3x25mm
6282	2	SHAFT 3x42mm
6286	2	SHAFT 3x47mm
6290	2	SHAFT 3x35mm
6593	2	SPRING 14x80x1.1 15 Coils (BLUE)
6798	2	SPRING 13x70x1.1mm 13 COILS (BLUE/FIRM)
6816	6	SILICONE O-RING S10
6819	5	SILICONE O-RING P-3 (RED)
6823	5	SILICONE O-RING 4.5x6.6mm (RED)
6876	2	SHOCK SHAFT 3x55mm (STAINLESS STEEL)
6878	2	SHOCK SHAFT 3x61mm
7130	1	DIRT FORCE CLEAR BODY
72001	2	PILOT SHAFT 4x30mm
72102	2	SHOCK CAP 12xM13x0.8mm (PURPLE/GROOVED)
72110	2	SILICONE EXHAUST COUPLER (PURPLE)
72130	1	STAINLESS STEEL SLIPPER PLATE
72131	2	SLIPPER CLUTCH PAD
72144	1	LINKAGE SET
72148	1	BRAKE CAM SHAFT/PLATE SET
72157	1	ARM BRACE SET
72229	1	STAINLESS STEEL SUSPENSION SHAFT SET W/REAR BRACE
72236	1	TRACTION CONTROL NUT AND SPACER SET
73946	1	MAIN CHASSIS 2.5mm (6061/PURPLE)
75106	20	BODY CLIP (6mm/BLACK)
76939	1	SPUR GEAR 49 TOOTH (1M)
85029	1	RADIO TRAY SET
85033	1	SUPPORT SET
85036	1	GEARBOX SET
85037	1	REAR HUB SET (2 DEGREE / 1 DEGREE)
85039	1	SERVO HORN (for SLIDE CARB./NITRO 3/NITRO MT/SUPER NITRO RALLY)
85071	1	SHOCK TOWER SET
85072	1	LOWER MOUNT SET
85073	1	FRONT BUMPER SET
85074	1	SUSPENSION ARM SET
85076	1	FRONT LIGHT SET
85077	1	SHOCK PARTS/LINK SET
85078	1	RADIO SUPPORT SET
85079	1	SHOCK CAP SET (4 SHOCKS)
86014	1	GEAR DIFF BEVEL GEARS (13T and 10T)
86021	1	FLYWHEEL (with COLLET and PINS)
86022	1	COLLET 6x19mm
86037	1	ALUMINIUM EXHAUST HEADER (BLACK)
86045	1	ENGINE MOUNT 20mm (PURPLE)
86094	6	SCREW SHAFT M4x2x12mm (BLACK)
86130	1	SLIPPER CLUTCH HUB
86222	1	CENTER SHAFT 5x55mm
86232	1	DOG BONE 7x83mm
86233	1	DOG BONE 7x57mm
86303	2	DOG BONE 7x87mm
86304	2	DOG BONE 7x85mm
86305	2	AXLE 13x33mm (WITH RETAINER)
86306	2	AXLE 13x36mm (WITH RETAINER)
86310	1	REBUILD KIT FOR UNIVERSAL DOGBONE
86312	1	HEAVY-DUTY DIFF SHAFT 5x26x7mm (SILVER)
86314	1	HEAVY-DUTY CUP JOINT 7x19mm (SILVER)
86315	1	HEAVY-DUTY CUP JOINT 7x19mm (SILVER/D CUT)
86336	1	HEAVY-DUTY FINAL GEAR SET (P1x38T/P1x13T)
86341	2	HEAVY-DUTY CUP JOINT 7x12x16mm (SILVER)
86349	4	HEX WHEEL HUB 12mm (SILVER)
86907	1	ALUMINIUM TUNED PIPE (RIGHT MOUNT)
87022	3	FOOT TAPE 25x60mm
87166	1	SLIPPER CLUTCH MAINTENANCE KIT
87169	1	FIBERGLASS BRAKE DISK
87189	1	RACING FUEL TANK (100cc)
87207	1	AIR CLEANER (12-18 SIZE)
93330	2	TURNBUCKLE 4-40x60mm
93333	2	TURNBUCKLE 4-40x67mm
A133	4	BALL 5.8x9mm
A182	1	SERVO SAVER NUT SET (WITH SPRING)
A249	4	BALL M2x3.8x4.5mm
A396	1	SERVO SAVER SET
A431	1	DIFF CASE
A760	2	SHOCK BODY SET (77-117mm)
A768	2	SHOCK BODY SET (70-103mm)
A805	1	PILOT SHAFT M6
A838	4	FLANGE PIPE 3x4.5x5.5mm
A875	5	EX GASKET
A886	1	PTFE CLUTCH SHOE SET
A896	1	THROTTLE LINKAGE SET
A990	1	HEAVY-DUTY CLUTCH BELL 15 TOOTH (1M)
B021	2	BALL BEARING 5x10x4mm
B022	2	BALL BEARING 5x11x4mm
B030	2	BALL BEARING 10x15x4mm
B071	6	METAL BUSHING 5x11x2mm
Z125	14	BALL CUP
Z136	4	BALL END 4-40 (BLACK)
Z150	1	ANTENNA PIPE SET
Z159	1	THREAD LOCK
Z164	1	HEAVY WEIGHT GREASE (#30000/GEAR DIFF)
Z170	1	SILICONE SHOCK OIL #300 (10cc)
Z224	10	WASHER M3x8mm
Z242	20	E-CLIP E2mm
Z260	12	PIN 2.5x12mm
Z264	10	PIN 2x10mm SILBER
Z282	4	STEP SCREW M3x14mm
Z431	10	BINDER HEAD SCREW M2.6x8mm
Z509	6	BUTTON HEAD SCREW M3x30mm
Z517	10	BINDER HEAD SCREW M3x8mm
Z526	6	FLAT HEAD SCREW M3x8mm
Z541	6	CAP HEAD SCREW M3x6mm
Z543	6	CAP HEAD SCREW M3x10mm
Z547	6	CAP HEAD SCREW M3x20mm
Z561	6	TP. FLANGED SCREW M3x10mm
Z567	10	TP. BINDER HEAD SCREW M3x10mm
Z568	10	TP. BINDER HEAD SCREW M3x12mm
Z569	10	TP. BINDER HEAD SCREW M3x15mm
Z571	6	TP. BINDER HEAD SCREW M3x20mm
Z578	10	TP. FLAT HEAD SCREW M3x12mm
Z581	10	TP. FLAT HEAD SCREW M3x18mm
Z662	4	LOCK NUT M2
Z663	6	LOCK NUT M3
Z669	5	LOCK NUT M6 THIN TYPE
Z684	4	FLANGED LOCK NUT M4
Z694	10	WASHER M5x10x0.5mm SILBER
Z699	6	WASHER 7x12x0.8mm (BLACK)
Z845	6	CONE WASHER 3x10x3.5mm (PURPLE)
Z891	10	WASHER 10x12x0.1mm (COPPER)
Z903	1	ALLEN WRENCH 2.5mm
Z904	1	ALLEN WRENCH 2.0mm
Z950	1	CROSS WRENCH (SMALL)
Z960	1	TURNBUCKLE WRENCH

De Ersatzteilliste

Nummer	Anzahl	Beschreibung
1617	1	NITRO STAR 18SS MOTOR mit SEILZUGSTARTER
3094	2	SCORCH 6-SPEICHEN FELGE SCHW-SCHWARZ (2.2in/55x50mm)
50474	1	SILIKONSCHLAUCH 2x5x300mm
6125	4	UNTERLAGSCHEIBE FUER MT-FELGEN
6154	10	KABELBINDER (3.5x150mm/SCHWARZ)
6163	5	DOPPELSEITIGES KLEBEBAND 20x100mm
6280	2	ACHSSTIFT 3x25mm
6282	2	ACHSSTIFT 3x42mm
6286	2	ACHSSTIFT 3x47mm
6290	2	ACHSSTIFT 3x35mm
6593	2	FEDER 14x80x1.1mm 15 Wdg. (BLAU)
6798	2	FEDER 13x70x1.1mm 13 Wdg. (BLAU/Hart)
6816	6	SILIKON O-Ring S10
6819	5	SILIKON O-Ring P-3 rot
6823	5	SILIKON O-Ring 4.5 x 6.6mm (ROT)
6876	2	KOLBENSTANGE 3 x 55mm STAHL
6878	2	KOLBENSTANGE 3x61mm
7130	1	DIRT FORCE KAROSSERIE (KLAR)
72001	2	BOLZEN 4 x 30mm
72102	2	DAEMPFERKAPPEN 12xM13x0.8mm (LILA)
72110	2	SILIKON AUSPUFFVERBINDER (LILA)
72130	1	STAINLESS STEEL SLIPPERPLATTE
72131	2	SLIPPERSCHEIBE
72144	1	BREMSEGESTAENGE
72148	1	BREMSSACKENSTANGE MIT BREMSACKEN
72157	1	ACHSSTIFTHEALTER
72229	1	STAHL ACHSSTIFTESATZ MIT HINTEREM HALTER MT2
72236	1	TRACTION CONTROL MUTTER UND SPACERSATZ
73946	1	HAUPTCHASSIS 2.5mm (6061/LILA)
75106	20	KAROSSERIEKLAMMERN (6mm/SCHWARZ)
76939	1	HAUPTZAHNRAD 49Z (1M)
85029	1	RADIOPLATTENSATZ
85033	1	VERSTREUBUNGSATZ
85036	1	GETRIEBEGASTENSATZ
85037	1	RADTRAEGER HINTEN (2 GRAD / 1 GRAD VORSPUR)
85039	1	SERVOHORN (FUER SCHIEBEVERG./NITRO 3/NITRO MT/SUPER NITRO RALLY)
85071	1	DAEMPFERBRUECKE (SET)
85072	1	UNTERES BEFESTIGUNGS SET
85073	1	FRONTTRAMMER SET
85074	1	UNTERER QUERLENKERSATZ
85076	1	LENKHEBEL/TRAEGERSATZ VORNE
85077	1	DAEMPFERTEILESATZ/SPURSTANGENSATZ
85078	1	HALTER FUER ELEKTRONIKBOX
85079	1	DAEMPFERKAPPEN SET (4 DAEMPFER)
86014	1	KEGELDIFF ZAHNRADER INKL. STIFT
86021	1	SCHWUNGSCHIEBE (HUELSENENTYP / MIT PINS)
86022	1	SCHWUNGSCHIEBEHUELSE 6x10mm
86037	1	ALUMINIUM KRUEMMER (SCHWARZ)
86045	1	MOTORHALTER 20mm
86094	6	GEWINDESTIFT M4x2x12mm (SCHWARZ)
86130	1	SLIPPERKUPPLUNGSMITNEHMER
86222	1	HAUPTWELLE 5x55mm
86232	1	KNOCHEN 7x83mm
86233	1	KNOCHEN 7x57mm
86303	2	KNOCHEN 7x87mm
86304	2	KNOCHEN 7x85mm
86305	2	ACHSE 13x33mm (MIT HALTER)
86306	2	ACHSE 13x36mm (MIT HALTER)
86310	1	WARTUNGSSATZ FUER MT2 KARDANS
86312	1	EXTRA STABILE DIFFWELLE 5x26x7mm (SILBER)
86314	1	EXTRA STABILER CUP JOINT 7x19mm (SILBER)
86315	1	EXTRA STABILER CUP JOINT 7x19mm (SILBER/D CUT)
86336	1	GETRIEBERAEDER SET EXTRA STABIL (P1x38T/P1x13T)MT2
86341	2	STABILER CUP JOINT 7x12x16mm (SILBER) MT2
86349	4	SECHSKANT-RADMITNEHMER 12mm (SILBER)
86907	1	ALUMINIUM RESO-ROHR (RECHTSMONTAGE/N RS4)
87022	3	SCHUENSTOFF KLEBEBAND 25x60mm
87166	1	SLIPPER WARTUNGSSATZ
87169	1	FIBERGLAS BREMSSCHEIBE
87189	1	WETTBEWERBS KRAFTSTOFFTANK (100cc)
87207	1	LUFTFILTER (12-18 MOTOREN)
93330	2	SPURSTANGE 4-40x60mm
93333	2	SPURSTANGE 4-40x67mm (STAHL)
A133	4	KUGEL 5.8x9mm
A182	1	SERVO SAVER MUTTER MIT FEDER
A249	4	KUGEL M2x3.8x4.5mm
A396	1	SERVO SAVER SATZ
A431	1	DIFFERENTIALGEHAEUESATZ
A760	2	DAEMPFERGEHAEUESATZ (77-117mm)
A768	2	DAEMPFERGEHAEUESATZ (70-103mm)
A805	1	BOLZEN M6
A838	4	METALLHUELSE 3 x 4.5 x 5.5mm
A875	5	AUSPUFFDICHTUNG
A886	1	PTFE KUPPLUNGSBACKENSATZ
A896	1	GASGESTANGENSATZ
A990	1	HEAVY-DUTY KUPPLUNGSGLOCKE 15Z (1M)
B021	2	COMPETITION LOW FRICTION KUGELLAGER 5x10mm
B022	2	COMPETITION LOW FRICTION KUGELLAGER 5x11x4mm
B030	2	COMPETITION LOW FRICTION KUGELLAGER 10x15x4mm
B071	6	METALLAGER 5x11x2mm
Z125	14	KUGELPFANNEN
Z136	4	KUGELKOPF 4-40 SCHWARZ
Z150	1	ANTENNENROHRSET
Z159	1	SCHRAUBENSICHERUNGSSLACK
Z164	1	ZAEHES FETT (#30000/KEGELDIFF)
Z170	1	SILIKON DAEMPFEROEL #300 (10cc)
Z224	10	UNTERLAGSCHEIBE M3x8mm
Z242	20	E-Clip E2mm SILBER
Z260	12	STIFT 2.5x12mm
Z264	10	STIFT 2x10mm SILBER
Z282	4	STUFENSCHRAUBE M3x14mm
Z431	10	FLACHKOPFSCHR. M2.6x8mm
Z509	6	FLACHKOPFSCHRAUBE M3x30mm
Z517	10	FLACHKOPFSCHRAUBE M3x8mm SCHWARZ
Z526	6	SENKKOPFSCHRAUBE M3x8mm
Z541	6	INBUSSCHRAUBE M3x6mm
Z543	6	INBUSSCHRAUBE M3x10 SCHWARZ
Z547	6	INBUSSCHRAUBE M3x20mm
Z561	6	SCHNEIDSCHRAUBE MIT FLANSCH M3x10mm
Z567	10	FLACHKOPFSCHNEIDSCHRAUBE M3x10mm
Z568	10	FLACHKOPFSCHNEIDSCHRAUBE M3x12mm
Z569	10	FLACHKOPFSCHNEIDSCHRAUBE M3x15mm
Z571	6	FLACHKOPFSCHNEIDSCHRAUBE M3x20mm
Z578	10	SENKKOPFSCHNEIDSCHRAUBE M3x12mm
Z581	10	SENKKOPFSCHNEIDSCHRAUBE M3x18mm
Z662	4	STOPPMUTTER M2
Z663	6	STOPPMUTTER M3
Z669	5	STOPPMUTTER M6 (FLACH)
Z684	4	STOPPMUTTER M4 MIT FLANSCH
Z694	10	UNTERLAGSCHEIBE M5x10x0.5mm SILBER
Z699	6	UNTERLAGSCHEIBE 7x12x0.8mm (SCHWARZ)
Z845	6	SENKKOPFUNTERLAGSCHEIBEN 3x10x3.5mm (LILA)
Z891	10	UNTERLAGSCHEIBE 10x12x0.1mm (KUPFER)
Z903	1	INBUSSCHLUESSEL 2.5mm
Z904	1	INBUSSCHLUESSEL 2.0mm
Z950	1	KREUZSCHLUESSEL KLEIN
Z960	1	SPURSTANGENSCHLUESSEL

Fr Pièces Détachées

Numéro Qté. Description

1617	1	MOTEUR NITRO STAR 18SS AVEC LANCEUR
3094	2	JANTE SCORCH 6 RAYONS NOIR (2.2in/55x50mm)
50474	1	TUBE SILICONE 2x5x300mm
6125	4	RONDELLE 4.8x14mm
6154	10	COLLIER NYLON NOIR 3.5x150mm
6163	5	DOUBLE FACE 20x100mm
6280	2	AXE 3x25mm
6282	2	AXE 3x42mm
6286	2	AXE 3x47mm
6290	2	AXE 3x35mm
6593	2	RESSORT 14x80x1.1mm 15sp (BLEU)
6798	2	RESSORT 13x70x1.1mm BLEU (DUR)
6816	6	JOINT AMORTISSEUR
6819	5	JOINT TORIQUE SILICONE P-3 ROUGE
6823	5	JOINT TORIQUE SILICONE 4.5x6.6mm (ROUGE)
6876	2	TIGE AMORTISSEUR 3 x 55mm (ACIER INOX)
6878	2	AXE D'AMORTISSEUR 3x61mm
7130	1	CARROSSERIE VIERGE DIRT FORCE
72001	2	AXE PILOTE 4x30mm
72102	2	BOUCHON AMORTISSEUR 12xM13x0.8mm (VIOLET/RAINURE)
72110	2	RACCORD SILICONE (VIOLET)
72131	1	PLAQUE ACIER INOX SLIPPER
72131	2	RONDELLE DE PRESSION SLIPPER
72144	1	TIMONERIE
72148	1	CAME DE FREIN
72157	1	RENFORT
72229	1	JEU AXE DE SUSPENSION INOX AVEC RENFORT ARRIERE
72236	1	ECROU DE CONT. DE TRACT. ET PIECE D'ESPACEMENT
73946	1	CHASSIS PRINCIPAL 2.5mm (6061/VIOLET)
75106	20	CLIP CARR. (6mm/NOIR)
76939	1	COUVRONNE 49 DENTS (1M)
85029	1	PLATINE SUPERIEURE
85033	1	ENSEMBLE SUPPORT
85036	1	BOITIER DIFFERENTIEL
85037	1	FUSEE ARRIERE (2 DEGRES/1 DEGRE)
85039	1	PALONNIER SERVO (pour CARBURATEUR/NITRO 3/NITRO MT/SUPER NITRO RALLY)
85071	1	JEU PLATINE DE SUSPENSION
85072	1	JEU ATTACHES INFERIEURES
85073	1	JEU PARE-CHOC AVANT
85074	1	JEU BRAS DE SUSPENSION
85076	1	JEU BRAS AVANT
85077	1	PIECES AMORTISSEUR/RACCORDS
85078	1	JEU SUPPORT DE RADIO
85079	1	JEU BOUCHON D'AMORTISSEUR (4 AMORTISSEURS)
86014	1	PIGNON DE DIFFERENTIEL SPRINT (13D 10D)
86021	1	VOLANT MOTEUR (CONIQUE/avec AXES)
86022	1	CONE VOLANT MOTEUR 6x10mm
86037	1	PIPE ECHAPPEMENT ALUMINIUM (NOIR)
86045	1	SUPPORT MOTEUR 20 mm (VIOLET)
86094	6	AXE FILETE M4x2x12mm (NOIR)
86130	1	MOYEU D'EMBAYAGE ANTI-DRIBBLE
86222	1	ARBRE CENTRAL 5x55mm
86232	1	CARDAN 7x83mm
86233	1	CARDAN 7x57mm
86303	2	CARDAN 7x87mm
86304	2	CARDAN 7x85mm
86305	2	AXE 13x33mm (AVEC CLIPS)
86306	2	AXE 13x36mm (AVEC CLIPS)
86310	1	KIT REMISE A NEUF POUR CARDAN UNIV.
86312	1	ARBRE DE DIFF. RENF. 5x26x7mm (ARGENT)
86314	1	NOIX DE CARDAN RENF. 7x19mm (ARGENT)
86315	1	NOIX DE CARDAN RENF. 7x19mm (ARGENT/FORME D)
86336	1	JEU PIGNON RENFORCE EXTREMITÉ (P1x38/P1x13D)
86341	2	NOIX DE CARDAN RENF. 7x12x16mm (ARGENT)
86349	4	MOYEU JANTE HEXAGONAL 12mm (ARGENT)
86907	1	RESONATEUR ALUMINIUM (MONTAGE DROITE)
87022	3	BANDE MOUSSE 25x60mm
87156	1	KIT MAINTENANCE EMBRAYAGE ANTI-DRIBBLE
87160	1	DISQUE DE FREIN EN FIBRE DE VERRE
87189	1	SERVOVOIR A CARBURANT (100cc)
87207	1	FILTRE A AIR (TAILLE 12-18)
93330	2	BIELLETTE PAS INVERSE 4.40x60mm
93333	2	BIELLETTE 4.40x67mm
A133	4	ROTULE 5.8x6mm
A182	1	ECROU SAUVE SERVO AVEC RESSORT
A249	4	BILLES M2x3.8x4.5mm
A396	1	SAUVE SERVO
A431	1	BOITIER DIFFERENTIEL
A760	2	JEU CORPS AMORTISSEUR (77-117mm)
A768	2	JEU CORPS AMORTISSEUR (70-103mm)
A805	1	ECROU ADAPTATEUR VILBREQUIN
A838	4	PALIER 3x4.5x5mm NOIR
A875	5	JOINT SILENCIEUX
A886	1	MASSELLETTE EMBRAYAGE PTFE
A896	1	TRINGLERIE GAZ
A990	1	CLOCHE RENFORCEE 15 DENTS (1M)
B021	2	ROULEMENT 5x10mm
B022	2	ROULEMENT 5x11x4 ZZ
B030	2	ROULEMENT 10x15x4 ZZ
B071	6	BAGUE BRONZE 5x11x2mm
Z125	14	CHAPPE PLASTIQUE
Z136	4	BILLES 4.40 NOIRE
Z150	1	ENSEMBLE ANTENNE
Z159	1	FREIN FILET
Z164	1	GRAISSE CHARGE #30000/DIFFERENTIEL
Z170	1	HUILE SILICONE 300
Z224	10	RONDELLE M3x8mm NOIR
Z242	20	CIRCLIPS 2mm
Z260	12	GOUPILLE 2.5x12mm
Z264	10	GOUPILLE 2x10mm ARGENT
Z282	4	VIS M3x14mm
Z431	10	VIS TETE RONDE M2.6x8mm
Z509	6	VIS TETE RONDE M3x30mm
Z517	10	VIS TETE RONDE M3x8mm
Z526	6	VIS TETE FRAISEE M3x8mm
Z541	6	VIS TETE CYLINDRIQUE M3x6mm
Z543	6	VIS M3x10mm
Z547	6	VIS M3x20mm
Z561	6	VIS M3x10mm
Z567	10	VIS TOLE TETE PLATE M3x10mm
Z568	10	VIS TOLE TETE PLATE M3x12mm
Z569	10	VIS TOLE TETE PLATE M3x15mm
Z571	6	VIS TOLE TETE PLATE M3x20mm
Z578	10	VIS TOLE TETE FRAISEE M3x12mm
Z581	10	VIS TOLE TETE FRAISEE M3x18mm
Z662	4	ECROU M2
Z663	6	ECROU NYLSTOP M3
Z669	5	CONTRE-ECROU M6 TYPE MINCE
Z684	4	ECROU M4
Z694	10	RONDELLE 5x10mm
Z699	6	RONDELLE 7x12x0.8mm (Noir)
Z845	6	RONDELLE CONIQUE 3x10x3.5mm (VIOLET)
Z891	10	RONDELLE 10x12x0.1mm (CUIVRE)
Z903	1	CLE ALLEN 2.5mm
Z904	1	CLE ALLEN 2.0mm
Z950	1	CLE CROISSILLON
Z960	1	CLE BIELLETTE PAS INVERSE

日本語 パーツリスト

品番 入数 品名

1617	1	ナイトロスター18SSエンジン リコイル付き
3094	2	スコッチ 6スポーク ホイール ブラッグ(2.2in/55x50mm)
50474	1	シリコンチューブ 300mm
6125	4	スーパースターワッシャーセット
6154	10	ナイトロストラップ ブラック
6163	5	強力両面テープ 20x100mm
6280	2	サスシャフト3x25mm
6282	2	サスシャフト3x42mm
6286	2	サスシャフト 3x47mm
6290	2	サスシャフト3x35mm
6593	2	ショックスプリング14x80x1.1mm 15巻(ブルー)
6798	2	スプリング 13x70x1.1mm 13コイル
6816	6	シリコンリング S10
6819	5	シリコンリング P3 RED
6823	5	シリコン Oリング 4.5x6.6mm (RED)
6876	2	ショックシャフト 3x55mm
6878	2	ショックシャフト 3x61mm
7130	1	ダートフォース クリアボディ
72001	2	パイロットシャフト 4x30mm
72102	2	ショックキャップ (パープル/溝入)
72110	2	マフラスロインポート
72130	1	マフラスロインポート(パープレート)
72131	2	スリッパパッド
72144	1	リンケーゼット
72148	1	ブレーキカムシャフト/ブレーキプレート
72157	1	アームブレースセット
72229	1	ステンレスサスシャフトセット (ブレース付)
72236	1	トラクションコントロールナットセット
73946	1	メインシャーシ 2.5mm (6061/パープル)
75106	20	ボディーピン (6mm/ブラック)
76939	1	スパーギヤ49T(1M)
85029	1	アッパーデッキセット
85033	1	サポーターポストセット
85036	1	ギヤボックスセット
85037	1	リアハブセット
85039	1	サーボホーンセット
85071	1	ショックタワーセット
85072	1	ローマウントセット
85073	1	フロントバンバーセット
85074	1	サスペンションアームセット
85076	1	フロントアップライトセット
85077	1	ショックバーツリリングセット
85078	1	アッパーデッキポストセット
85079	1	ショックキャップセット(4ショック分)
86014	1	ベベルギヤセット
86021	1	フライホイールセット
86022	1	コレット 6x10mm
86037	1	アルミエキゾーストマニホールド
86045	1	エンジンマウント 20mm
86094	6	スクリューシャフト M4x2x12mm (ブラック)
86130	1	スリッパークラッチハブ
86222	1	センターシャフト 5x55mm
86232	1	ドックボーン 7x83mm
86233	1	ドックボーン 7x57mm
86303	2	ドックボーン 7x87mm
86304	2	ドックボーン 7x85mm
86305	2	アクスル 13x33mm (リテーナー付)
86306	2	アクスル 13x36mm (リテーナー付)
86310	1	ユニバーサルシャフト用リビルトキット
86312	1	HD デファシャフト 5x26x7mm (シルバー)
86314	1	HD カップジョイント 7x19mm (シルバー)
86315	1	HD カップジョイント 7x19mm (シルバー/Dカット)
86336	1	ヘビードューティファイナルギヤセット(P1x38T/P1x13T)
86341	2	ヘビードューティカップジョイント 7x12x16mm
86349	4	六角ハブ 12mm (シルバー)
86907	1	アルミチューンドマフラー(右出し)
87022	3	スポンジテープ 25x60mm
87156	1	スリッパークラッチ メンテナンス キット
87160	1	FRPブレーキディスク
87189	1	レーシングケージ エアータンク (100g)
87207	1	エアフィルター (12-18サイズエンジン)
93330	2	ターンバックル 4.40x60mm
93333	2	ターンバックル 4.40x67mm
A133	4	ボール5.8x6mm
A182	1	サーボセーバーナット・スプリング
A249	4	ボール M2x3.8x4.5mm
A396	1	サーボセーバーセット
A431	1	デフケースセット
A760	2	ショックボディーセット (77-117mm)
A768	2	ショックボディーセット (70-103mm)
A805	1	パイロットシャフトM5
A838	4	フラッシュパップ 3x4.5x5.5mm
A875	5	EXガスカート
A886	1	デフロングラッチシューセット
A896	1	スロットルリンケーゼット
A990	1	HEAVY DUTYクラッチペル 15T(1M)
B021	2	ボールベアリング 5x10mm
B022	2	ベアリング5x11x4 ZZ
B030	2	ベアリング10x15x4 ZZ
B071	6	メタル5x11x2mm
Z125	14	ボールキャップ
Z136	4	ボールエンド4/40 ブラック
Z150	1	アンテナパイプセット
Z159	1	ネジ止助剤
Z164	1	ヘビーウェイトグリッド (ソフト/ギヤデブ用)
Z170	1	シリコンオイル #300
Z224	10	ワッシャー M3x8mm
Z242	20	EリングE2
Z260	12	ストレートピン 2.5x12mm
Z264	10	ピン 2x10mm
Z282	4	ステップスクリュー M3x14mm
Z431	10	**バインドネジM2.6x8mm
Z509	6	ナベネジM3x30mm
Z517	10	バインドネジ M3x8mm
Z526	6	サラネジ M3x8mm
Z541	6	キャップネジ M3x6mm
Z543	6	キャップネジ M3x10mm
Z547	6	キャップネジ M3x20mm
Z561	6	フランジタツピンネジ M3x10mm
Z567	10	T.P.バインドネジM3x10mm
Z568	10	T.P.バインドネジM3x12mm
Z569	10	T.P.バインドネジM3x15mm
Z571	6	T.P.バインドネジM3x20mm
Z578	10	T.P.サラネジM3x12mm
Z581	10	T.P.サラネジM3x18mm
Z662	4	ナイロンナットM2
Z663	6	ナイロンナットM3
Z669	5	ロックナット M6薄型
Z684	4	フランジネジ ロンナットM4
Z694	10	ワッシャー M5x10x0.5mm
Z699	6	ワッシャー 7x12x0.8mm
Z845	6	コーンワッシャー3x10x3.5mm (パープル)
Z891	10	シム 10x12x0.1mm (銅色)
Z903	1	六角レンチ2.5mm
Z904	1	六角レンチ2.0mm
Z950	1	ミニクロスレンチ
Z960	1	ターンバックルレンチ

En Option Parts List

Parts # Qty Description

2012	1	HUMP BATTERY PACK FOR RECEIVER (6V 1200mAh/Ni-MH)
2180	2	1/10 SUPER STAR MT WHEELS WHITE
2181	2	1/10 SUPER STAR MT WHEELS BLACK
2185	2	1/10 SUPER STAR MT WHEELS CHROME
2195	2	MT MESH WHEEL (WHITE)
2196	2	MT MESH WHEEL (BLACK)
2197	2	MT MESH WHEEL (CHROME)
3045	2	TYPE F5 TRUCK WHEEL (WHITE)
3046	2	TYPE F5 TRUCK WHEEL (BLACK)
3047	2	TYPE F5 TRUCK WHEEL (CHROME)
3048	2	TYPE F5 TRUCK WHEEL (GUN METAL)
3049	2	TYPE F5 TRUCK WHEEL (YELLOW)
3050	2	SPLIT 5 TRUCK WHEEL (WHITE)
3051	2	SPLIT 5 TRUCK WHEEL (BLACK)
3052	2	SPLIT 5 TRUCK WHEEL (CHROME)
3053	2	SPLIT 5 TRUCK WHEEL (GRAY)
3080	2	SPIKE TRUCK WHEEL (WHITE)
3081	2	SPIKE TRUCK WHEEL (BLACK)
3082	2	SPIKE TRUCK WHEEL (SHINY CHROME)
3083	2	SPIKE TRUCK WHEEL (MATTIE CHROME)
3084	2	SPIKE TRUCK WHEEL (BLACK CHROME)
3085	2	SCORCH 6-SPOKE WHEEL WHITE (2.2in)
3086	2	SCORCH 6-SPOKE WHEEL GUN METAL (2.2in)
3087	2	SCORCH 6-SPOKE WHEEL SHINY CHROME (2.2in)
3088	2	SCORCH 6-SPOKE WHEEL MATTE CHROME (2.2in)
3089	2	SCORCH 6-SPOKE WHEEL BLACK CHROME (2.2in)
3090	2	DISH WHEEL WHITE (2.2in)
3091	2	DISH WHEEL BLACK (2.2in)
3092	2	DISH WHEEL YELLOW (2.2in)
4410	2	GROUND ASSAULT TIRE D COMPOUND (2.2in)
4451	2	TRUCK V GROOVE TIRE M COMPOUND 2.2 in.
4456	2	YOKOHAMA GEOLANDAR M/T TIRE S COMPOUND
4458	2	DISCONTINUED TRUCK X TIRE M COMPOUND 2.2 in.
4860	2	DIRT BONZ JR TIRE S COMPOUND (57x50mm/2.2in)
6590	2	SPRING 14x80x1.1 17 Coils (YELLOW)
6592	2	SPRING 14x80x1.1 16 Coils (BLAC)
6594	2	SPRING 14x80x1.1 14 Coils (PURPLE)
6794	2	SPRING 13x70x1.1mm 15 COILS (YELLOW/SOFT)
6796	2	DISCONTINUED* SPRING 13x70x1.1mm 14COILS (BLACK/MEDIUM)
6799	2	SPRING 13x70x1.1mm 12 COILS (PURPLE/SUPER FIRM)
7161	1	NITRO MX-1 TRUCK BODY
7170	1	NITRO MT-1 TRUCK BODY
7171	1	NITRO MT-1 RACER TRUCK BODY
7172	1	CHEVY SILVERADO TRUCK BODY (NITRO MT/RUSH)
7173	1	DODGE RAM TRUCK BODY (NITRO MT/RUSH)
7174	1	FORD F-350 TRUCK BODY (NITRO MT/RUSH)
72040	2	ALUMINUM REAR HUB 1.5 DEGREE
72041	2	ALUMINUM REAR HUB 2.0 DEGREE (PURPLE)
72065	1	ALUMINIUM UPRIGHT SET
72215	1	GEAR DIFF ADJUSTMENT SPRING SET(MED.. FIRM. STIFF)
72227	1	TITANIUM TURNBUCKLE SET (PURPLE)
73096	1	FRONT SHOCK TOWER (WOVEN GRAPHITE)
73097	1	REAR SHOCK TOWER (WOVEN GRAPHITE)
73100	1	UPPER DECK (WOVEN GRAPHITE)
73948	1	SUPER CHASSIS 2.5mm (7075S/GUN METAL)
7759	1	NITRO MT-1 TRUCK PAINTED BODY (ORG/YEL/BLK)
7760	1	NITRO MT-1 TRUCK PAINTED BODY (RED/WH/T/GRY)
7761	1	NITRO MT-1 TRUCK PAINTED BODY (BLU/WH/T/GRY)
80873	2	MIP CVDS (BLACK)
80874	2	MIP CVDS (BLACK)
86162	1	EXHAUST HEADER (R. EXHAUST ENGINE/U SHAPE/SHORT/BLK)
86163	1	EXHAUST HEADER (R. EXHAUST ENGINE/U SHAPE/LONG/BLK)
86290	1	SWAY BAR SET
A710	2	ALUMINIUM THREADED SHOCK SET (77-117mm)
A718	2	ALUMINIUM THREADED SHOCK SET (70-103mm)
A844	1	FIBER BRAKE DISK
A868	1	TUNED PIPE (COMPOSITE NYLON)
A885	1	NITRO RACING CLUTCH
A950	1	EXHAUST HEADER (HPI/OS/TT/DYN)
A970	1	TUNED PIPE AND EXHAUST HEADER SET (HPI/OS/TT/DYN)
A988	1	HEAVY-DUTY CLUTCH BELL 13 TOOTH (1M)
A989	1	HEAVY-DUTY CLUTCH BELL 14 TOOTH (1M)
A991	1	HEAVY-DUTY CLUTCH BELL 16 TOOTH (1M)
A992	1	HEAVY-DUTY CLUTCH BELL 17 TOOTH (1M)
A993	1	HEAVY-DUTY CLUTCH BELL 18 TOOTH (1M)

De Tuningteilleliste

Nummer Anzahl Beschreibung

2012	1	HUMP PACK EMPFAENGERAKKU (6V 1200mAh/Ni-MH)
2180	2	SUPER STAR FELGEN RC10T HINTEN WEISS
2181	2	SUPER STAR FELGEN RC10T HINTEN SCHWARZ
2185	2	SUPER STAR FELGEN RC10T HINTEN CHROM
2195	2	MT-1 MT FELGEN HINTEN WEISS
2196	2	MT-1 MT FELGEN HINTEN SCHWARZ
2197	2	MT-1 MT FELGEN HINTEN CHROM
3045	2	TYPE F5 TRUCK FELGEN (WEISS)
3046	2	TYPE F5 TRUCK FELGEN (SCHWARZ)
3047	2	TYPE F5 TRUCK FELGEN (CHROM)
3048	2	TYPE F5 TRUCK FELGEN (GRAU)
3049	2	TYPE F5 TRUCK FELGEN (GELB)
3050	2	SPLIT 5 TRUCK FELGEN (WEISS)
3051	2	SPLIT 5 TRUCK FELGEN (SCHWARZ)
3052	2	SPLIT 5 TRUCK FELGEN (CHROM)
3053	2	SPLIT 5 TRUCK FELGEN (GRAU)
3080	2	SPIKE TRUCK FELGEN (WEISS) NMT (2)/MT
3081	2	SPIKE TRUCK FELGEN (SCHWARZ) NMT (2)/MT
3082	2	SPIKE TRUCK FELGEN (CHROM) NMT (2)/MT
3083	2	SPIKE TRUCK FELGEN (MATT CHROM) NMT (2)/MT
3084	2	SPIKE TRUCK FELGEN (SCHWARZ CHROM) NMT (2)/MT
3085	2	SCORCH 6-SPEICHEN FELGE WEISS (2.2in)
3086	2	SCORCH 6-SPEICHEN FELGE GRAU (2.2in)
3087	2	SCORCH 6-SPEICHEN FELGE GLANZ-CHROM (2.2in)
3088	2	SCORCH 6-SPEICHEN FELGE MATT-CHROM (2.2in)
3089	2	SCORCH 6-SPEICHEN FELGE SCHW-CHROM (2.2in)
3090	2	DISH FELGE WEISS (2.2in)
3091	2	DISH FELGE SCHWARZ (2.2in)
3092	2	DISH FELGE GELB (2.2in)
4410	2	GROUND ASSAULT REIFEN (D/2.2in)
4451	2	TRUCK V-PROFIL M COMPOUND 2.2
4456	2	YOKOHAMA GEOLANDAR M/T REIFEN S COMPOUND
4458	2	TRUCK X REIFEN M COMPOUND 2.2 INCH
4860	2	DIRT BONZ JR REIFEN WEICHE MISCHUNG (57x50mm)
6590	2	FEDER 14x80x1.1mm 17 WDG. (SCHWARZ)
6592	2	FEDER 14x80x1.1mm 16 WDG. (GELB)
6594	2	FEDER 14x80x1.1mm 14 WDG. (LILA)
6794	2	FEDER 13x70x1.1mm 15 WDG. (GELB/WEICH)
6796	2	FEDER 13x70x1.1mm 14 WDG. (SCHWARZ/MITTEL)
6799	2	FEDER 13x70x1.1mm 12 Wdg. (LILA/SUPER HART)
7161	1	NITRO MX-1 TRUCK KAROSSERIE
7170	1	NITRO MT-1 TRUCK KAROSSERIE
7171	1	NITRO MT-1 RACER TRUCK KAROSSERIE
7172	1	CHEVY SILVERADO TRUCK KAROSSERIE (NITRO MT/RUSH)
7173	1	DODGE RAM TRUCK KAROSSERIE (NITRO MT/RUSH)
7174	1	FORD F-350 TRUCK KAROSSERIE (NITRO MT/RUSH)
72040	2	ALU ACHSSCHENKEL HINTEN 1.5°
72041	2	ALU ACHSSCHENKEL HINTEN 2.0°
72065	1	ALUMINIUM ACHSSCHENKELSATZ
72215	1	KEGELDIFF HAERTEEINTELLSET (WEICH/ MITTEL/ HART)
72227	1	SPURSTANGENSET TITAN MT2 (LILA)
73096	1	KOHLEFASERDAEMPFERBRUECKE VORNE
73097	1	KOHLEFASERDAEMPFERBRUECKE HINTEN
73100	1	RADIOPLATTE (KOHLEFASER)
73948	1	SUPER CHASSIS MT2 2.5mm (7075S/STAHLGRAU)
7759	1	NITRO MT-1 KAROSSERIE (ORANGE/GELB/SCHW)
7760	1	NITRO MT-1 KAROSSERIE (ROT/WEISS/GRAU)
7761	1	NITRO MT-1 KAROSSERIE (BLAU/WEISS/GRAU)
80873	2	MIP KARDANS MT2 (SCHWARZ)
80874	2	MIP KARDANS MT2 (SCHWARZ)
86162	1	KRUEMMER (HECKKAUSLASS/U-FORM/KURZ/SCHWARZ)
86163	1	KRUEMMER (HECKKAUSLASS/U-FORM/LANG/SCHWARZ)
86290	1	STABISATZ MT 2
A710	2	ALUMINIUM GEWINDEDAEMPFER(77-117mm)
A718	2	ALUMINIUM GEWINDEDAEMPFER(70-103mm)
A844	1	TUNING BREMSSCHEIBE
A868	1	AUSPUFFSATZ (NITRO MT/2WD TRUCK)
A885	1	NITRO RENNKUPPLUNG
A950	1	KRUEMMER (OS/HPI MOTOREN)
A970	1	TUNING-RESOROHRSETZ MIT KRUEMMER
A988	1	HEAVY-DUTY KUPPLUNGSGLOCKE 13Z (1M)
A989	1	HEAVY-DUTY KUPPLUNGSGLOCKE 14Z (1M)
A991	1	HEAVY-DUTY KUPPLUNGSGLOCKE 16Z (1M)
A992	1	HEAVY-DUTY KUPPLUNGSGLOCKE 17Z (1M)
A993	1	HEAVY-DUTY KUPPLUNGSGLOCKE 18Z (1M)

Fr **Liste des pièces optionnelles**

Numéro Qté. Description

2012	1	BATTERIE D'ACCU. A SANGLER (6V 1200mAh/Ni-MH)
2180	2	JANTE SS MT BLANCHE
2181	2	JANTE SS MT NOIRE
2185	2	JANTE SS MT ARRIERE CHROMEE
2195	2	JANTE MT BLANCHE
2196	2	JANTE MT NOIRE
2197	2	JANTE MT CHROMEE
3045	2	JANTE MT TYPE F5 (BLANCHE)
3046	2	JANTE MT TYPE F5 (NOIRE)
3047	2	JANTE MT TYPE F5 (CHROME)
3048	2	JANTE MT TYPE F5 (METALISE)
3049	2	JANTE MT TYPE F5 (JAUNE)
3050	2	JANTE CAMION SPLIT-5 (BLANCHE)
3051	2	JANTE CAMION SPLIT-5 (NOIRE)
3052	2	JANTE CAMION SPLIT-5 (CHROMEE)
3053	2	JANTE CAMION SPLIT-5 (GRISE)
3080	2	JANTE SPIKE TRUCK (BLANCHE)
3081	2	JANTE SPIKE TRUCK (NOIRE/2P)
3082	2	JANTE SPIKE TRUCK (CHROME BRILLANT)
3083	2	JANTE SPIKE TRUCK (CHROME MAT)
3084	2	JANTE SPIKE TRUCK (CHROME NOIR)
3085	2	JANTE BLANCHE 6 BRANCHES SCORCH (2.2in)
3086	2	JANTE BRONZE 6 BRANCHES SCORCH (2.2in)
3087	2	JANTE CHROME BRILLANT 6 BRANCHES SCORCH(2.2in)
3088	2	JANTE CHROME MAT 6 BRANCHES SCORCH (2.2in)
3089	2	JANTE CHROME NOIR 6 BRANCHES SCORCH (2.2in)
3090	2	JANTE V. PLEIN BLANCHE (2.2 POUCES)
3091	2	JANTE V. PLEIN NOIRE (2.2 POUCES)
3092	2	JANTE V. PLEIN JAUNE (2.2 POUCES)
4410	2	PNEU GROUND ASSAULT GOMME D (2.2POUCES)
4451	2	PNEU MT V-GROOVE PRO MEDIUM 2.2
4456	2	PNEU YOKOHAMA GEOLANDAR M/T GOMME S
4458	2	PNEU MT MOYEN 2.2 in.
4860	2	PNEUS DIRT BONZ GOMME S (57x50mm (2.2 POUCES))
6590	2	RESSORT 14x80x1.1mm 17SP (JAUNE)
6592	2	RESSORT 14x80x1.1mm 16SP (NOIR)
6594	2	RESSORT 14x80x1.1mm 14SP (VIOLET)
6794	2	RESSORT 13x70x1.1mm JAUNE (SOUPLE)
6796	2	RESSORT 13x70x1.1mm 14 SPIRES NOIR (MOYEN)
6799	2	RESSORT 13x70x1.1mm 12 SPIRES (VIOLET/SUPER DUR)
7161	1	CARROSSERIE NITRO MX-1 TRUCK
7170	1	CARROSSERIE NITRO MT-1 TRUCK
7171	1	CARROSSERIE MT-1 RACER NITRO
7172	1	CARROSSERIE CHEVY SILVERADO (NITRO MT/RUSH)
7173	1	CARROSSERIE DODGE RAM TRUCK (NITRO MT/RUSH)
7174	1	CARROSSERIE FORD F-350 TRUCK (NITRO MT/RUSH)
72040	2	FUSEE ALUMINIUM AR. 1.5 DEGRE
72041	2	FUSEE ALUMINIUM AR. 2.0 DEGRE
72065	1	SET FUSEE ALUMINIUM
72215	1	RESSORT REGLAGE DIFFERENTIEL (DUR MOYEN)
72227	1	JEU BIELLETTE TITANE (VIOLET)
73096	1	PLATINE DE SUSPENSION AV. (GRAPHITE TISSE)
73097	1	PLATINE DE SUSPENSION AR. (GRAPHITE TISSE)
73100	1	PLATINE SUPERIEURE (GRAPHITE TISSE)
73948	1	SUPER CHASSIS 2.5mm (7075S/BRONZE)
7759	1	CARROSSERIE CAMION NITRO MT-1 PEINTE (ORG/JAU/NOI)
7760	1	CARROSSERIE CAMION NITRO MT-1 PEINTE (ROU/BLC/GR)
7761	1	CARROSSERIE CAMION NITRO MT-1 PEINTE (BLE/BLC/GR)
80873	2	CARDANS HOMOCINETIQUES MIP (NOIR)
80874	2	CARDANS HOMOCINETIQUES MIP (NOIR)
86162	1	COLLECTEUR D'ECH. (MOT. ECH. ARR./FORME U/COURT/NOIR)
86163	1	COLLECTEUR D'ECH. (MOT. ECH. ARR./FORME U/LONG/NOIR)
86290	1	JEU BARRE STABILISATRICE
A710	2	JEU AMORTISS. ALU. FILETES (77-117mm)
A718	2	JEU AMORTISS. ALU. FILETES (70-103mm)
A844	1	DISQUE DE FREIN FERODO
A868	1	SILENCIEUX COMPOSITE RS4 MT
A885	1	EMBAYAGE NITRO RACING
A950	1	PIPE HPI/OS
A970	1	ENSEMBLE PIPE RESO
A988	1	CLOCHE RENFORCEE 13 DENTS (1M)
A989	1	CLOCHE RENFORCEE 14 DENTS (1M)
A991	1	CLOCHE RENFORCEE 16 DENTS (1M)
A992	1	CLOCHE RENFORCEE 17 DENTS (1M)
A993	1	CLOCHE RENFORCEE 18 DENTS (1M)

日本語 オプションパーツリスト

品番 入数 品名

2012	1	レシーバーパック (縦型/6V 1200mAh/ニッケル水素)
2180	2	MTスーパースターホイール ホワイト
2181	2	MTスーパースターホイール ブラック
2185	2	MTスーパースターホイール クローム
2195	2	MTメッシュホイール (ホワイト)
2196	2	MTメッシュホイール (ブラック)
2197	2	MTメッシュホイール (クローム)
3045	2	TYPE F5トラックホイール (ホワイト)
3046	2	TYPE F5トラックホイール (ブラック)
3047	2	TYPE F5トラックホイール (クローム)
3048	2	TYPE F5スポークホイール(ガンメタル)
3049	2	TYPE F5トラックホイール (イエロー)
3050	2	スプリット5トラックホイール(ホワイト)
3051	2	スプリット5トラックホイール(ブラック)
3052	2	スプリット5トラックホイール(クローム)
3053	2	スプリット5トラックホイール(グレー)
3080	2	スパイクトラックホイール (ホワイト)
3081	2	スパイクトラックホイール (ブラック)
3082	2	スパイクトラックホイール (クローム)
3083	2	スパイクトラックホイール (マッドクローム)
3084	2	スパイクトラックホイール (ブラッククローム)
3085	2	スコーチ 6スポーク ホイール (ホワイト/2.2in)
3086	2	スコーチ 6スポーク ホイール (ガンメタル/2.2in)
3087	2	スコーチ 6スポーク ホイール (クローム/2.2in)
3088	2	スコーチ 6スポーク ホイール (マッドクローム/2.2in)
3089	2	スコーチ 6スポーク ホイール (ブラッククローム/2.2in)
3090	2	ディッシュホイール ホワイト (2.2in)
3091	2	ディッシュホイール ブラック (2.2in)
3092	2	ディッシュホイール イエロー (2.2in)
4410	2	グラウンドアサルト D コンパウンド(2.2in)
4451	2	MTセミリアル Mコンパウンド
4456	2	ジオランダー M/T タイヤ Sコンパウンド
4458	2	トラック Mタイヤ Mコンパウンド
4860	2	ダートボンズタイヤ Sコンパウンド (57x50mm)
6590	2	ショックスプリング14x80x1.1mm 17巻(イエロー)
6592	2	ショックスプリング14x80x1.1mm 16巻(ブラック)
6594	2	ショックスプリング14x80x1.1mm 14巻(パープル)
6794	2	スプリング 13x70x1.1mm 15 コイル
6796	2	スプリング 13x70x1.1mm 14コイル
6799	2	スプリング 13x70x1.1mm 12コイル
7161	1	ナイトロMX-1トラックボディー
7170	1	MT-1トラックボディー
7171	1	ナイトロ MT-1 レーサートラックボディー
7172	1	シボレーシルバード MTボディー
7173	1	ダッジラム MTトラックボディー
7174	1	フォードF-350 MTボディー
72040	2	アルミリヤハブ 1.5"
72041	2	アルミリアハブ 2.0"
72065	1	アルミフロントナックルセット
72215	1	ギヤデファジャストスプリングセット
72227	1	チタンターナーバックルセット (パープル)
73096	1	グラファイトフロントショックタワー
73097	1	グラファイトリアショックタワー
73100	1	グラファイトアッパーデッキ
73948	1	70-75S シャーシ 2.5mm (ガンメタル)
7759	1	ナイトロMT-1トラックペイントボディー (オレンジ)
7760	1	ナイトロMT-1トラックペイントボディー (レッド/ホワイト)
7761	1	ナイトロMT-1トラックペイントボディー (ブルー/ホワイト)
80873	2	MIP CVD キット (ブラック)
80874	2	MIP CVD キット (ブラック)
86162	1	EXマニホールド(後方排気 縦置エンジン用/ショート/ブラック)
86163	1	EXマニホールド(後方排気 縦置エンジン用/ロング/ブラック)
86290	1	スタビライザーセット
A710	2	アルミスレッドショックセット (77-117mm)
A718	2	アルミスレッドショックセット (70-103mm)
A844	1	ファイバーブレーキディスク
A868	1	チューンドマフラー (カラー付)
A885	1	ナイトロレーシングクラッチ
A950	1	EXマニホールド
A970	1	チューンドマフラー EXマニホールドセット
A988	1	HEAVY DUTYクラッチベル 13T(1M)
A989	1	HEAVY DUTYクラッチベル 14T(1M)
A991	1	HEAVY DUTYクラッチベル 16T(1M)
A992	1	HEAVY DUTYクラッチベル 17T(1M)
A993	1	HEAVY DUTYクラッチベル 18T(1M)



www.hpiracing.com

HPI Racing USA
70 Icon Street
Foothill Ranch, CA 92610 USA
(949) 753-1099

www.hpiracing.co.jp

HPI Japan
3-22-20 Takaoka-Kita, Hamamatsu
Shizuoka, Japan
053-430-0770

www.hpi-europe.com

HPI Europe
21 William Nadin Way, Swadincote,
Derbyshire, DE11 0BB, UK
(44) 01283 229400